

SAMSPILL I 175 ÅR

BERGEN NÆRINGSRÅD

1845–2020



**SAMSPILL
I 175 ÅR**



Med bidrag fra

DAG BAKKA

KYRRE KJELLEVOLD

KNUT LANGELAND

PER JON ODÉEN

KNUT ORMHAUG

KJELL ØSTERBØ

**BERGEN
NÆRINGSRÅD**



Bergen Chamber of
Commerce and Industry

HARALD QUESETH

JO GJERSTAD

REDAKTØR

SAMSPILL I 175 ÅR

BERGEN NÆRINGSRÅD

1845–2020

BODONI FORLAG ▶ BERGEN 2020

SAMSPILL I 175 ÅR

er utgitt av Bodoni Forlag i samarbeid med Bergen Næringsråd i november 2020.

Papir

115 g MultiArt Silk levert av Papyrus Norge Grafisk

Fonter

Brødteksten er satt med Minion Pro 11 / 14 pkt., konstruert av Robert Slimbach.
Titler og rammetekster er satt med Sofia Pro, konstruert av Olivier Gourvat.

400 sider, 536 illustrasjoner

Billedredaksjon, prosjektledelse og tilrettelegging

Jo Gjerstad

Utforming, typografi og repro

Stig Moe og Ellen Salbu, Bodoni

Konsulenter

Atle Kvamme

Ole Reinert Berg-Olsen

Jannecke Plugge Slettestøl



Grafisk produksjon

Bodoni

Innbinding

Bokbinderiet Johnsen, Skien.

Forfatterne er uten ansvar for mulige feil.

Illustrasjoner er hentet fra en rekke kilder og opphavsperson er blitt kreditert etter beste evne. Hvis noen føler seg forbigått bes de ta kontakt med forlaget. Portretter hentet fra bedrifters pressesider har ikke oppgitt fotograf.

Det må ikke kopieres fra denne bok i strid med åndsverkloven eller i strid med avtaler om kopiering inngått med Kopinor, interesseorganisasjon for rettighetshavere til åndsverk.

© Bodoni Forlag

ISBN 978-82-8403-081-4

Bergen 2020



Harald Queseth

(f. 1952)

har journalistisk utdannelse.

Han har arbeidet som journalist i Bergens Tidende og NRK radio, vært informasjonsdirektør i Vital Forsikring, PR-rådgiver i Argument Bergen og banksjef i Sparebanken Vest. Han har skrevet flere bøker om historiske emner og driver nå byrået Ordbruket.



Jo Gjerstad

(f. 1953)

har grafisk utdannelse. Han arbeider til daglig som forlagsredaktør ved Bodoni Forlag. Han har forfattet en rekke bøker og artikler om lokalhistoriske emner, og er også en mye brukt foredragsholder og byvandrer.

FORORD

Året 2020 startet med stor optimisme i næringslivet på Vestlandet, der næringsrådets medlemmer forventet at det skulle bli et svært godt år med ny vekst og flere ansatte.

I skrivende stund befinner vi oss imidlertid midt i en omfattende pandemi. Den har rammet Vestlandet, Norge og hele verden. I næringslivet ble hverdagen over natten snudd på hodet med nedstengninger og markeder som forsvant. På Vestlandet, som er Norges største eksportregion, har dette gitt dramatiske konsekvenser.

For samtidig står vårt næringsliv midt i en fase der fossil energi skal fases ut og erstattes med fornybar energi. Omstillingen er spesielt krevende i vest der vi er sterkt posisjonert i fossile næringer, men den gir også store og nye muligheter.

De siste 25 årene viser en fantastisk utvikling for næringslivet på Vestlandet, kun ispedd noen små og korte nedgangår. Verdiskapingen har vokst med 150 prosent, der en tredjedel kommer fra havnæringene. Energibransjen står for den største verdiskapingen, men det har også vært stor vekst i finans, sjømat, bygg og anlegg, rådgiving, kunnskap og helse. Den positive utviklingen har medført at rekruttering av kompetent arbeidskraft har vært en av våre største utfordringer.

I 2003 samlet Bergen Næringsråd et bredt spekter av samfunnsaktører i regionen fra næringsliv, akademia og politikk i «Bergensscenarier 2020». Oppdraget var å få regionens mange aktører til å jobbe sammen for å peke ut en retning for utviklingen fram mot 2020.

Scenarioprojektet ble et stort holdnings- og samfillsprosjekt som pekte ut en retning som har vært førende for foreningen de siste 15 årene, og som vi i dag kan konstatere har vært riktig. Det ga utvidet regionalt samarbeid, det pekte på de store mulighetene som ligger i havnæringene, og det synliggjorde behovet for økt forskning og utdanning. Ikke minst ble klimautfordringene løftet fram for en av vår tids største oppgaver, noe som medførte at Bergen Næringsråd var tidlig ute med å sette problemstillingen på agendaen.

I dag er vi helt i verdensklasse innen havteknologi og -forskning. Vi har lykket med å sette bærekraft i høysetet, vært aktive i arbeidet med inkludering og mangfold, og arbeidet målrettet for å gjøre regionen attraktiv for å tiltrekke seg kompetanse.

Vi står nå midt i en krevende pandemi. Samtidig mener vi at Bergensregionen har kompetanse og naturgitte forhold som vil gi konkurransefortrinn også i fremtiden. I en rapport Menon Economics har utarbeidet for Bergen Næringsråd framskriver de en betydelig verdiskapingsvekst i



Marit Warncke
Administrerende direktør

regionens næringer fram til 2035. De peker spesielt på reiseliv, maritim bransje, flytende havvind og sjømat som regionens fremtidige vinnernæringer. Dette forutsetter imidlertid at regionen samtidig leverer på globale trender som grønn omstilling og digitalisering, og blir enda mer attraktiv for kompetente, unge mennesker. Denne boken dokumenterer at alt ligger til rette for at regionen er beredt til å klare dette.

Boken har fått tittelen «Samspill», som også har vært tittelen på foreningens magasin det siste tiåret. Bergen Næringsråd rolle er nettopp å samle aktører, drive 16 ressursgrupper, delta i utredninger og å arbeide tett opp mot politiske myndigheter.

En stor del av våre medlemmer har kommet til etter at vår forrige bok, «Bedre frem Bergen», ble lansert for 25 år siden. For at alle skal få samme kjennskap til historien har vi valgt å ta med et sammendrag som bygger på denne.

Det har vært svært mye stoff å velge mellom, og boken vil derfor ikke kunne omtale alle de saker Bergen Næringsråd har vært involvert i. Forfatterne har stått fritt til å forme historien og artiklene, og enkeltpersoner og bransjer kan derfor være utelatt.

Bergen Næringsråd vil takke redaktør Jo Gjerstad og hovedforfatter Harald Queseth for det omfattende arbeidet de har utført med å få boken realisert. De har hatt god støtte i tidligere BT-journalister Knut Langeland, Per Jon Odéen og Kjell Østerbø til å skrive enkeltkapitler om industri, Bygningsgruppen og reiseliv. I tillegg har Dag Bakka jr skrevet kapittelet om shipping, Kyrre Kjellevold ved NHH har skrevet om varehandel og finansbransjen og førstekonservator Knut Ormhaug ved KODE om kunstsamlingen. Takk også til Fana Sparebank for finansiering av Menons analyse, omtalt i neste kapittel.

Vi ønsker deg riktig god lesning!

Bergen, november 2020



INNHold

Ståsted 2020	9
1845–1995: Sporene bakover	15
Kunnskapsbyen	85
Energieventyret	143
Samferdsel	165
Byutvikling	209
Bygningsgruppen	223
Varehandel	229
Havbruk	237
Shipping	249
Havvind	257
Finans	265
Industri	277
Reiseliv	291
Media City Bergen	303
Kultur	311
Årskavalkade 1996–2019	327
Kunstsamlingen	377

Konsertforestillingen «Sustain» opptrer på Årskonferansens åpning i 2018. Plastdekorasjonene ble satt opp av Silje Sandodden Kise. Fra venstre: Magnus Brandseth, Bodil Rørtveit og Johanne Mjøs. Foto: Bergen Næringsråd



APPENDIKS

Ressursgruppene	386
Prisvinnere	388
Styreledere 1995–2020	392
Æresmedlemmer	392
Litteratur	393
Takk	394
Navneregister	395

Lyspunkt i mørket

Når kalenderbladet for oktober vendes om, ser mange venner av Bergen Næringsråd vanligvis frem til 17. november som et lyspunkt på høsten. Det er stiftelsesdagen for forløperen, Bergens Haandværkerforening, og tradisjonen tro markeres den med en konferanse på formiddagen og en stor fest på kvelden.

I 2020 har foreningen eksistert i 175 år og jubileet skulle markeres ekstra.

Men det ble ikke slik. Planene om et stortilt arrangement ble vraket. I skyggene som covid-19-pandemien kaster over samfunnet er et avlyst jubileumsarrangement en bagatell.

Som til 150-årsjubileet i 1995 ble det også planlagt utgivelse av en jubileumsbok. Den har du nå i hendene. Formålet er å beskrive foreningens virke siden 1845, med hovedvekt på de siste 25 år. Og med et blikk inn i fremtiden. For Næringsrådets hovedoppgave er tross alt å se fremover. Foreningen har de siste tretten årene satt bærekraft på dagsordenen og engasjert seg i mulighetene det grønne skiftet skaper for regionen, spesielt i havnæringene. I forbindelse med jubileet ble Menon Economics engasjert til å beskrive disse utsiktene. Undersøkelsen ble finansiert av Fana Sparebank.

Lyspunktene er mange. I regionen utvikles det teknologi for fangst og lagring av CO₂-gassen som truer klimaet. Det produseres flytende havvindturbiner som gir utslippsfri kraft fra Nordsjøen. Den maritime sektoren på Vestlandet er langt fremme i utviklingen av utslippsfri skipsfart. Havet har potensial for økt produksjon av mat som verden trenger.

Da festen, boken og rapporten ble planlagt ved inngangen til jubileumsåret 2020, så det lyst ut i næringslivet i regionen. Ikke bare i havnæringene; regionen har potensial også på andre områder. Fra Norge og verden strømmer folk til for å besøke Bergen og fjordene. Vi har næringsklynger der konkurrenter samarbeider for å hevde seg i global konkurranse. Vi har kunnskapsmiljøer i verdensklasse. Byen har mer enn 35 000 studenter og mange tusen forskere som gir store muligheter for et næringsliv som i stadig større grad er basert på kunnskap. Regionen kunne vel ha ønsket seg at store

samferdselsprosjekter, som for eksempel fergefri forbindelse til Stavanger, tryggere vei og raskere jernbane til Voss og bedre samband til Sotra var kommet lenger. Men det var tross alt gjennomslag i Stortinget for prosjektene.

Så smalt det.

Når disse ord skrives, i oktober 2020, lider verden, Norge og Bergen under den andre bølgen av covid-19-pandemien. De siste månedene har hele registeret av krisevokabularet preget hverdagen vår. Pessimisme. Arbeidsledighet. Kollaps. Krise. Konkurs.

Vi lever i øyeblikket. Når vi kjenner hvordan en krise rammer, er det krevende å løfte blikket og se inn i en fremtid vi ikke kjenner. Bildet i november 2020 er mørkt – som årstiden er det. Men vi må tro at det går mot lysere tider.

Vi har ikke noe alternativ. Historien om næringslivet i Bergen de siste 175 år er full av kriser. Historien har lært oss at de går over. De etterlater dype spor og store tragedier. Verden blir ikke den samme igjen. Men den går videre.

Og her er det tid for å trekke inn Menon-rapporten. Den bekrefter at regionen står sterkt innenfor næringer verden etterspør og at det er lyse utsikter – når krisen legger seg.

Sterk vekst i verdiskapingen

Menons analyse viser at veksten i regionen de siste 25 år har vært formidabel. Verdiskapingen som bedriftene i regionen står bak har økt kraftig. Med Bergens-regionen menes i dette tilfellet kommunene i tidligere Hordaland.

- 1995 hadde regionen rett over 40 milliarder kroner i årlig verdiskaping. Verdiskapingen har siden økt med over 310 prosent til rett under 150 milliarder kroner i 2019 (150 prosent, dersom vi korrigerer for inflasjon).

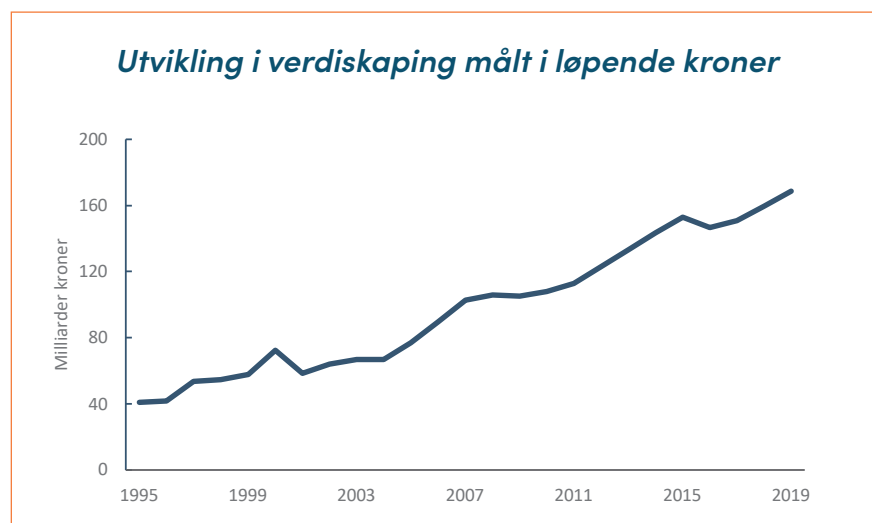

Historisk utvikling i verdiskaping (i milliarder kroner) i Bergens-regionen fra 1995 til 2019.

Kilde: Menon Economics

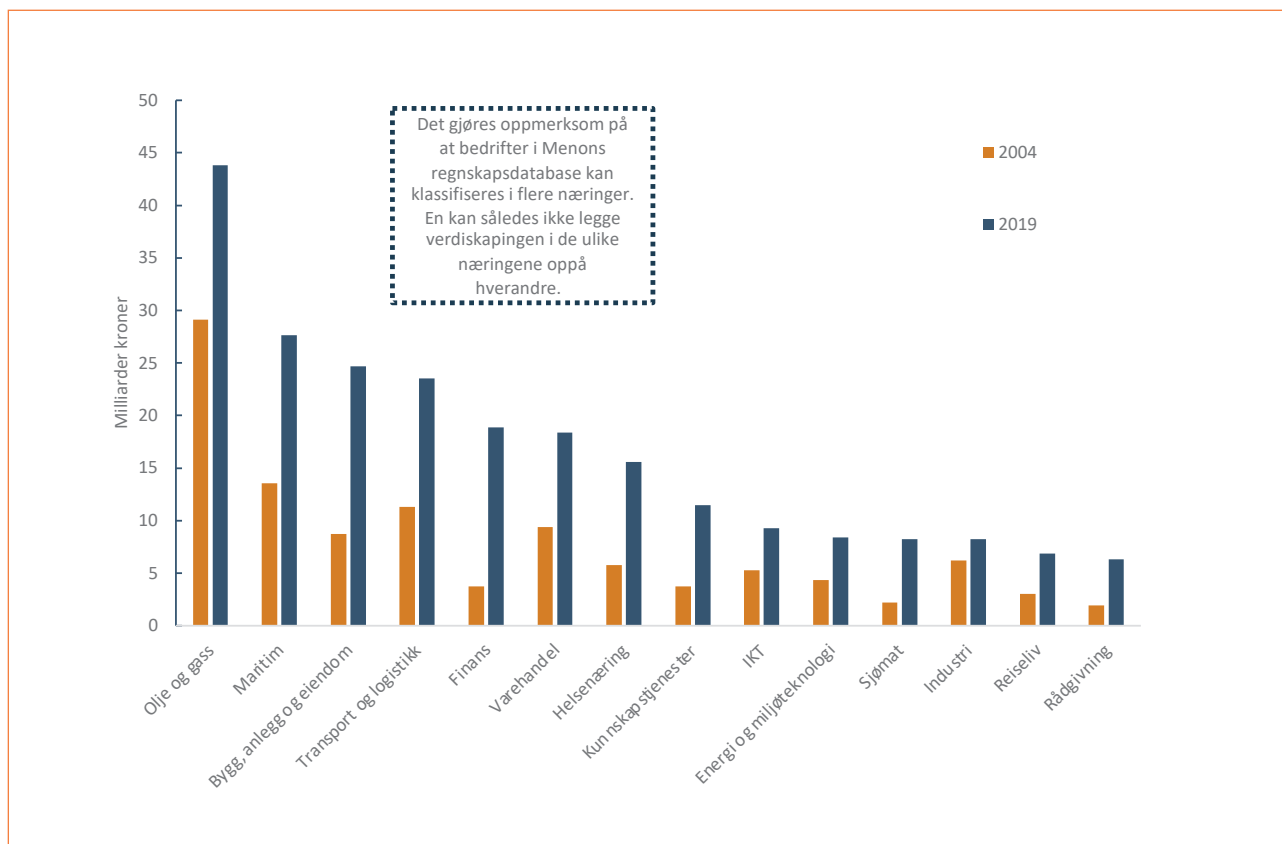

- Olje- og gassnæringen er den største næringen i regionen, med en verdiskaping i 2019 på nærmere 45 milliarder kroner. På andre plass finner vi maritim næring, der verdiskapingen er doblet til nær 30 milliarder kroner i perioden 2004 til 2019.
- Næringer som i tillegg til disse har hatt særlig sterk vekst er finans, sjømat, bygg, anlegg og eiendom, rådgivning, kunnskapstjenester og helse. I tabellen over vises utviklingen i et utvalg næringer.
- Området er en av verdens fremste havregioner. Dette har blant annet bakgrunn i den geografiske plasseringen langs kysten. Men det kan også sees i lys av sterke utdannings- og forskningssentre som spesialiserer seg innen havnæringene. Regionen har her et konkurransefortrinn.
- De havbaserte næringene utgjør en stor del av næringslivet i regionen. Dette understreker betydningen av kompetansen som aktører i regionen besitter.
- De havbaserte næringene, maritim, sjømat og olje og gass, stod for 34 prosent av regionens verdiskaping i 2019.

Verdiskaping for et utvalg av næringer i milliarder kroner i Bergens-regionen i 2004 og 2019. Kilde: Menon Economics

- Regionen er, som det meste av Vestlandet, kjennetegnet ved å være konsentrert rundt eksportrettet næringsliv. Eksporten fra regionen var ifølge Menons beregninger i 2019 på 106 milliarder kroner. Dette tilsvarer 13 prosent av den samlede eksporten fra Fastlands-Norge.

Sårbare næringer

Menons analyse peker på at Norge sammenlignet med andre europeiske land har klart seg relativt godt gjennom koronakrisen. Det står verre til med den globale økonomien. Men som en av de mest eksportintensive i landet, vil regionens næringsliv være særlig sårbar for fall i den globale etterspørselen. Hordaland lå litt høyere enn landsgjennomsnittet av arbeidsledighet før koronakrisen og hadde per august 2020 beholdt denne relative posisjonen.

Ved siden av betydelig fall i maritim næring, er servering, kultur og handel rammet. Dette er næringer som kjennetegnes ved at de ofte sier opp ansatte i økonomiske kriser og nedgangstider, men samtidig raskt ansetter nye når etterspørselen tar seg opp igjen.

Dersom krisen blir langvarig, vil man i større grad forvente oppsigelser i større produksjons- og eksportbedrifter. Dette vil skape større utfordringer for regionen, fordi man da permanent kan miste arbeidsplasser.

Stort potensial for vekst

Rapporten har identifisert fire globale trender som Menon mener vil ha en spesiell betydning for det fremtidige næringslivet i Bergens-regionen. Disse fire trendene omhandler:

- Den grønne omstillingen som foregår i samfunnet på grunn av de menneskeskapte klimaendringene.
- Digitalisering og robotisering av samfunnet.
- Den demografiske utviklingen og hvordan den er med på å påvirke arbeidsmarkeder.
- Hvordan utviklingen i globaliseringen er med på å påvirke den økonomiske utviklingen fremover.

Alle næringene er kjennetegnet ved at de enten har et konkurransefortrinn nasjonalt eller internasjonalt, eller ved at Menon vurderer at de kan få det i fremtiden. For alle næringene kan regionen oppleve betydelig vekst. I de tre næringene der Menon har tall for regionen (reiseliv, maritim næring og sjømatnæring) viser anslagene en oppgang i sysselsettingen på 13 000 personer frem mot 2035.

Veksten kommer imidlertid ikke av seg selv. For det første er en del av veksten betinget av at man får til en grønn omstilling som gjør norske

produkter konkurransedyktige i utlandet. Videre er det nødvendig at både myndigheter, klynger og bedrifter legger til rette for, og omstiller seg mot, en grønnere, mer bærekraftig og mer digitalisert verden.

Potensialet for reiseliv

Reiselivet i Bergens-regionen, så vel som i resten av landet, står høsten 2020 overfor en alvorlig krise. På tross av at Norges økonomi generelt sett har klart seg relativt godt gjennom koronakrisen, er reiselivet hardt rammet av mangel på internasjonal turisme og nedlukninger av restauranter og hoteller. I en analyse tidligere på året viste Menon at opptil 30 000 personer kunne miste jobben som følge av koronapandemien. Med sterkere enn forventet innenlandsk turisme, og en pandemisituasjon i Norge som er mindre alvorlig enn nær sagt alle sammenlignbare land, er bildet trolig litt lysere. Samtidig er det ingen tvil om det fortsatt vil kreve lang tid før reiselivet er over krisen. På lengre sikt er det imidlertid grunn til å tro at reiselivet vil ta seg opp. Om dette skjer i løpet av 2021 eller senere er vanskelig å si.

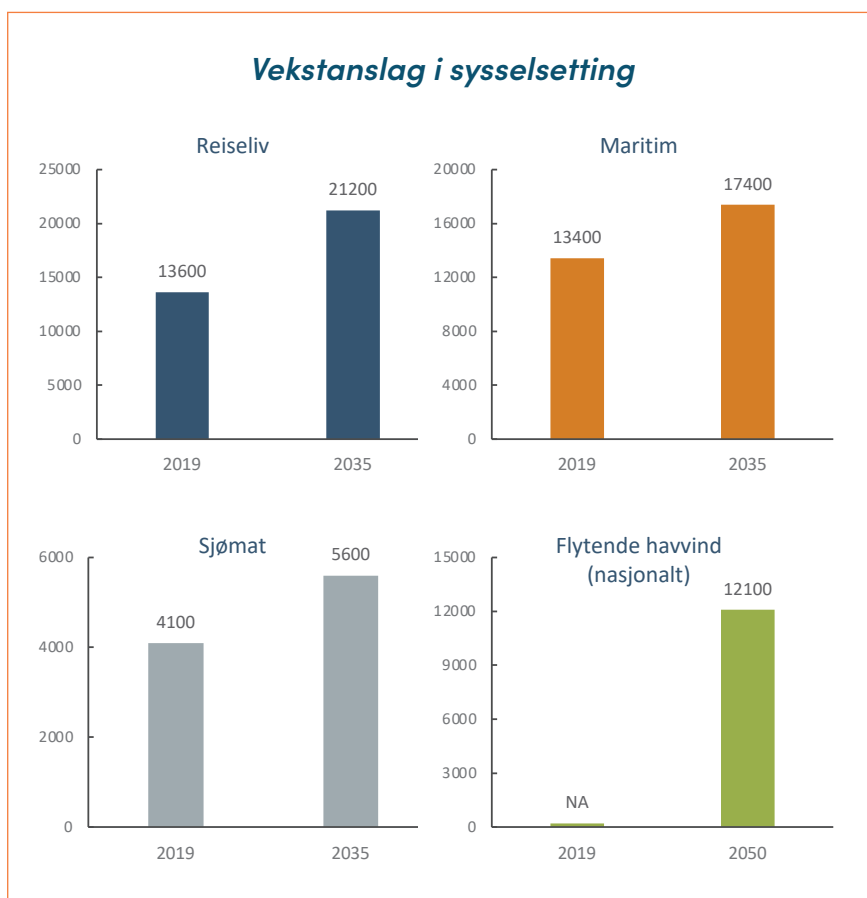

Kilde: Menon Economics

Potensial for maritim næring

Menon Economics har i tidligere analyser undersøkt vekstpotensialet i maritim sektor på Vestlandet. Her fant vi at næringens omsetning frem mot 2035 kan vokse med om lag 55 prosent. Størstedelen av næringen i Bergensregionen er imidlertid fokusert på de deler av maritim næring som, komparativt sett vil vokse mindre i de neste tiårene. I kombinasjon med effekten av koronakrisen og den lavere oljepris peker våre oppdaterte analyser på en vekst på om lag 45 prosent frem mot 2035.

Potensial flytende havvind

Det er en bred konsensus blant de mest anerkjente analysemiljøene at havvind vil spille en viktig rolle globalt. Analyser utført av Menon Economics, i tillegg til andre aktører, viser at især flytende havvind kan bli en viktig næring for Norge fremover.

Norske aktører, med bakgrunn i sin kompetanse fra olje- og gassindustrien, har et særdeles godt utgangspunkt for å konkurrere i det globale markedet for flytende havvind og kapre betydelige markedsandeler. Norske teknologikonsepter har allerede en sentral posisjon i markedet.

Potensial sjømat

Sjømatnæringen er produktiv og legger gjennom høy verdiskaping grunnlag for en betydelig sysselsetting. I en verden som etterspør sunnere og mer miljøvennlig protein, vil veksten i næringen trolig være betydelig.

Menon ser et vekstpotensial på ca. 50 prosent både i sysselsetting og verdiskaping frem mot 2035.

Velkommen til historien

Med dette nåtidsbildet og fremtidsbildet ønsker vi velkommen til historien om Bergen Næringsråd og næringslivet i Bergen 1845–2020. Det er et langt tidsspenn. Vi starter med å spørre hva slags spor foreningen har satt.

Sporene bakover

Ved Bergen Næringsråds 175-årsjubileum 17. november 2020 er det naturlig å spørre: Hvilke spor har foreningen satt?

En tur gjennom byens sentrum viser at det er mange av dem. Mest iøynefallende er bygningene. Storslåtte Veiten 3, til høyre for DNS når man spaserer opp Ole Bulls plass, ble oppført av Bergens Haandværks- og Industriforening og stod klart i 1940.

I Olav Kyrres gate 11 finner vi det monumentale Handelens og Sjøfartens Hus, reist av Bergens Handelsforening sammen med Bergens Rederiforening og tatt i bruk i 1933. Da Bergens Haandværks- og Industriforening og Bergens Handelsforening fusjonerte i 1988 og dannet Bergen Næringsråd, ble foreningens administrasjon lagt her.

Bergen Næringsråd regner 17. november 1845 som sin stiftelsesdag. Da ble Bergens Haandværkerforening etablert. Navnet ble endret til Bergens Haandværks- og Industriforening etter fusjon i 1907 med en gruppe som gikk ut av Bergens Haandværkerforening i 1886 og i noen år hadde sin egen forening.

Handelens og Sjøfartens Hus har spilt en aktiv rolle i næringslivet og byens kulturelle liv. Spaden ble satt i jorden i august 1930. 10. desember 1933 var det innvielsesfest.

Foto: Bergen Næringsråd



Børsen var medspiller i etableringen av Bergen Næringsråd i 1988. Børsbygningen huset i mange år Bergen Handelskammer, en av institusjonene som stod bak dannelsen av Næringsrådet. Handelsforeningen ble stiftet i børsbygningen og hadde de første årene sine møter her.

Veiten 3

I 1927 fikk Bergens Haandværks- og Industriforening, gjennom et makeskifte med Bergen kommune, overta en sentral tomt i området etter bybrannen i 1916. Her skulle foreningens nye hovedkvarter oppføres. Problemer med finansieringen og usikre tider utsatte prosjektet flere ganger. Først i januar 1937 kunne byggearbeidet starte etter arkitektene Ole Landmarks og Nils Holters tegninger. Foreningens sekretariat flyttet inn i nybygget i februar 1940. Så kom 9. april og okkupasjonsmakten fant raskt ut at huset egnet seg til deres formål. Foreningen ble forvist til lokaler i Richard Nordraaks gate.

Gestapohuset ble Veiten 3 kalt på folkemunne under krigen. Fra dette sto det et gufs av uhygge. Mellom 800 og 900 nordmenn ble tatt inn til voldelige avhør av det tyske sikkerhetspolitiet. Noen av dem kom aldri levende ut igjen fra bygget. Flere av cellene fra denne tiden er fremdeles intakte og ble høsten 2020 omgjort til museumsformål.

Foto: Knut Strand

Et par hundre meter unna ruver børsbygningen på Torget. En pryd for byen, mente folk i 1862. Det er den stadig, og det handles der fortsatt, selv om det ikke lenger er auksjoner over «kjøbmandsvarer, skibe og skibsparter».

Et steinkast fra Handelens og Sjøfartens Hus ligger det monumentale Kode 1, etablert som Den permanente Udstillingsbygning, også kalt Permanenten. Det ble reist på initiativ fra håndverkernes foreninger og åpnet i 1897. Og apropos spor. En tur med Bybanen, som Bergen Næringsråd etterhvert ble forkjemper for, bringer oss forbi Kaigaten 26 med sine vakre, klassiske linjer. Her var foreningens første aldershjem. Det ble åpnet i 1885 med fest for 300 mennesker.

Men bygninger reises først og fremst for eget bruk. Hvilke spor kan vi finne etter foreningenes virke?

Vi kan ta Bybanen videre og passere vitensenteret VilVite, som Bergen Næringsråd hadde en viktig rolle i etableringen av. Men det var i dette århundret. Nå skal vi dypere inn i foreningens *tidligste år* og stanser ved jernbanestasjonen. Bergens Haandværkerforening møter vi første gang som pressgruppe da den på slutten av 1800-tallet engasjerte seg for bygging av jernbane til Kristiania. Noen steinkast unna, ved Stadsporten ligger Bergens Handelsgymnasium, BHG, etablert i 1904 etter initiativ fra det bergenske handelsborgerskap og den da nystartede Bergens Handelsforening.

Denne korte turen illustrerer sentrale trekk ved organisasjonen vi skal følge frem til 2020.

Aldershjemmet demonstrerer rollen som samfunnsaktør – og en storslått åpningsfest viser evnen til å skape festivitas.

BHG synliggjør innsatsen for å bygge kunnskap. Det samme gjør VilVite.





Permanenten

Arkitekt Henry Buchers ruvende bygning har siden 1896 vært et markert trekk i bybildet. Bakgrunnen for reisingen av «Den permanente Utstillingsbygning», som det offisielle navnet lyder, lå i ønsket om å etablere en fast utstilling av håndverks- og industriprodukter. Hovedstaden fikk sitt kunstindustrimuseum allerede i 1876, og hva var vel mer naturlig enn at Bergen fikk et tilsvarende.

Som sagt, så gjort. En rekke gode krefter slo seg sammen. Etter noen få år i lokaler på Asylplass kunne Vestlandske Kunstindustrimuseum, som navnet ble, flytte inn i nybygget.

Brosings samling, Billedsamlingen UBB

Permanenten – vi kan ikke fri oss for ordspillet – er eksempel på det permanente engasjementet for kultur.

Og både Bybanen og Bergensbanen kan symbolisere innsatsen for bedre kommunikasjoner. Ved jernbanestasjonen kan vi trekke linjene til et annet engasjement; kampen mot sentralisering og oslodominans.

Vi skal på de neste sidene følge utviklingen i næringslivet og foreningen. Vi kommer også inn på økonomiske, politiske og andre forhold som har preget utviklingen.

Forfatterens guide i arbeidet med historien frem til 1995 er i hovedsak boken *Bedre frem Bergen, Bergens næringsliv 1845–1995*, som kom til foreningens 150-årsjubileum.



Aldershjemmet

Allerede året etter grunnleggelsen i 1845 opprettet Bergens Haandværkerforening en «Understøttelseskasse for trængende Haandværkere». Kassen ble med årene tilført kapital, noe som var tilstrekkelig til at man kunne starte arbeidet med å få reist et aldershjem. Bergen kommune ga gratis tomteareal, Kaigaten 26, og i 1883 startet byggearbeidet med Schak August Bull som utførende arkitekt. Under stor festivitas ble aldershjemmet åpnet 1. november 1885. Antall bekvemligheter, som det den gang het, var 42. Samtlige beboere hadde gratis bolig, brensel, lys og medisinsk hjelp.

Atelier KK, Billedsamlingen UBB

Bergens Handelsgymnasiums bygg ved Stadsporten er et landemerke i Bergen.

Foto: Olaf Andreas Svanøe, Billedsamlingen UBB



Bergens Handelsgymnasium og Jens Reidar Larsen

Økt konkurranse og vekst i næringslivet førte til at Bergens Handelsforening i 1900 vedtok å oppføre et handelsgymnasium i byen. Bergen kommune tok seg av tomtespørsmålet, og foreslo en del av «Børneparken», området hvor Christian Michelsen-statuen senere ble reist. Dette syntes ikke Handelsforeningen var noen god ide, beliggenheten var for nær «byens restaurasjoner og promenadestærk». Alternativet, et grunnstykke ved Stadsporten matrikulert som Kalfarveien 2, egnet seg bedre.

Jens Z. M. Kielland fikk arkitektoppdraget, og skolen ble innviet med brask og bram 5. september 1904. Handelsstandens sangforening fremførte en høystemt kantate og ordfører Johan L. Mowinckel ble rent lyrisk i talen sin:

La denne bys beste tradisjoner i arbeidslyst, i samfunnsånd, i fedrelandskjærlighet, alltid stå lysende og være den ledende ånd i denne læreanstalts virke ...

Jens Reidar Larsen (1895–1986) fikk etter avgangseksamen fra Bergens Handelsgymnasium i 1914 Handelsforeningens reisestipend for videreutdanning utenfor Norges grenser. Kort tid etter brøt første verdenskrig ut og Larsen kunne ikke bruke stipendiet før i 1919. Da reiste Larsen til Bordeaux i Frankrike. På anbefaling av den norske visekonsulen der oppsøkte han Cognac-distriktet, hvor han ved hjelp av den norske visekonsulen fikk en beskjeden kontorstilling i konjakkfirmaet Prunier. Nordmenn var på den tid ettertraktet i Cognac, takket være generelt gode språkkunnskaper. Etter noen år kjøpte Larsen det lille konjakkfirmaet Joseph Gautier, som han i 1926 dømte om til J. R. Larsen & Co. (nå Larsen S.A.).

Produktene fra firmaet ble fort kjent i Skandinavia, spesielt i Norge. Den første ordren gikk faktisk til et trondheimsapotek – dette var på slutten av forbudstiden, og Vinmonopolet hadde ikke rett til å selge brennevin direkte til publikum. Det fantes tre andre firmaer som også solgte konjakk under navnet Gautier, og fra 1931 markedsførte Larsen sin konjakk under eget navn. Selv om navnet ble møtt med en viss skepsis i konjakkretser, klarte han snart å få innpass for sine produkter på flere markeder – i tillegg til Skandinavia ble konjakken også solgt til Tsjekkoslovakia, Østerrike og flere land i Sør-Amerika. Senere kom også det nordamerikanske markedet til.



Jens Reidar Larsen
1895–1986



1845–1945

Det moderne Norge vokser frem

Bergen jernbanestasjon er et naturlig sted å spole tilbake til det historiske utgangspunktet for foreningen. Den ble etablert da det moderne Norge vokste frem fra midten av 1800-tallet. Primærnæringene jordbruk, skogbruk og fiske gjennomgikk sterk effektivisering, men tapte terreng som dominerende næringer.

Industrien startet sin fremmarsj. De øvrige bynæringene, handel, skipsfart, offentlig virksomhet og servicevirksomhet vokste også. Og Norge ble stadig mer integrert i den ekspanderende verdensøkonomien.

I dette skiftet finner vi grunnlaget for foreningen og de næringene som Bergens Haandværks- og Industriforening og Bergens Handelsforening bærer med seg i sine navn: Det var *håndverkerne* som bygget byen; bokstavelig talt. Mange hus skulle reises til den voksende befolkningen. Stadig flere arbeidet i *industrien* og i *handelen*.

Fra laug og monopol til Grunnloven og næringsfrihet

Men før vi dukker ned i foreningens grunnleggelse i 1845, beveger vi oss enda noen år tilbake. I 1814 gikk Norge fra å være et land med liten grad av selvstendighet, i tett forening med Danmark, til å bli et rike med betydelig indre selvstyre, i løs forening med Sverige. Friheten ble brukt til å skrive en av Europas mest liberalistiske grunnlover. Den var liberalistisk i den forstand at innflytelsen til statsmakten, det vil si den svenske kongen, skulle være minst mulig.

Grunnloven slo fast borgernes rett til yringsfrihet, næringsfrihet og rettsikkerhet. Paragraf 101 sa at «nye og bestandige Indskrænkninger i Næringsfriheden bør ikke tilstedes nogen for Fremtiden.» Det fikk stor betydning. Siden 1500-tallet hadde norske håndverkere vært organisert i laug. Laugvesenets formål var å opprettholde lokale monopoler på håndverksmessig arbeid. Men laugene stod i konflikt med prinsippene om næringsfrihet. En lov av 1839 opphevet laugene. Personer kunne nå etablere seg som håndverkere uten å måtte dokumentere minstekrav eller søke konsesjon. Slik kom



Bastian Reimers

1838–1929



Bastian Reimers i Marken var bakerlaugets siste oldermann. I kraft av dette vervet ledet han laugets rettsak mot statens beslutning om å sløyfe privilegiet uten erstatning. Saken ble ført helt til Høyesterett, der bakerlauget tapte. Reimers var også en dyktig baker og fikk i 1893 gullmedalje ved en utstilling i den belgiske byen Gent. Fra Vestlandets Annonse-Almanak, 1895

fabrikkarbeideren inn i arbeidslivet. Fri etableringsrett skapte noe røre i Bergen. Smedlauget og repslugerlauget stevnet nye konkurrenter for domstolene, men tapte. I Bergen var Bakerlauget det siste som la inn årene.

Da laugsvesenet forsvant, oppstod det behov for en ny type organisasjoner som kunne føre videre det sosiale fellesskap som laugene hadde stått for.



Gerhard Henrik Armauer

1776–1854

var snekkermester og en høyt respektert person i Bergen. Han hadde mange offentlige verv.



Samuel B. Meyer

1801–1876

Skomakermester og garver Samuel B. Meyer var Bergens Haandværkerforenings første ordfører, var en initiativrik og flink forretningsmann. I 1848 kjøpte han Årstad gård på auksjon og anla der to år senere sitt kjente garveri.

Foreningene blir til

Og da er vi fremme ved 17. november 1845. Denne mandagen kom en gruppe håndverksmestere i Bergen sammen og stiftet Bergens Haandværkerforening. Enhver kunstner og håndverker som har opplysning og fremskritt til formål ble oppfordret «til at slutte sig til vor Forening».

Det er *svært* lenge siden. La oss sette det i perspektiv: Byens store sønn, komponisten Edvard Grieg, som senere skulle spille en betydelig rolle for foreningen, var fylt to år. Forfatteren Bjørnstjerne Bjørnson, også en viktig mann for Bergen og foreningen, var knapt tretten. Det var ennå ni år til Norge skulle få sin første jernbane og tanken om en linje til Bergen var fjern. Thomas Alva Edison, mannen bak en av verdens viktigste oppfinnelser, glødelampen, som også skulle kaste sitt lys over Bergen, ble født halvannet år senere. Oppfinnelsen av bilen var mange tiår unna. Tyskland, som skulle ta livet av bergenske sjøfolk med sine torpedoer under første verdenskrig og angripe landet og byen, og også okkupere Haandværks- og Industriforeningens lokaler under andre verdenskrig, var ennå ikke samlet til én nasjon.

Det var de unge som gikk i bresjen. Det skal ha vært snekkermestrene Erasmus Gottlieb Belling og Johan Caspar Brügger, samt glassmestrene Andreas Magdalius Eyde og Jan Bøe, som først luftet ideen om en håndverkerforening. De var i tyve- og tredveårene og fant det tryggest å la en del eldre håndverkere stå for initiativet.

Vi skal utover i boken ta opp igjen den tråden. Flere av gründerne som har satt spor etter seg i Bergen var i tyveårene da de begynte sitt virke. Men i dette tilfellet, da Belling, Brügger, Eyde og Bøe først hadde lansert tanken, ble det menn med tyngde og anseelse som stod for innbydelsen til foreningsdannelsen. Disse var snekkermester Gerhard Armauer, skomakermestrene Tharald Høyerup, Samuel B. Meyer og Frederich Ellerhusen, farvemester Hans J. Lampe, blikkenslager Daniel Feser samt bokkermestrene Hans O. Eche og Endre O. Johannessen. Meyer ble valgt til foreningens første formann. Formålet skulle være «... ved Anskaffelse av gavnlige Bøger, Tegninger, Aviser m.m. at give Medlemmerne Adgang til nyttige Kundskapers Erhvervelse.» Kunnskap var viktig fra første stund.

Ifølge reglene kunne «enhver Haandværksborger eller Konstner» bli medlem, etter at vedkommende var foreslått av et annet medlem. Senere ble det også åpnet adgang for menn som drev med vitenskap.



Bergen midt på 1800-tallet

Kart tegnet av artilleriløytnant Peter Handberg anno 1864

Lille Lungegårdsvann (1) var fremdeles en nokså uryddig forlengelse av Store Lungegårdsvann. Strømgaten med Strømbroen og kaiene på sør- og vestsiden var kun prosjektert. Mellom disse og «Den Nye Vei», nåværende Nygårdsgaten, lå mange garveriboder (2), en reperbane og et kalkbrenneri. I 1863 lå dette området utenfor bygrensen. I dag ligger Grieghallen og Lysverket på disse tomtene.

På den andre siden av strømmen mellom Lungegårdsvannene, ser man det gamle gassverket (3) med gassbeholderne nybygd. Etter at gassverket ble flyttet til Dokken i 1907, ble Bergens Offentlige Bibliotek og jernbanestasjonen bygget der.

Rundt Vågen legger man spesielt merke til alle de store sjøbodene (4) med hopene imellom på Strandsiden. Tre store branner og eksplosjonsulykken i 1944 har fjernet alle

bortsett fra et par helt ytterst på Nordnes. Handberg har tegnet inn fløttmenneskes båter (5) ved allmenningene og ved Nøstet og Dokken.

Handbergs Bergen var fremdeles hovedsakelig bygget i tre. De store leiegårdene hørte fremtiden til, likeens Nye Sandviksvei og forbindelseslinjen i nord til Sandviken som ennå ikke var blitt innlemmet i byen. Men man ser en ekspanderende by, en by på terskelen til industrialisering. På kartet er Arbeiderboligene på Stølen (6), ved siden av Fredens Bolig, symboler på den tid som skulle komme. Arbeiderboligene var blitt bygget i 1854 og 1855. Like etter kartets utgivelse begynte den voksende middelklassen å bygge sine boliger oppover Nygårdshøyden, mens arbeidere bygde eller leide hus på Wesselengen og Krohnengen.



Daniel Feser

1804–1868

var blikkenslager og medlem av Haandværkerforeningens første styre. Han var ansett som en stor byoriginal og er nevnt en rekke ganger i memoarlitteraturen.

29. november 1845

I «Bergens Adresse Contours Efterretninger» for 29. november 1845 sto innrykket følgende appell til håndverkerstanden:

Haandværksforeningen hvis Hovedformaal fornemmeligen er ved Anskaffelse av gavnlige Bøger, Tegninger, Aviser m.m. at give Medlemmerne Adgang til nyttige Kundskabers Erhvervelse, og dermed større Fremskridt hvad Inden- og Udenlandske Industrifrembringelser angaar, har under 17. November antaget Lover for dens Virksomhed og teller allerede for Tiden 88 Medlemmer. I det saaledes Undertegnende underretter sine Medborgere at Foreningen fra Nytaar tager sin Begyndelse, tillader man sig at anmode enhver Kunstner og Haandværker der har Oplysning og Fremskridt til Formaal at slutte sig til vor Forening ved at tegne sig hos en av underskrevne Bestyrelse. Lovene og Fortegnelse over Medlemmerne ligge til Eftersyn i Foreningens Locale hos Snedkermester Belling i Skostrædet.

Bergen i Directionen for Haandværksforeningen den 27. november 1845.

Sam. B. Meyer
Daniel Feser
E.O. Johannesen

Hans J. Lampe
Tharald Høyerup
Hans O. Eche

Tilgangen på nye medlemmer lot ikke vente på seg. Den var faktisk så stor at man kunne avvise kandidater som styret mente «ikke var i Besiddelse af de Egenskaber som utfordres for Optagelse».

Bygningen hvor stiftelsen foregikk tilhørte snekkermester Gottfried Belling som drev verksted der. I husets 2. etasje lå «Bellingsalen», et stort lokale snekkermesteren leide ut til dans og andre sosiale sammenkomster med servering.

Foto: Olaf Andreas Svanøe, Billedsamlingen UBB





Maleri av August Johannessen

Foreningen ble et samlingssted for det vi kan kalle den praktiske eliten. Kunstnerne stod sterkt. I årene 1848–1855 ble foreningen ledet av kunstmalere. Andre grupper som fant veien til foreningen var arkitekter, museumsfolk og kunsthåndverkere, sammen med håndverkere og fabrikanter. Kvinner var fraværende.

I 1847 reiste foreningen et staselig nybygg i Domkirkegaten 4. Gjennom dette viste det sin sentrale posisjon i byen. Bygningen skulle bli hovedkvarteret frem til 1940.

Håndverkerne var ikke alene om å organisere seg. På 1840-tallet oppstod en skare av organisasjoner her i landet. Det var ideelle foreninger som arbeidet for måtehold eller for misjon. Det var politiske foreninger, leseforeninger, musikkforeninger og sosiale klubber. Folk sluttet seg sammen fordi de hadde en sak å kjempe for eller mot eller fordi de delte yrke, verdier eller samfunnsinteresser med andre. Fenomenet var drevet frem av sosiale endringer og økende kunnskapsnivå i befolkningen. Og av liberaliseringen i samfunnet; Grunnlovens paragraf om trykkefrihet, som etter hvert ble til både organisasjonsfrihet og allmenn ytringsfrihet, særlig fra midten av århundret, var en viktig forutsetning.

Det var også påvirkning fra utlandet. For Haandværkerforeningen var det tydelig; initiativtakerne hadde nylig avsluttet sin svennevandring i europeiske land. Svennevandringen var en gammel institusjon som fremdeles ble holdt i hevd. Den sikret faglig kontakt, vennskap og informasjonsutveksling i næringene.

Domkirkegaten 4

Domkirkegaten 4 har en interessant historie. På 1700-tallet fungerte bygningen en periode som bolig for stiftsamtmann Friederich von Hauch. Sønnen, forfatteren Carsten Hauch, har i sine erindringer gitt et levende bilde av både huset og omgivelsene.

Eiendommen ble i 1847 solgt til Bergens Haandværkerforening. Huset ble utvidet og bygget om både i 1868 og 1877. Rundt 1890 var det imidlertid blitt for lite til foreningens virksomhet, og i 1895 ble det erstattet av et nybygg.

Håndverkernes egen bank, Bergens Skillingsbank, åpnet sin virksomhet i Haandværkerforeningens hus 1. oktober 1857.

I Haandværks- og Industriforeningens jubileumsbok i 1920 har forfatteren Christian Koren-Wiberg gitt en grundig og lyrisk beskrivelse av huset i 1857:

Fra Domkirkegaten kom man inn gjennom hoveddøren til en gjennomgående gang med utgang til gårdsplassen. Til venstre i første etasje var det to værelser utleid til megler Daniel Meyer. Til høyre lå leiligheten hans, spisestuen og kjøkkenet. Via en svingtrapp kom man opp i andre etasje. I værelset på venstre hjørne mot Domkirkegaten var Skillingsbanken installert. Man kom inn i banken gjennom en liten forstue, hvor det også var en dør inn til «Storesalen». Videre fulgte leseværelset som også tjente som styreværelse, og biblioteket. På gårdsplassen var der en brannsikret kjeller, vedbod, uthus og hestestall.»

Etter ombyggingen i 1868 fikk bygningen bl.a. en ny og større festsal. Den ble innviet 9. oktober samme år med stor fest.

Et betydelig antal medlemmer deltok i tillegg til 230 damer. Frøken Elise Bucher, August Friis og Wilhelm Harloff sto for underholdningen i tillegg til sangforeningens medlemmer. Da damene var gått hjem, fortsatte herrerne, ca. 150 i tallet, festlighetene gjennom et «punchelag».

I 1877 ble bygningen på ny utvidet. Da ble bl.a. vedboden ombygget til et «dameværelse».



Nybygget

Bergens Haandværkerforenings nybygg anno 1895 var etter datiden et symbol på soliditet. Arkitekt var Hans Jacob Sparre, en av datidens ledende innen monumentale bygg. Det inneholdt kontorer, møtelokaler, bibliotek, leseværelse og restaurasjon/festlokale.

Foto: Atelier KK, Billedsamlingen UBB

Etterhvert søkte mange av næringsorganisasjonene sammen. I 1886 ble Den norske Fællesforening for Haandværk og Industri etablert. Det ble en forløper til Norsk Arbeidsgiverforening, N.A.F stiftet i 1900, som ble til Næringslivets Hovedorganisasjon (NHO) i 1989.

Splittelse og samling

1880-tallet var preget av politisk strid. Bergens Haandværkerforening slo ring om Venstre. En gruppe høyremenn forlot foreningen i 1886 og dannet Bergens Haandværks- og Industriforening. Den hadde et større innslag av industrifolk. De to foreningene fusjonerte i 1907. Navnet ble betegnelsen utbryterne hadde valgt, Bergens Haandværks- og Industriforening, ofte forkortet BHIF. Navnet skulle bli stående til den ble en del av Bergen Næringsråd i 1988.

Bergens Handelsforening ble stiftet i 1895. Initiativet kom fra de fire fremstående kjøpmenn, Oluf Bjørneseth, Johan Ernst Mowinckel, Gottlieb Christian Rieber og Johan R. Rogge. Johan Ameln ble den første formann. Medlemsberettiget var enhver som drev kjøpmannsvirksomhet, samt banksjefer og bankdirektører, skipsredere, disponenter og ekspeditører, industridrivende, assuransedirektører, agenter, meglere og prokurister. Det var bare håndverkerne av de store gruppene som ikke er nevnt i innbydelsen. Lovene, som ble vedtatt på stiftelsesmøtet 9. april 1895, slo fast at «Foreningens formål er varetakelse av den bergenske handels, skibsfarts og industris interesser». Foreningen ble grunnlagt i børsbygningen, og de første møtene fant sted der. I årene som fulgte var Grand i Olav Kyrres gate møtelokale.

Det ble etablert undergrupper i foreningen. En av dem var «Manufakturkjøbmændenes Gruppe», som ved etableringen hadde 38 medlemmer.

Bergens Haandværks- og Industriforening og Bergens Handelsforening var gjennom mesteparten av forrige århundre de to store næringsorganisasjonene i Bergen. Men det var ytterligere to organisasjoner som dannet grunnlaget for Bergen Næringsråd.



Grand Café

Bergens Handelsforening holdt møtene sine på Grand Café i Olav Kyrres gate. Etablissementet, åpnet 17. mai 1894, var en by med respekt for seg selv verdig. Det var «tårnfager» og «vindusvakker» for å bruke Carl O. Gram Gjesdals ord.

Ukjent fotograf, arkiv Hansa Bryggeri



Børsen

Allerede i 1838 tok en innsender i avisen «Den Bergenske Merkur» til orde for at byen burde snarest få en anstendig og tidsmessig børsbygning. Bergens børskomite var selvfølgelig enig i dette, men manglet kapital. Først etter bybrannen i 1855 kom et nybygg igjen på agendaen. Tre nedbrente eiendommer på Torget ble kjøpt og en arkitektkonkurranse utlyst. Den ble vunnet av den tyskfødte Frantz Wilhelm Schiertz. Grunnsteinen ble lagt ned 1. august 1859 og børsbygningen ble høytidelig innviet 17. oktober 1862. Der fant man stiftsamtmannen, biskopen, magistrat og formannskap «samt flere andre av byens autoriteter».

Foto: Marcus Selmer, Billedsamlingen UBB



Det viste seg raskt at bygningen fra 1862 var for liten. Bergen vokste og befolkningen økte, noe som ikke minst skyldtes en kraftig vekst i næringsgrunnlaget for byen, båret frem av handel, skipsfart – og etter hvert også industri. På nytt ble det utlyst arkitektkonkurranse. Den ble vunnet av Lars Solberg i samarbeid med Peter Andreas Blix. Den ombygde børsbygningen sto ferdig i 1893.

Foto: Knud Knudsen, Billedsamlingen UBB

Bergens Børs har tradisjoner tilbake til 1500-tallet og var en viktig næringsorganisasjon i mange hundre år. Den ble etablert som institusjon i 1813 og flyttet inn i børsbygningen på Torget i 1862. Børsen var møteplass og omsetningssted for verdipapirer, og i tidligere tider også varer. Børsen engasjerte seg i tillegg i samfunnsspørsmål. Bedre postgang var et hyppig krav. Fra hovedstaden brukte posten på midten av 1800-tallet 2 ½ døgn på turen.

Bergens Handelskammer ble etablert i 1915. Handelskammeret uttalte seg om handelstraktater med andre land, om tollspørsmål og om kommunikasjoner. Som del av en internasjonal bevegelse, det fantes handelskamre i en rekke europeiske byer, kunne det også yte tjenester til skipsfarten og eksportnæringene.

Hundre fremgangsrike år – næringslivet 1845–1940

Bergen var en foregangsby i overgangen fra seil til damp på slutten av 1800-tallet. Rundt byen var det slagkraftige miljøer for produksjon av tekstiler og fiskeredskaper, skipsbygging, mølledrift og andre deler av næringsmiddelproduksjon. Bank- og forsikringsbransjen vokste. Mange håndverkere gikk inn i en meget god periode etter 1850.

Flere av de gamle næringene møtte utfordringer, for eksempel skomakerne da Bergens Skofabrik, en av landets første, ble etablert i 1881. Slike omlegginger til mer effektive måter å produsere på er motoren i økonomisk vekst.

Handelsbyen Bergen fortsatte å være et viktig eksportsentrum, særlig for fisk og fiskevarer. Den ble også et sentrum for innførsel av salt, kull, mel, kolonialvarer og tekstiler og forsynte store deler av kysten med slike varer.

Befolkningen i byen økte fra 28 000 i 1850 til over 100 000 i midten av 1920-årene. Noe av veksten skyldtes de to byutvidelsene i 1877 og 1915, men det meste kom av innflytting. Den lille trebyen ble forvandlet til en moderne «storby» med elektrisk sporvei, skikkelig gatebelysning og en mengde nye offentlige og private bygg.

Mye av industrien etablerte seg utenfor byen. Danske Peter Jebsen startet tekstilproduksjon i Ytre Arna basert på vannkraft og etablerte med det Vestlandets første store industristed.

La oss dvele litt ved eksemplet Jebsen. Det beskriver viktige trekk fra perioden vi er inne i.

Mange av gründerne var unge. Bare 22 år gammel hadde Peter Jebsen kjøpt Blindheimselva, handlet maskiner i Manchester og etablert et bomullsveveri, senere

Sundt

Gradvis ble Bergen sentrum gjenoppbygget etter bybrannen i 1916. Dyrtid og depresjon gjorde at arbeidet tok lengre tid enn først antatt. Sundt & Cos nybygg på Torgallmenningen, ferdigstilt i 1938, markerte, med få unntak, en epilog på det hele. Maken til moderne varehus kunne ingen andre byer vise til. Hele 30 ulike avdelinger hadde magasinet under samme tak. Sundt hadde også Bergens første rulletrapp. Arkitekt var Per Grieg. Som leder av Tilsynsrådet for byens utseende var han pådriver for en mer moderne arkitektur i Bergen, og Sundt regnes som et av hans hovedverk.

Foto: Oppi Kortforlag, Billedsamlingen UBB



Matkø

Matkøer var et vanlig syn i Bergen under første verdenskrig. Her har kvinner og barn tatt oppstilling utenfor Bergen Meieribolags utsalg i Fosswinckels gate i håp om å få kjøpt en melkeskvett.

Ukjent fotograf, Billedsamlingen UBB



Olav Kavli
1872–1958

bygget på kort tid opp
en stor bedrift



også spinneri, fargeri og blekeri. Tekstilproduksjonen i Ytre Arna sysselsatte på det meste mer enn ett tusen kvinner og menn. Siden ble Jebsen reder og stortingsmann.

Med 60 kroner (verdt 5000 kroner i 2020) kom den 18 år gamle moldenseren Olav Kavli til Bergen. Etter å ha tatt handelsborgerbrev, startet han i 1893, 21 år gammel, engrossalg av mysost fra Trøndelag. Det ble starten på Kavli-konsernet. Han var flink til å se muligheter og fikk blant annet kontrakt på levering av ost til anleggsarbeiderne på Bergensbanen.

Paul G. Rieber etablerte i 1839, 30 år gammel, eddikfabrikk og kolonialhandel, det som senere skulle bli Rieber & Søn. Sønnen, Gottlieb Christian Rieber var 25 år da han i 1879 startet grossisthandel for huder og skinn i Bergen, det som skulle bli kjent som GC Rieber.

Tre av de kjente industribyggerne fra mellomkrigstiden var også unge. Sverre Munch startet agenturforretning 26 år gammel i 1924. Frank Mohn etablerte bedriften med samme navn 22 år gammel i 1938. Til slutt nevner vi Jørgen S. Lien, som ble stor innen regnemaskiner over hele verden. Han var 22 år da han grunnla forløperen, et agenturfirma, i 1931.

Disse etableringene forteller også om et annet fenomen: I stor grad var det enkeltmennesker som drev frem endringene som omskapte byen.

Et tredje trekk var at mange kom fra vanlige kår, ikke fra rike familier.

Et fjerde trekk var at de kun var menn. Mennene dominerte i næringslivet og i det offentlige liv til lenge etter andre verdenskrig.

For næringslivet var ikke bygrensene viktig. Peter Jebsens virke i Ytre Arna er nevnt. Et annet eksempel er Bergens Mekaniske Værksted i Solheimsviken, den gangen Årstad kommune, etablert av og på initiativ fra Michael Krohn i 1855. Vi nevner også tekstilfabrikken Janus på Espeland, grunnlagt av Anton Stephansen i 1895 og fortsatt i drift samme sted. Bedriftene måtte tilpasse seg

de geografiske forholdene. For eksempel der det var vannkraft, som Jebsen og Stephansen trengte, eller der det var albuerom, som Krohn hadde behov for.

Vi nevner et ytterligere trekk. Den offentlige virksomheten var liten. Det var stor frihet når det gjaldt toll- og næringspolitikk. Myndighetene forstyrret i liten grad markedskreftenes frie utfoldelse. Norge var et av landene i Europa med minst offentlig sektor på 1800-tallet. Staten og kommunene var billige i drift. Kirken, næringslivet og velstående borgere var de viktigste aktørene innen skole og sosialomsorg. I 1830-årene var infrastruktur, det vil si veiarbeid og brolegging, samt renovasjon, oppsyn med gatelykter pluss vektervesen og brannvern de fire hovedoppgavene til Bergen kommune. Dette forandret seg raskt. I 1864 var de største utgiftspostene vannverket, allmueskolen, fengsel og rettsvesen samt veiarbeid og brolegging.

De gode årene for næringslivet fortsatte til et stykke inn i første verdenskrig (1914–1918). De siste krigsårene var preget av vareknapphet, rasjonering og prisstigning.

En av de som gjorde det godt var fiskeeksportør Johan Troye, som solgte store partier sild til Tyskland. Etterkrigsårene svekket den tyske markens voldsomt. Som en handlingens mann vekslet Troye sitt tilgodehavende inn i eiendom. Resultatet var at familien satt med 130 eiendommer i Berlins sentrum gjennom mellomkrigstiden, nazitiden og kommunistårene til etter at muren falt i 1989.

Første verdenskrig i Bergen

Handelsskip for anker på Puddefjorden i 1918. Tyskernes uinnskrenkede ubåtkrig førte til at trafikken mellom det nøytrale Skandinavia og Storbritannia i stadig større omfang ble organisert i konvoier. Bergen ble det viktigste samlingssted for disse. Det lå sjelden færre enn 20 konvoiskip på havnen, og tallet kunne gå opp i 60–70, ja, rekorden var 114 fartøy på en gang. Krigen gjorde dessuten Bergen havn for et par års tid til det kanskje viktigste forbindelsespunktet mellom Øst- og Vest-Europa.

Foto: K. Knudsen & Co., Billedsamlingen UBB



Jernvarefirmaet Wallendahl & Søn har sin bakgrunn i kramboden Eilert Andreas Wallendahl i 1822 åpnet i Strandgaten. Vareutvalget var variert, alt etter hva han til enhver tid kunne skaffe. Med årene ble det mer spesialisert mot spiker, verktøy, ovner, kjøkkenredskap og komfyrer. Fra 1840 kan man si at Eilert Wallendahl drev Bergens første jernvarehandel. Etter hans bortgang i 1859 ble firmaet drevet videre i tre generasjoner. Etter Bergensbrannen fikk Wallendahl store økonomiske vansker og ble overtatt av Bergens Privatbank.

Dette medførte at den nye forretningsgården i 1926 kun ble oppført i fire etasjer. Arkitekt var Ingolf Danielsen. Mange år senere ble bygningen fullført.

Foto: Skagen & Co., Billedsamlingen UBB

Skipsfartsnæringen hadde gode tider under første verdenskrig fordi underskudd på tonnasje og krigsrisiko økte ratene. Risikoen var svært høy på grunn av torpederinger, særlig fra mars 1917 da Tyskland erklærte uinnskrenket ubåtkrig. Mange sjøfolk mistet livet etter tyske torpederinger.

Mot slutten av krigen kom en ny krise, spanskesyken. Det var en influensaepidemi som herjet i årene 1918–1920. De offisielle norske dødstallene viste 15 000, men de reelle tallene var trolig høyere. Spanskesyken nådde Bergen i bølger. På en oktoberuke i 1918 døde 59 bergensere.

Under krigen og spanskesykens herjinger stimulerte mange land økonomien for å holde hjulene i gang, også Norge. Det endte med stor gjeldsoppbygging og overoppheting av økonomien. Høsten 1920 gikk landet og Bergen inn i en periode preget av internasjonal konjunktursvikt, synkende varehandel, prisfall og arbeidsløshet. Store deler av industrien sto stille eller gikk for halv maskin. Rederinæringen kom på etterskudd i omleggingen fra damp til motordrift og Oslo overtok rollen fra Bergen som landets største skipsfartsby. Opprettelsen av statlige monopoler som Vinmonopolet, Kornmonopolet og Statens kornforretning rammet Bergen sterkt.





Mandag aapner

& T Beyer's

Bok- & Papirhandel

sine nye lokaler
Strandgaten 4.

*Paa grund av flytningen vil butikken i
Domkirkegt. være lukket lørdag d. 13. og al
expedition foregaa fra A.s F. Beyer's Papir-
varefabrik, indg. Rosenkrantzgt.*

Første byggetrinn av Beyers store
forretningsbygg i Strandgaten sto
ferdig til innflytting 15. november 1926.

Foto via F. Beyer



Jakob Jakobsen Berstad fra Stryn fikk 27. september 1842 handelsborgerskap i Bergen. Da hadde han i flere år vært dreng på jernlageret hos Eilert Wallendahl og fått impulser til en gang selv å slå seg opp i jernvarebransjen. Det gjorde han også, i Wallendahls nærmeste nabolag, Strandgaten 51. Firmaet gikk bra, gjennomgikk flere utvidelser; og fremtiden så lys ut. Så kom Bergensbrannen, og alt forsvant. Etter brannen ble et nytt forretningsbygg planlagt. Første byggetrinn sto ferdig i 1923 (bildet). I 1938 ble huset fullført. Fremdeles husker eldre bergensere reklameteksten «Best å gå til Berstad». Tomten i forgrunnen sto lenge ubebygget. Først i 1952 ble Hotel Neptun reist der.

Ukjent fotograf, Billedsamlingen UBB

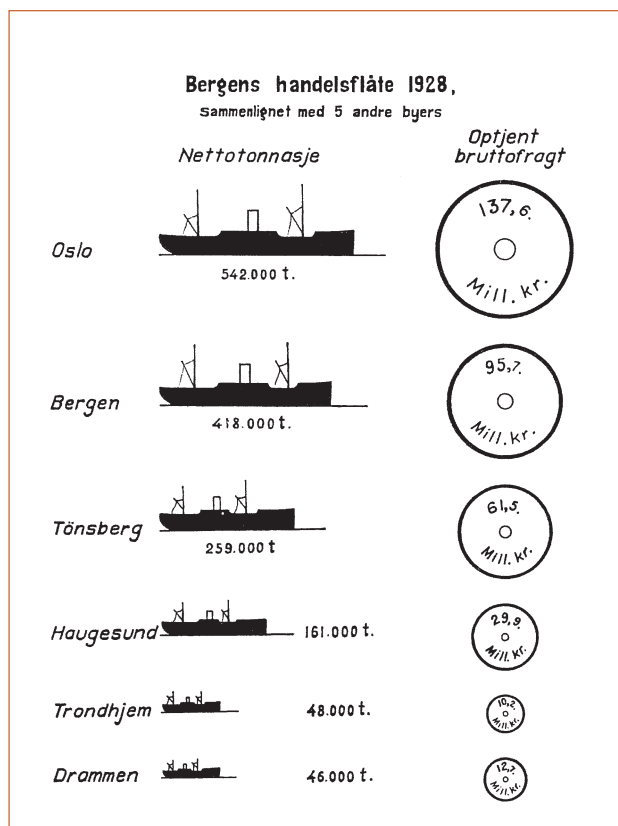

Kilde: Kommunikationskomiteen for Bergen, 1931

Men det var lyspunkter. Detaljhandelen nøt godt av økende kjøpekraft blant de som hadde arbeid. Et nytt bysentrum etter brannen i 1916 bidrog til økt handelsvirksomhet. Kløverhuset og Sundt etablerte nye varemagasiner. Det samme gjorde handelshusene Wallendahl og Berstad.

1920-årenes Norge var preget av både nedgangs- og oppgangstider. Sammenbruddet på New York-børsen i 1929 ble foranledningen til en internasjonal depresjon som slo inn over Norge høsten 1930. Arbeidsledigheten steg til rekordhøyder. Fra midten av 1930-årene lysnet de økonomiske forholdene. Alderstrygden ble innført og det åpnet for at bedrifter kunne sette av midler til tjenestepensjon for ansatte. I Bergen så noen mulighetene som dette skapte. Norsk Kollektiv Pensjonskasse ble etablert i 1938. Aksjonærene kom fra forsikrings-, bank- og rederinæringen i Bergen. Tidligere formann i Bergens Handelsforening, Andreas Odfjell, var blant styremedlemmene ved etableringen.

Vi har ovenfor beskrevet noen av endringene i næringslivet og samfunnet fra Haandværkerforeningens etablering. Hva arbeidet foreningene med? Hvordan jobbet de? Vi begynner med samferdsel.

Skip opplagt i Skuteviken. I midten ligger den gang verdens største hvalkokeri, «Terje Viken», bygget i Bremen i 1936. Det ble torpedert 7. mars 1941 av den tyske ubåten «U-47» sørvest av Island.

Ukjent fotograf





Kommunikasjoner

«Bergen kan bli et norsk Liverpool!»

Bergensbanen kan bli del av en kommunikasjonsåre fra St. Petersburg, via Finland og den skandinaviske halvøy til Bergen og ut i verden. Wollert Konow fra Fana, tidligere stortingsmann og senere statsminister, slo an en optimistisk tone da han talte i Handelsforeningen i 1906.

Det var ikke bare næringslivet som endret seg sterkt fra midten av 1800-tallet. Det skjedde også en samferdselsrevolusjon i Norge. Etter hvert som næringslivet ble modernisert, økte behovet for bedre og sikrere transport av mennesker og varer. Det ble lagt skinner og bygget veier og havner.

Båtturen til Kristiania var lang. I 1892 møter vi for første gang Bergens Haandværkerforening som pressgruppe. På et debattmøte ble det vedtatt en resolusjon som støttet kravet om en helårs jernbanelinje over fjellet fra vest til øst, med sidelinjer til Hardanger og Sogn. En slik jernbane ville ikke bare ha betydning for de distrikter den skulle betjene, den ville bidra til å fremme vårt folks samarbeid økonomisk, åndelig, nasjonalt og sosialt, het det. Da banen åpnet i 1909, kunne man nå frem i løpet av en dag eller en natt, mens båtturen tok halvannet døgn.

Kystruten

Arendalskes kysttruteskip «Motala» og «Lindholmen» ved Bradbenken ca. 1895, Kystrutens faste liggeplass fra første til siste dag.

Fra 1868 og frem til åpningen av Bergensbanen i 1909 var det «Kyst-ruten» som var hovedforbindelsen mellom Norges to største byer. Ruten var drevet av Arendal Dampskibsselskab og Det Stavangerske Dampskibsselskab med statlig postbidrag. Hver dag klokken 07.00 forlot et dampskip Bergen for å være i Kristiania 38 timer senere. Ruten hadde 20 anløp underveis. Foto: Library of Congress

Konow, som vi nettopp siterte, mante til samarbeid. Kommuner og fylker på Vestlandet må gå sammen med næringslivet for å styrke kommunikasjo- nene, sa han. På hans initiativ ble det satt ned en samferdselskomité, som øvet et vedvarende press for bedre kommunikasjoner til sjøs og til lands de kommende årene. Både Haandværks- og Industriforeningen og Handels- foreningen deltok.

I mellomkrigstiden slo byens geografiske plassering negativt ut. Trafikken til lands tok over mye av godstrafikken fra sjøen og Bergen tapte terreng. Etterhvert som bilismen vokste frem, kom kravet om bedre veier. Ut fra Oslo gikk det i 1930 mange hundre kilometer med bilvei, i alle himmelretninger. Det tilsvarende nettet ut fra Bergen var på 33 kilometer og strakte seg til Salhus, Garnes, Os og Alvøen. På et medlemsmøte i Haandværks- og Indus- triforeningen i 1936 la Norges Automobilforbund frem en veiplan. Møtet endte med at foreningen sammen med Handelsforeningen og flere andre næringsorganisasjoner sendte en deputasjon til Arbeidsdepartementet med følgende klare budskap: «Vestlandets vegkrav bør løses snarest». Foreningene var ikke bare opptatt av transportbehov for varehandel og industri. Hensynet til reiselivet var også viktig. Turistnæringen og turisttrafikken ville stag- nere dersom ikke kommunikasjonene ble bedre. Kravet om ekstraordinære bevilgninger til vestlandsveiene gikk ikke gjennom, og i etterkrigstiden skulle slike krav komme til å bli gjentatt mange ganger.

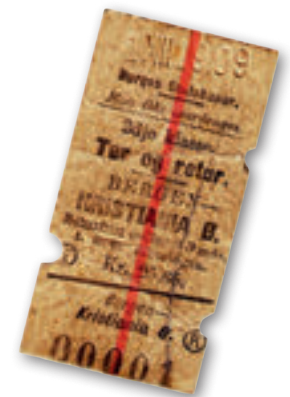

Bergensbanen

«Ved slutningen af aaret 1909 ruller toget ud fra Norges hovedstad for at tilbagelægge den 500 km lange vei om Langfjeldenes brede ryg til landets næst største by på ca. 14 timer ...»

Slik het det i en av hovedstadens aviser etter den høytidelige åpningen av Bergensbanen 27. november 1909. Siden har Bergensbanen vært en grunnpilar i samferdselen mellom Vestlandet og Østlandet. Den gang brukte jernbanen 14 timer på turen, i dag rundt seks og en halv.

Foto: Atelier KK, Billedsamlingen UBB





Ole Olsen Gjerstad

1863–1932

Protokollen bekrefter at Ole Olsen Gjerstad 9. oktober 1901 kunne titulere seg som skomaker.

En bergensk håndverker

Ole Olsen Gjerstad kan stå som en typisk representant for en bergensk håndverker i sin tid. Etter konfirmasjonen hjemme på Osterøy i 1878 måtte Ole, som de fleste andre, ut i lønnet arbeid. Turen gikk til Salhus der han fikk ansettelse på Salhus Tricotagefabrik.

Ole var en flink kar, og da anleggsarbeidet på Ofotbanen startet i 1883, reiste han nordover for å delta i jernbanebyggingen. Ole ble en ekte «raller» og klarte etter noen år å sprengte vekk fire fingre på sin høyre hånd. Da tok rallarkarrieren brått slutt, og han returnerte til Bergen der kjæresten, Gurine Kleppe, også hun fra Osterøy, ventet på ham.

Ole Gjerstad tok så arbeid på Bergens Mekaniske Værksted. Ved folketellingen i 1891 var han titulert verkstedsarbeider og hadde bolig i Halvkandemuget. Året etter, i 1892, var han titulert fyrbøter og flyttet til Schreuders vei på Møhlenpris.

Hvorfor Ole ville bli skomaker vites ikke. Kanskje var arbeidet på BMW for tungt og vanskelig med en skadet hånd. Han fikk etterhvert fem barn å forsørge. I 1898 ble han titulert skomakersvenn, om enn svennebrevet først ble skrevet ut i 1901. Kort tid etter tok han også mesterpapirene og ble skomakermester.

28. august 1917 kjøpte han eiendommen Wessels gate 9, senere Ole Vigs gate 8, for kr 35 000, noe som vil tilsvare ca. 1,2 millioner kr i dagens pengeverdi. Den gjennomsnittlige ukelønnen for en skomaker i Bergen i 1918 var 70 kr.

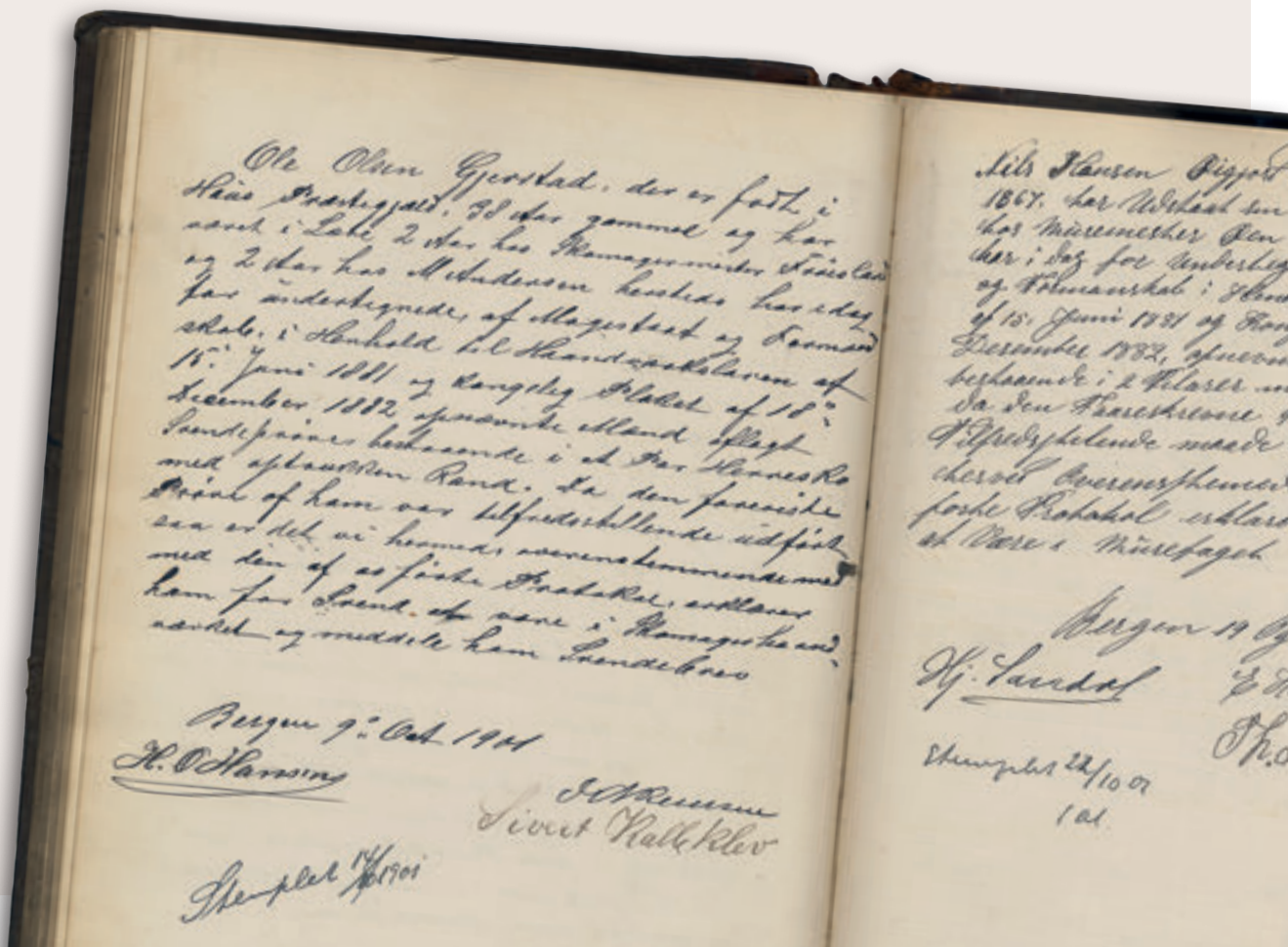

Kunnskap

Næringsforeningene var fra starten pådrivere for bedre fagutdanning. Da laugene ble borte på slutten av 1800-tallet, forsvant også bestemmelsene om svenneprøve og formell utdanning for håndverkere. Håndverkerne kjempet en kamp for å gjeninnføre svenneprøven, noe som lyktes først i 1890-årene. Håndverksloven av 1894 slo fast at det var nødvendig å ha svenneprøve for å få borgerskap som håndverksmester.

Bergens Haandværks- og Industriforening tok over ansvaret for Tegneskolen, som på 1800-tallet var den viktigste utdanningsinstitusjonen for håndverkssvenner og læregutter i Bergen. Foreningen var en drivkraft bak opprettelsen av Bergens Tekniske skole i 1875 og Bergens Kunsthåndverkskole i 1909. Den hadde også bidratt til å bygge et hjem for læregutter.

Handelsforeningen arbeidet for å bedre både den teoretiske og praktiske utdanningen i handelsnæringen. Den satte i gang kurs og kveldsundervisning for betjenter og øvrige ansatte.

Foreningen var pådriver for opprettelsen av Bergens Handelsgymnasium, som åpnet ved Stadsporten i 1904, og senere Norges Handelshøyskole, som startet på Nygårdshøyden i 1936. To navn var spesielt sentrale i begge tilfellene. Den ene var Johan R. Rogge, en av initiativtakerne til Handelsforeningen. Den andre var Kristofer Lehmkuhl, sentralt medlem i Handelsforeningen og kjent både som statsråd og som sjef i Det Bergenske Dampskibsselskab. Han sørget også for kjøpet av en tysk tremaster, som ble overdratt Bergens Rederiforening som skoleskip; som vi kjenner som «Statsraad Lehmkuhl».

Samfunnsnytte

«Oss vel og ingen ille.» Haandværkerforeningen gjorde i 1880-årene et munnhell til sitt eget slagord. Viljen til å ta samfunnsansvar; et ansvar også for det som skjedde utenfor egen bedrift, var til stede fra første stund: I stiftelsesåret 1845 ble det montert en sparebøsse for bidrag til «tilbakesatte» medlemmer. Ideen til en understøttelseskasse ble lansert på den første 17. novemberfesten; på ettårsdagen i 1846. Den tilfeldige omsorgen for sin neste i form av småmynt på sparebøssen burde bli organisert som en stiftelse, het det. Den skulle sørge for «en liden Skjærv» til gamle og verdige laugsbrødre som ikke lenger var i stand til å erverve seg det daglige behov, som det het. Understøttelseskassen ble tilført midler gjennom gaver fra medlemmene og inntekter fra auksjoner over gaver medlemmene hadde forært. Sangkoret, som vi skal fortelle om senere, bidro også. Inntektene fra noen av forestillingene på Ole Bulls Det Norske Theater ble gitt til Understøttelseskassen. Det første aldershjemmet åpnet, som vi har fortalt, i Kaigaten i 1885. Det ble finansiert med midler fra Understøttelseskassen. I 1925 kom det andre, i Formanns vei 29, under mottoet «Fredens lykke, hjemmets smykke».



Svennebrev

Svennebrev utstedt til Ole Olsen Gjerstad, datert 9. oktober 1901.



**Kristofer Diedrich
Lehmkuhl**

1855–1949

hadde en sentral rolle
i mellomkrigstidens Bergen.

Tanks skole 1898

Frem til Bergens Handelsgymnasium sto ferdig i 1904, var det på Tanks skole den høyere handelsundervisningen foregikk i Bergen. Hans Tank og hustrus skole ble opprettet i 1850 på grunnlag av et fond avsatt til formålet etter en testamentarisk gave fra kjøpmann Hans Tank (1742–1804). Fra 1888 tok skolen også imot kvinnelige elever.

Flere av elevene på dette klassebildet fra 1898 gjorde seg senere bemerket i Bergens handelsliv.

Foto: J. David, Billedsamlingen UBB



4. rekke fra venstre: Ingolf Hysing Olsen, Dagfinn Askevold, Hans Hansen, Johan Askevold, Einar Reed Mohn, Martin Heimvik, Sophus Schanche, Bjørn Hansen, Silchenstedt, Brandt Olsen.
3. rekke: Carl, Birger Hansen, frøken Dale, frøken Schanche, Ragnhild Mohn, frøken Westgaard, frøken Frønsdal, Jacob Kjøde, Kristopher Bergmann.
2. rekke: Fredrik Dahl, Bjarne W. Smith, Bendix Bendixen, Hans Christie, Georg Engelsen.
1. rekke: Jonas Stalheim, Hans Nordhus, Frithjof Bergmann, Ole Bull Grieg, Fin Roll, G. Johnsen, T. Erolid Torkilsen.

Bergens Skillingsbank

ble opprettet i 1857. I 1938 oppførte banken et nybygg på Rådstuplass. Arkitekt var Egill Reimers.

Foto: Atelier KK, Billedsamlingen UBB



I 1857 ble Bergens Skillingsbank opprettet, som en av landets første forretningsbanker, etter forslag fra blant annet Bergens Haandværkerforening. Den skulle ha som formål å hjelpe håndverkere som trengte kapital til etablering eller utvidelser. Bergens Privatbank var allerede etablert i 1855 og Bergens Sparebank i 1823.

Festivas, kultur og 17. mai

«Kunst og haandverk hører ubetinget sammen. Lenge leve Bergens Haandværkerforening», sa Edvard Grieg og høstet stor applaus. Året var 1892. Komponisten hadde høstet internasjonal berømmelse for sin a-mollkonsert og musikken til Peer Gynt. Nå ble han hyllet på hjemmebane og kvitterte med å holde tre takketaler. I Kristiania har jeg hørt følgende, sa han; «han er Bergenser – storsnutet – et hovnere Asen findes ikke». Men han la til at det er en nådegave å være hoven; beskjedenhet er ingen dyd. Grieg oppfordret foreningen til arbeide for to saker: Å etablere et orkester og å slåss for jernbaneforbindelse til Kristiania. Da jubelen var stilnet av, sa møteleder Fr. von der Lippe at hele Bergen burde fått ta del i festen, også damene, men dem var det dessverre ikke plass til. Til gjengjeld ble det holdt tale for hustru Nina Grieg. Komponisten svarte med et «Længe leve for alle Kvinder, som vi holder av».

Festene og sammenkomstene spilte en viktig rolle i Haandværks- og Industriforeningen. I tillegg til Grieg stod kulturpersonligheter som komponisten og fiolinisten Ole Bull og forfatterne Bjørnstjerne Bjørnson og Aasmund Olavsson Vinje på gjestelistene.

Foreningens årsfest på stiftelsesdagen 17. november var en stor begivenhet i byen. Stortingsmenn, politimesteren, den politiske og administrative ledelsen i kommunen, representanter for andre foreninger og en rekke andre gjester var innbudt. Det var kunstneriske innslag, flere retters middag og en serie med taler, slik tradisjonen fortsatt er.

Bergens Haandværkerforening tok i 1849 initiativ til den første 17. mai-prosesjonen i Bergen. I mange tiår var foreningen sentrum for feiringen av dagen. «*Alle byens korporasjoner, sjømændene, – de gikk først i toget, – haandværkere, handelsmænd, embetsmænd, mødte mandstærkt frem, de fleste under sine faner,*» forteller høyesterettsassessor Herman Johan Foss Reimers i sine barndomserindringer. Byen Reimers vokste opp i var mye mindre enn i dag, men ruten til 17. mai-prosesjonen var atskillig lenger. Skal vi tro Reimers, tok det nærmere syv timer å tilbakelegge strekningen. Prosesjonen startet klokken 9 om morgenen, øverst ved Torget (Torgallmenningen) og inkluderte store deler av byen i sin rute på vei til Engen, som var nasjonaldagens festplass til 1907.

17. mai på Engen anno 1906.

Foto: Olaf Andreas Swanøe, Billedsamlingen UBB





«Sange til Norges frie Flag paa den 17de May 1838.»

Foreningsmedlemmene utgjorde en innflytelsesrik forsamling. Og de hadde kapital og kontakter; nettverk som vi sier i dag. Haandværkerforeningen og utbryterne i Haandværks- og Industriforeningen mente Bergen trengte en permanent utstillingsbygning for håndverks- og industriprodukter. Kommunen bidro med gratis tomt. Med midler fra innsamlinger, private givere, fra brennevinssalget og Bergens Sparebank ble Vestlandske Kunstindustrimuseum, kjent som Permanenten, nå kalt Kode 1, innviet i 1897.

Kor og konflikt

Mannskorsang ble et kultfenomen i tiden på midten av 1800-tallet. Bare to år etter stiftelsen i 1845 ble foreningens mannssangkor dannet. Den første offentlige fremtreden fikk koret ved en kirkekonsert til inntekt for «Stiftelsen for ugifte damer». I 1863 ble det første av en serie landssangerstevner holdt i Bergen. Da fartøyene med de tilreisende sangerne la til ved Festningskaaien, tordnet salutten fra Bergenhus mens kirkene i byen stemte i med festkiming. Det var reist en sangerhall på Engen. Bjørnstjerne Bjørnson holdt festtale. Koret opptrådte flere ganger med Edvard Grieg og en gang ved Ole Bulls hjemkomst. Bergenssangernes damer sydde faner og bidro i annet støttearbeid.

I 1905 opptrådte mannskoret for første gang med et damekor. I 1916 planla mannskoret en turné til Danmark og Sverige for å markere sitt 70-årsjubileum året etter. Damenes dirigent Ingolf Schjøtt foreslo at damekoret skulle være med som assisterende medvirkende. Men det var å gå for langt,

Sangforeningen

I anledning den «Femte alminnelige sangerfest» 16.–18. juni 1863 ble det på Engen reist en stor hall der flere av konsertene ble arrangert. Den rommet hele 1500 mennesker. At sangerfesten var en alvorlig sak for deltakerne, viser et par utsnitt av reisereglementet for de som kom fra Øst- og Sørlandet: «Sangerne anmodes paa det Instendigste om at værne sig mod Forkjølelse og Hæshed ved at være iført ordentlig Rejsetøi under hele Farten, syngte saa lidet som mulig og fremfor alt undlade at syngte i Morgen- og Aftenluften eller mod Vinden, ...» «Hvor et Hurra absolut maa frem, sker det tre gange og ikke flere ...»

Foto: Marcus Selmer, Billedsamlingen UBB



mente mennene. Årsmøtet i Haandværks- og Industriforeningen annullerte turneen. Pressen fikk fatt i saken og kalte det hele en komedie – som ble til en tragedie ved at årsmøtet oppnådde å jage dirigenten på porten.

Fra 1927 opptrådte koret regelmessig i Bergen Kringkasters nystartede radiosendinger. Gjennom 1930-tallet dro mannskolet på flere utenlandsturneer, blant annet til Tyskland i 1937. I protokollen heter det at:

I ettertid er det rart å tenke på at begge kor (det andre var et tysk ensemble) sang unisont «Deutschland, Deutschland über alles». Og så – 2 ½ år senere gjorde tyskerne gjensitt.

Også i Handelsforeningen var musikkinteressen stor. Vi nevner at det var kjøpmenn med inntrykk fra utlandet som utgjorde grunnstammen da Bergen Filharmoniske Orkester ble etablert i 1765. I 1941 dannet Handelsforeningen sitt eget orkester. I 1949 var det byens største amatørorkester. På 1990-tallet var det slutt, både for Haandværks- og Industriforeningens kor og Handelsforeningens orkester.

Bygningene

Bergens Haandværks- og Industriforening og Bergens Handelsforening reiste i 1930-årene ruvende bygninger i den delen av sentrum som ble lagt i ruiner under Bergensbrannen i 1916. Handelsforeningen flyttet i 1933 inn i Handelens og Sjøfartens hus i Olav Kyrres gate. Haandværks- og Industriforeningens bygning i Veiten var ferdig i 1940. De tyske okkupasentene fant fort ut at lokalene i Veiten egnet seg til deres formål. Det tjente som hovedkvarter for sikkerhetspolitiet (SIPO) og det hemmelige statspolitiet (GESTAPO). Gestapohuset het bygningen på folkemunne gjennom krigsårene 1940–45 og det stod et gufs av uhygge fra det.

Fra politisk engasjement til lobbyvirksomhet

De første tiårene etter etableringen fungerte Bergens Haandværkerforening delvis som et politisk parti. Foreningen arrangerte debattmøter, der viktige politiske saker ble drøftet. Den var opptatt av å få nominert kandidater fra det praktiske liv, fra håndverk og industri, til stortingsvalgene. I 1873 satte foreningen opp en valgmannliste på 18 menn, hvorav syv var håndverkere. Ingen ble valgt til Stortinget, men to håndverkere ble vararepresentanter.

XVII. Haandverker-Sangforeningen. — Bergen.

(Stiftet 22de November 1849.)

(Sangerfanen er hvid og viser et allegorisk Maleri, forestillende den helige Cecilia, tilligemed et udfoldet Nodeblad, der bæres af tvende Genier, hvoraf den ene holder Apollus Lyre, og den anden fører en Svane efter sig. Paa Stangen en Lyre. Sangertegnet er et „H“, hvorom en Krands af Sølv.)

Amundsen, O., Snedker.	Elholm, J., Skrædder.
Belling, Gottl., Snedker.	Elholm, L., Snedker.
Berg, J., Smød.	Ellerhusen, H., Garver.
Berg, G., Snedker.	Ely, H., Kobbersmed.
Brynildsen, P., Bager.	Erichsen, E., Sadelmager.
Bøe, J., Glarmester.	Feser, B., Blikkenslager.
Christensen, H., Murer.	Fugl, Urmager.
Drevelin, Instrumentmager.	Gundersen, J., Snedker.
Gundersen, J. C., Hattemager.	Johannesen, P., Skomager.
Harloff, W., Musikus, Foreningens Instruktør.	Larsen, G., Skomager.
Henriksen, H., Bødker.	Løvaas, Organist.
Hess, L., Bødker.	Meyer, Jacob, Garver.
	Riple, M., Skomager.
	Sivertsen, M., Skomager.

Haandværkernes sangforenings medlemmer som deltok på sangerfesten i 1863.

Aldershjem II, med adresse Formanns vei 29, ble tatt i bruk i juni 1925 under mottoet «Fredens lykke, hjemmets smykke». Det prektige bygget var tegnet av arkitekt Jens Munthe Bull, sønn av Schak Bull som tegnet aldershjemmet i Kaigaten.

Foto: Bergens Tidende



Muséplass 1 ble Norges handels-
høyskoles første lokaliteter i 1936.
Bygningene hadde tilhørt kjøpmann
Thorolf Sundt (1886–1931), sjef for den
tradisjonsrike bedriften Sundt & Co.
Han var sterkt engasjert i Bergens
næringsliv, bl.a. som styremedlem
i Handelsforeningen. Den fremtre-
dende stilling både Sundt og boligen
hadde i Bergen ser man da kronprins
Olav bodde der i forbindelse med
Den Nationale Scenes 50-årsjubileum
i 1926.

Foto: Rolf Norvin, Billedsamlingen UBB



Etterhvert kom selve sakene mer i forgrunnen. Mens foreningene tidligere hadde vært opptatt av å få inn sine menn i kommunale og statlige organer, ble det viktigere at næringslivets saker ble løftet opp og det ble gjort vedtak som næringslivet kunne leve med. Lobbyvirksomhet, personlig kontakt og uformelle samtaler ble vanlige arbeidsformer. Innenfor arbeidet med å bedre kommunikasjoner sto foreningene og de lokale myndighetene sammen, selv om det nok sikkert kunne vært uenighet om størrelsen på satsingen.

Utover på 1900-tallet engasjerte stat og kommune seg mer og mer i samfunnsutviklingen. Allerede før første verdenskrig var kommunen blitt byens største arbeidsgiver.

Samfunnet ble også mer regulert. Vareknappheten under første verdenskrig gjorde at staten grep reguleringer inn på flere felt av næringslivet. Et eksempel er kornmonopolet. Det ble innført som en midlertidig ordning av Venstre-regjeringen for å hindre spekulasjon med de knappe kornmengdene i landet. Bergens Handelsforening protesterte og mente det ikke fantes noe eksempel på at statsmonopoler har bidratt til å skape bedre kvalitet eller lavere pris. Men det var delte oppfatninger i foreningen. G.C. Rieber ville gi resolusjonen en mildere form, så det ikke virket som om man var imot ethvert monopol. Han vant imidlertid ikke frem.

Flere av reguleringene som ble innført under første verdenskrig fortsatte gjennom mellomkrigstiden, blant annet kornmonopolet. Næringsorganisasjonene måtte bare godta denne utviklingen. Næringslivet var bare én part i samfunnslivet og politikerne måtte balansere mellom de ulike interessegruppene.



Gottlieb Christian Rieber

1854–1947

tok handelsbrev i 1879 og etablerte da en grossisthandel for huder og skinn. Gjennom livet engasjerte han seg på en rekke felt for sin fødebys liv og levnet.

I tillegg kom at det partiet som mest iherdig talte det private næringslivets sak, Høyre, ikke hadde flertall verken ved stortingsvalg i Norge eller ved kommunevalg i Bergen. Vi skal også huske at reguleringene ikke sprang ut av en sosialistisk ideologi. De hadde legitimitet i borgerlige regjeringer, som styrte landet frem til 1935, med unntak av 18 dagers regjeringstid i 1928 for Arbeiderpartiet. Først i 1935 fikk Arbeiderpartiet langvarig regjeringsmakt.

Mellomkrigstiden markerte gjennomslag for tanken om blandingsøkonomien, der det offentlige påtok seg stadig flere oppgaver, også på områder som tidligere hadde vært forbeholdt det private næringsliv. Vi skal trekke med oss denne utviklingslinjen i etterkrigstiden, da statens engasjement i næringslivet skrus opp enda et hakk. Men før det skal vi ta for oss foreningenes virksomhet under andre verdenskrig (1940–45).

Foreningene og næringslivet i krigsårene

Den tyske okkupasjonen lammet virksomheten til foreningene. Organisasjonsfriheten opphørte. Da 145 medlemmer i Handelsforeningen ville melde seg ut i protest mot naziregimet, arresterte okkupasjonsstyret formannen Eilif Amundsen, samt medlemmene Johan Vandeskog, Erling Sundt, Jens R. Jensen, sekretær Mads Madsen og flere andre medlemmer. Sikkerhetspolitiet krevde at utmeldelsene ble tilbakekalt. Overfor slike trusler annullerte medlemmene sine utmeldelser. Da Handelsdepartementet innsatte en kommisarisk formann, nedla styret virksomheten. All aktivitet lå nede til krigen var over.

Også i Bergens Haandværks- og Industriforening ble det innsatt en kommisarisk formann. De valgte styremedlemmene fortsatte imidlertid i sine verv, for å beskytte foreningens midler. Medvirkende til den beslutning var



Et dagligdags syn i Bergens gater gjennom fem år. Den tyske okkupasjonen lammet foreningens virksomhet.

Foto: Engelbrekt Smitz

1940–45

For dagens bergensere må dette byggverket, en tysk bunker for nærkamp i krysset Vestre Torggate/ Vaskerelven, sees på som en total absurditet.

Foto: Rolf Norvin, Billedsamlingen UBB



at nazistynet hadde beslaglagt fondene til den nasjonale foreningen, Norges Håndverkerforbund. Murmester Ingvald Rognaldsen var kjapp da tyskerne kom. Han klarte å gjemme unna bestikk, kandelabre og annet sølv i kjelleren i Veiten 3.

Begge foreningene ekskluderte etter krigen medlemmer som hadde vært med i NS. Det var ikke mange, i Handelsforeningen utgjorde det to prosent av medlemmene.

Gjennom krigen bevarte byens handelskammer sin integritet ved å redusere virksomheten til et minimum. For å unngå inngripen fra nazimyndighetene, ble ingen saker fremmet. Også Bergens Børs overlevde okupasjonsårene ved å trappe ned aktivitetene og gjøre seg usynlig.

Næringslivets virksomhet under andre verdenskrig er ikke berørt i *Bedre frem Bergen*, som er hovedkilden for dette kapittelet. Under følger en kort omtale, basert på *Bergen bys historie* og *Norsk økonomi i det 20. århundre*.

Bergen var en av Tysklands viktigste krigshavner. Mange ledige arbeidere fikk jobb i skipsverft og i verksteder. Festningsanleggene i bergensområdet, ubåtbunkeren på Laksevåg, flyplassene på Herdla og på Voss og de store industriutbyggingene i Høyanger, Årdal og Osa må ha gitt arbeid til mange. Privat boligbygging lå nede. Men innlosjeringen av 400 000 tyske soldater ga arbeid til mange. På den annen side skapte mangel på importerte råstoffer problemer for skjortefabrikker, skofabrikker og næringsmiddelindustrien. Erstatningsprodukter var etterspurt. Karoma Kaffetilsetningsfabrikk i Bergen dekket ¼ av det norske forbruket av kaffeerstatning.

Summen av aktivitetene var at bergensindustrien økte sin sysselsetting fra 1939 til 1945. Bygge- og anleggsvirksomheten i Norge doblet sysselsettingen i samme periode. Her har vi ikke tall for Bergen. Aktivitetene bidro til å løse mellomkrigstidens store sosiale problem, arbeidsløsheten. Det veier selvsagt ikke opp for alle lidelsene og ødeleggelsene som krigen skapte.



Riebers Karoma ble et av krigstidens mest kjente merkevarer.

1945–1972

Staten tar roret

Kanskje det er best å leie det ut til offentlige myndigheter?

Mindre enn en uke etter fredsdagen 8. mai 1945 møttes styret i Haandværks- og Industriforeningen i lokalene i Veiten, som tyskerne hadde forlatt. Ved å leie ut til myndighetene, kunne man få tid til å områ seg og «få rensset huset for en del av den tyske atmosfære som nu hviler over det,» mente formannen, ingeniør Torbjørn Hermanrud.

Og det skulle bli utleie i mange år, men under tvang. Deler av bygget ble beslaglagt av det amerikanske konsulat. Til tross for motstand beslagla Finansdepartementet andre deler av bygget til Priskontoret på Vestlandet. Først i 1953 ble foreningen herre i eget hus.

Med det er stikkord satt for et hett tema i etterkrigsårene. Hvor mye skal staten styre over næringslivet? Organisasjonsfriheten var tilbake, men hvordan var det med næringsfriheten? Medlemmene i foreningene betraktet gjerne bedriftseieren som beslutter og konkurransen i markedet som rettesnor for hva som skulle produseres, hvor mye og for hvem. Men privat sektor og markedsøkonomi var i stor grad utradert under krigen. Samtidig hastet det med gjenreisningen. Arbeiderpartiet fikk flertall ved stortingsvalget i 1945. Partiets styringsoptimisme ble en utfordring for næringsdrivende. Nå måtte de tilpasse seg en planøkonomi.

Til å begynne med ble det private næringsliv stengt inne i systemet av statskontrollert utenrikshandel med en labyrint av importlisenser og valuta-tildelinger, som bare kunne oppnås etter søknad til departementer og sentralbanken i hovedstaden. En midlertidig lov av 8. mai 1945, kalt Lex Thagaard, ga regjeringen fullmakt til å forby innskrenkninger eller stans i produksjonen, påby bedrifter å fremstille visse varer, bestemme nedleggelse eller etablering av bedrifter, pålegge avgifter, fastsette priser samt å inndra fortjenester.

I 1952 la regjeringen frem forslag til en varig pris- og rasjonaliseringslov. Denne ble tema på et møte i Haandværks- og Industriforeningen som samlet 750 medlemmer, trolig rekord i foreningens historie. Formann Hagbarth Schjøtt karakteriserte i sin tale på stiftelsesdagen 17. november 1952 lovforslaget som «det kraftigste anslag som her i landet noen gang er blitt rettet mot det frie næringsliv». Vi bekjemper den fordi «ikke bare næringslivet, men hele folket er best tjent uten en prislov», skrev formannen, bakermester Martin Smith-Sivertsen, i årsberetningen for 1953.



Martin Smith-Sivertsen
1904–1985

gikk i 1953 hardt til angrep på regjeringens pris- og rasjonaliseringslov.



Tiltakene skapte også politisk motstand. Den planøkonomiske iver dabbet av. Arbeiderpartiet trakk avsnittene i lovutkastet som handlet om statlig rasjonalisering og begrenset loven, som kom i 1953, til kun å omfatte prisregulering.

Kamp mot sentralisering

Hvorfor må telefonkatalogen for Bergen trykkes i Oslo og ikke i Bergen som før? Det var en av de mange klager på sentralisering som næringsorganisasjonene tok opp med myndighetene i etterkrigsårene. Protestene var i dette tilfellet forgjeves. Kampene ga ellers både seire og nederlag. I 1950 klaget næringsdrivende i Bergen på at leveransene av såpe og vaskemidler til helseinstitusjoner og andre offentlige etater ble overtatt av Oslo- og Østlandsbedrifter til fortrenghet for bedrifter utover i landet. Henvendelsen førte faktisk til en bedring i forholdene. Og i 1949 klarte næringsorganisasjonene å endre rutinene med den følge at britisk pakkepost til Bergen ble sendt med ruteskip Newcastle–Bergen og ikke lenger via Oslo.

Men i det store og det hele var motstanden mot sentralisering en tapt sak.

En av grunnene var de tosidige varebytteavtalene som ble inngått mellom Norge og andre land etter krigen. De innebar at staten stod for innkjøpene.

Handelskamrene fra de store byene utenfor Oslo, inkludert Bergens Handelskammer, møtte statsminister Einar Gerhardsen i 1946 og protesterte mot den sentralisering av næringslivet som statlige innkjøp innebar.

Det er uunngåelig at en sterkt sentralisert administrasjon i Oslo vil komme til å bety en favorisering av de firmaer som arbeider i Oslo og som har den daglige og personlige kontakt med sentralkontorer og departementer. Det viser seg stadig at de firmaer som har sitt sete utenfor Oslo har vanskelig for å hevde seg,

het det i skrevet som ble levert.

Leda

For bergensere flest var det bare én båt man forbandt med ruten til Newcastle, nemlig «Leda». Her legger den til ved Skoltegrunnskaia en gang på 1960-tallet.

Det er mange myter knyttet til dette skipet, som ble bygget ved Swan, Hunter & Wigham Richardson i 1953. Det var midt under Koreakrigen og rederiet fikk under prosjekteringen økonomiske bidrag fra Rederiforbundet til større maskinkraft.

«Leda» kunne med sine to damp-turbiner få en fart på 24 knop og kunne raskt tre inn som troppetransportskip under NATOs ledelse. I sivil tjeneste hadde skipet plass til 882 passasjerer.

Foto: Bergens Tidende





Punkthusene

Punkthusene på Fagernes i Ytre Sandviken ble oppført av Vestbo etter initiativ fra Haandværks- og Industrieforeningen. Det midterste huset primært ansatte på Merinospinneriet, de to andre var vanlige bolighus.

Punkthus var i 1951 et symbol på det tidlige etterkrigstiden. Endelig, mente noen, gjorde man som i Amerika og bygget i høyden. Andre mente høyhus var et fremmedelement som overhodet ikke hørte hjemme i Bergen.

Fra sjøen har de hvite boligblokkene på Fagernes blitt et tydelig landemerke.

Foto: Sjurd Skutlaberg

Strevet for å hevde Bergens plass var en kamp mot en grunnleggende tendens til sentralisering i moderne samfunn, underlagt en mektig stat. Det ble en gjenganger i foreningenes arbeid i fem år, og da kampen ble oppgitt, var det trolig fordi det ikke nyttet lenger.

Gjenreising og byvekst

I de første etterkrigsårene klaget bergensbedrifter over manglende husrom for tilflyttede arbeidere. – Vi må ta initiativ selv, tenkte Haandværks- og Industrieforeningen. Og det gjorde de. Foreningen satte i gang boligbygging i egen regi. I 1954 stod to blokker i Hagerups vei ferdig. Punkthusene på Fagernes i Ytre Sandviken var et annet eksempel.

Bildet vi har tegnet av etterkrigsårene som preget av statlig styring og sentralisering må nyanseres. På Årsmiddagen i 1948 gjentok formannen i Haandværks- og Industrieforeningen, Jan H. Fasmer, at staten hadde gått for langt med sine forordninger. Men han var samtidig positiv til arbeidet for å bedre sosiale forhold og høyne levestandarden. Landet skulle gjenreises, og det førte til gode tider for boligbygging, industrireising og handel. Og dermed også for medlemsbedriftene til Haandværks- og Industrieforeningen og Handelsforeningen. I mange tilfeller med nye aktører med på laget, som Bergen og Omegn Boligbyggelag (BOB), Vestlandske Boligbyggelag (Vestbo) og Laksevåg Boligbyggelag.

Nye elementer på 1960-tallet

Fjernsynet

Kun 500 husstander i Bergen hadde skaffet seg fjernsynsapparat da de første sendingene gikk på luften i august 1960. Mange måtte derfor nøye seg med ståplass utenfor forhandlerne, som her hos Roald Carlsen i Nygårdsgaten. Prisen på et TV-apparat lå i 1960 på mellom 2200 og 2700 kroner, en liten formue den gang.

Foto: Bergens Tidende



Shoppingsenter

Fem tusen gratis ballonger skapte kaos da Sletten Shoppingsenter åpnet dørene 11. mars 1964. Mellom 10 000 og 15 000 mennesker var til stede denne fine vårdagen og beundret alt det moderne; en snackbar, butikker med selvbetjening og dører som gikk opp av seg selv.

Foto: Bergens Tidende



Foto: Widerøe's Flyveselskap A/S, Billedsamlingen UBB

Bedrifter i bygg- og anleggssektoren arbeidet i nesten en generasjon på Landås, Slettebakken, Mannsverk, i Fyllingsdalen, Ytre Sandviken og Åsane. Det var ikke bare boliger det dreide seg om, det skulle anlegges vei, vann og kloakk. Det skulle installeres elektrisitet og telefon, etterhvert også fjernsyn.

Byggeoppgavene gikk stort sett til private entreprenørfirmaer, de fleste medlemmer av Bygningsgruppen i Haandværks- og Industriforeningen. Gruppen talte 300–350 medlemmer utover i 1950-årene. Her var utøvende håndverksmestere som glassmestere, installatører, byggmestere, ingeniører, murmestere og entreprenører.

Byens begrensede arealer, rasjonering og store utgifter til grunnlagsinvesteringer gjorde at gjenreisningen tok tid. Så sent som i 1940 bar byen fremdeles merker etter bybrannen i 1916. Under andre verdenskrig ble mer enn 4000 hus totalskadet eller delvis skadet, mer enn i noe annet område med unntak av Finnmark. I tillegg til å gjenoppbygge for den eksisterende befolkning, måtte en reise boliger for de nye som kom. Tar man med byutvidelser, vokste Bergens folketall i årene 1945–72 prosentvis mer enn hovedstaden og landet som helhet.

Ny bebyggelse

I Bergens utkanter skjøt det i 1950- og 1960-årene opp ny bebyggelse, som her på Øvre Hellen og Lønborg i Ytre Sandviken. Kontrastene var store til den opprinnelige bebyggelsen. Fotografiet over er tatt 11. august 1961. Under er Øvre Hellen gårds våningshus som forsvant da blokkene til høyre ble oppført.



Foto: Olai Schumann Olsen, Billedsamlingen UBB

Første fase av boligreisingen etter krigen gjaldt stort sett blokkleiligheter. Økende velstand i 1960-årene endret boligetterspørselen. Det var ikke lenger bare snakk om bolig, men bedre bolig. I starten bygget man flest leiligheter, typisk med tre rom og kjøkken. Fra 1966 lå tyngdepunktet på fire værelser. Det meste av boligbyggingen i Bergens-regionen skjedde innenfor bygrensene. Det skulle ta enda noen år før byspredningen startet.

Bygrensene skapte utfordringer for både boligbygging og industrireising. Flere industribedrifter flyttet ut av byen på grunn av totmangel. Bergen kjøpte Fyllingsdalen i 1955. Det dannet grunnlaget for en ny bydel – og et finanssentrum. Noen bergensbedrifter sikret seg arealer i Arna, som i 1964 kom nærmere Bergen med jernbanetunnelen gjennom Ulriken. Det var del av en plan lansert av Fritz Rieber for å forkorte Bergensbanen. Planen innebar også en innkorting av linjen på østsiden, betegnet Ringeriksbanen.

Ulrikstunnelen

Lørdag 1. august 1964 kl. 16.20 var Ulriken beseiret. Da kunne stasjonsmester Ragnar Blomdal på Arna stasjon fløyte premieretoget gjennom den 7600 meter lange tunnelen til Bergen. Med på turen var koryfeer med stortingspresident Nils Langhelle og samferdselsminister Erik Himle i spissen. Mens musikken spilte og folk ropte hurra, gikk toget rolig ut fra stasjonen. Syv minutter senere var målet nådd; Bergen stasjon. Der sto ordfører Harry Hansen og ønsket velkommen.

Foto: Bergens Tidende



Vendepunktet i Marken

Den første gjenoppbyggingen på Nordnes var preget av sanering. Byens historiske bebyggelse ble oversett. Men da turen kom til Marken, vant tanken om bevaring frem; til slutt.

Haandværks- og Industriforeningen foreslo på 1950-tallet en offentlig konkurranse for regulering av området. Forsikringselskapet Norske Folk, i dag en del av Storebrand, planla i 1961 høybygg på tomten til foreningens aldershjem i Kaigaten. På et lukket møte i Haandværks- og Industriforeningen, der flere av byens industriledere møtte, opplyste kommunen at Marken-reguleringen var del av en plan for de sentrale deler av byen som i år 1995 trolig skulle betjene en by på inntil 330 000 personer. Det skulle bygges shoppingsentre, parkeringsplasser og kontorer i en serie høyhus i området. Ingen av de tilstedeværende løftet frem spørsmålet om byens befolkning ønsket å redusere byen til et monument over den amerikanske bil- og shoppingkulturen, eller om byen skulle bevare sin sjel og sin fortid. Men planene ble lagt vekk i 1974. Årsaken var en kombinasjon av dårligere økonomiske tider og sterk motstand.

► Glade barn i Marken i 1974. I følge planene hadde de ingen fremtid i de gamle gatene.

Foto: Bergens Tidende

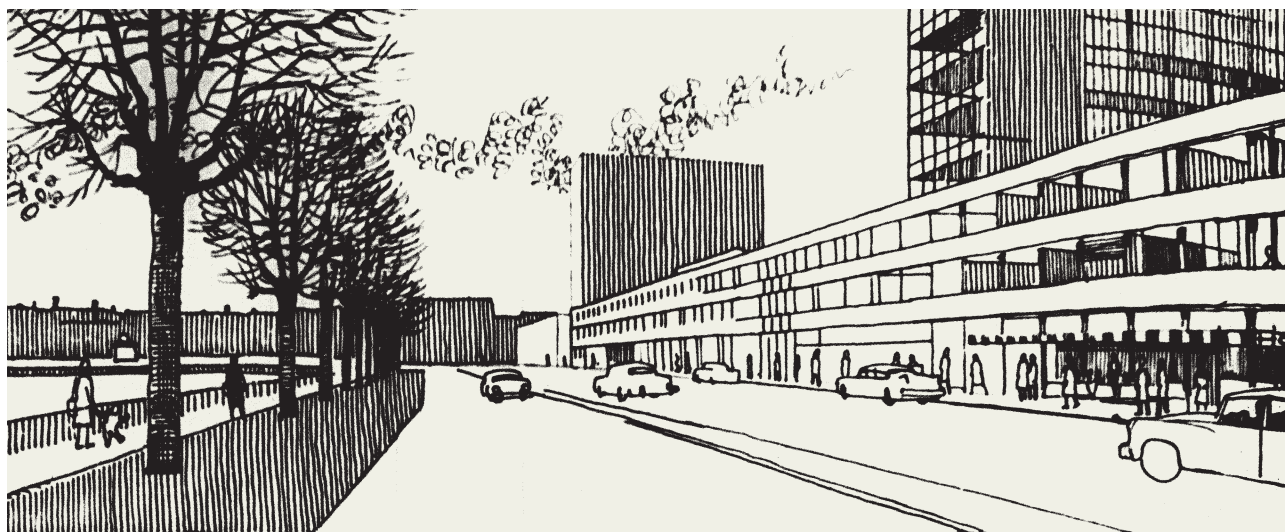

Slik skulle Kaigaten se ut. I 1964 vedtok bystyret å totalsanere Marken – uten debatt. Slik gikk det heldigvis ikke. Protestene var mange – og ettervert ble det en økende politisk vilje til rehabilitering av Marken. I 1974 ble saneringsvedtaket opphevet.

Puddefjordsbroen

17. desember 1956 var en stor dag for Bergen. Da ble både Puddefjordsbroen og Eidsvågstunnelen åpnet for trafikk. Fylkesmann Mons Lid talte og hyllet direktør Fritz C. Rieber, samfunnsmennesket, for hans store og uegennyttige innsats.

Foto: Bergens Tidende

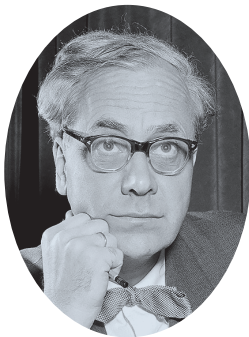

Fritz Carl Rieber

1903–1978

var aktiv i flere næringsorganisasjoner og satte spor etter seg på flere områder i samfunnslivet.

Omlandet kommer nærmere

Kommunikasjonene gjorde et nytt byks fremover i etterkrigsårene. I 1955 åpnet Bergen lufthavn på Flesland. Veinettet ble stadig bedre. Eidsvågstunnelen, Puddefjordsbroen og jernbanetunnelen gjennom Ulriken knyttet omlandet nærmere Bergen. Fritz Rieber i Rieber & Søn, mangeårig formann i Bergens Handelskammer, var pådriver bak flere av prosjektene.

Veitrafikk og lufttrafikk overtok en større del av gods- og passasjertrafikken. Det ga mange fordeler for næringslivet og befolkningen. Men ikke bare; for en by som historisk hadde vokst opp i kraft av å være knutepunkt for sjøgående handel, fikk overgangen fra sjø til land flere negative følger. Samferdsel forble en hovedsak for foreningen.

Ny industri

Bergens-regionen etter andre verdenskrig ble et industrieventyr. På 1950-tallet var Bergens Mekaniske Verksteder (BMV), grunnlagt under navnet Bergens Mekaniske Værksted i 1855, Norges største skipsverft med 3000 ansatte på det meste. Handelsflåten skulle gjenoppbygges etter krigen. Bedre levestandard gjorde at folk handlet stadig mer. Bergens Skofabrik i Marken var på 1950-tallet landets største med 250 ansatte. Arne Fabrikker i Ytre Arna var en av landets største tekstilfabrikker med 1200 ansatte på det meste.

Det ble et sterkt oppsving i eksporten. Sverre Munch, med fabrikk på Møllendal var i 1967 blant verdens største produsenter av kraner og hadde 1000 ansatte i sin eksportproduksjon. I Møllendalsbakken produserte firmaet til Jørgen S. Lien Adwell regnemaskiner, Regna kasseapparater og Jøli pengeskap for verdensmarkedet. Eksporten gikk til 90 land i fem verdensdeler. Bedriften hadde på det meste 1300 ansatte.

Munch og Lien var de mest ekspansive. Men det var flere. Finn Henriksens Norsk Stålpres A/S i Biskopshavn eksporterte bestikk til fjerne markeder som Australia, Sør-Afrika og Sør-Amerika. Pumpene til Frank Mohn AS i Helldal og skipsmotorene fra BMV og Sabb-båtmotorene fra Damsgaard Motorfabrikk i Damsgårdssundet ble også eksportartikler. Det samme gjaldt buljongterningene og suppeposene fra Rieber & Søn, som forenklet matlagingen og bidro til en ny trend, kvinnes økende deltakelse i arbeidslivet.

Industrien var den høyeste politisk prioriterte næring i Norge etter krigen. Et nytt trekk etter krigen var statlig deltagelse i industrireising. I 1946 ble Bergens Industriinvestering A/S opprettet, finansiert med midler tilført byen ved statens overtagelse av Bergens Telefonkompagni A/S. Vel mistet byen trykningen av telefonkatalogen, som vi har fortalt om. Men det kom andre ting i stedet. Selskapet kjøpte de norske datterselskapene til tyske Telefunken, AEG og Siemens, ekspropriet av staten etter krigen. De skiftet navn til henholdsvis NERA, EGA og Proton.

BMV

Bergens Mekaniske Værksted, (BMV) ble grunnlagt i 1855 i Solheimsviken. Bare få år etter etableringen var det en av Bergens største industribedrifter, med 429 ansatte.

I november 1991 var det slutt på verftsvirksomheten. Foto: Bergens Tidende



Fjordabåten

Dampbåten og handvognen, to fremkomstmidler som fremdeles var vanlig i 1950-årene. Bergen Nordhordlands Trafikklags «Alversund» er klar til avgang fra Strandgaten en sommerdag i slutten av 1950-årene. Rutebåten spilte fremdeles førstefiolin i kommunikasjonen mellom Bergen og de fleste omlandskommunene.

Foto: Bergens Tidende



NERA Bergen vokste frem på en kombinasjon av militær erfaring og kunnskap hos sivilingeniør Helmer Dahl og samarbeid med Forsvarets Forskningsinstitutt (FFI).

Selskapet åpnet en fabrikk for radiolinjeutstyr på Mindemyren i 1952. Det var ikke bare det norske telefonnettet som ble bygget ut med utstyr fra Nera. Bedriften leverte utstyr til bl.a. Afrika og Latin-Amerika og til utbyggingen av NATOs varslingsystem mot østblokken. På 1960-tallet fikk NERA kontraktene på utbygging av det nasjonale TV-nettet og FM-nettet. NERA er et eksempel på hvordan forskning og næringsliv kan spille på lag og skape arbeidsplasser.

Nye institusjoner

Etter krigen dukket forskning og vitenskap opp som nye områder i dragkampen med hovedstaden. Kappløpet gjaldt hvem som skulle være vertsby for vitenskapelige institusjoner. Foreningene forholdt seg stort sett passive i arbeidet med å reise universitetet. Men næringslivsledere bidro med fonds og legater i utbyggingen.

Senere kom lærerskolen på Landås og Lærerakademiet i Sandviken. Norges Handelshøyskole ekspanderte og flyttet til Breiviken.

I 1972 var det 9000 studenter og ansatte på universitetet. For å knytte kontakt mellom næringsliv og studenter arrangerte Haandsværks- og Industriforeningen og Handelsforeningen i 1972 et medlemsmøte under motto

Industriens flaggskip



▲ Jørgen S. Lien

«Full fres» i Møllendalsveien 1. På høyden, midt på 1960-tallet hadde Jørgen S. Lien 1300 ansatte, 700 på fabrikken i Bergen og 500 på salgskontor verden over

Foto: Bergens Tidende

TORO

«Torokokkene» Kjell Jakobsen og Arne Bertelsen prøvesmaker Toros bergenske fiskesuppe før premieren i januar 1964.

Foto: Bergens Tidende

«Universitetet i Bergen, gjøkunge eller stekket ørn?». Møtet kunne tolkes som en gryende erkjennelse av at byens næringsgrunnlag i stort monn hadde skiftet fra handel og industri til offentlig tjenesteyting.

Initiativet til Akvariet, åpnet i 1960, kom fra Handelsforeningen. Det ble langt på vei finansiert og drevet frem av menn i byens næringsorganisasjoner. Foreningene var med i arbeidet for å stifte Festspillene, som ble arrangert første gang i 1953.

Midlene som dannet grunnlaget for tomtekjøpet til Grieghallen kom fra rederstanden. Haandværks- og Industriforeningen var fra 1951 representert i komiteen for reisingen av bygget, som stod klart i 1978. Den skulle bli et sentrum i et stadig ekspanderende kultur- og underholdningsliv.

Foreningenes innsats og innflytelse

Hvilke spor satte foreningene etter seg i disse årene?

Flere av industribyggerne hadde verv i Handelsforeningen, Haandværks- og Industriforeningen og Bergen Handelskammer. Foreningene var representert i den kommunale industrireisingskomiteen, sammen med banker og forsikringsselskaper. Komiteens mål var å skaffe lokaler for ny industri til byen. Blant resultatene var Industrihuset på Møhlenpris, i dag med Puddefjordsbroen som nabo. Et annet eksempel er mottaks- og fryselageret på Bontelabo, som en gang var «Europas største fryseboks». I dag er det annen virksomhet her. Et tredje er Havnelageret på Dokken, også i annen bruk i dag enn til opprinnelig formål. I Breiviken kom Merinospinneriet, som nå er under ombygging til boliger. Og endelig nevnes Bergenshallen, bygget som messelokale og skøytehall; i dag kun i bruk til det siste.

Merinospinneriet

Under en julemiddag 23. desember 1945 ble ideen om et felles kamgarnspinneri i Bergen lansert. Blant aksjonærene var Arne Fabrikker, Eidsvåg Fabrikker, Salhus Tricotagefabrik og O.A. Devolds Sønner. Fabrikens råstoff var merinoull importert fra Australia, og navnet ble deretter: Merinospinneriet.

Fabrikken i Breiviken i Ytre Sandviken sto ferdig i 1948. I 1953 hadde spinneriet 250 ansatte og produserte 750 000 kilo kamgarn.

Foto: Bergens Tidende



Grieghallen

Grieghallen har en rekke konsert- og bankettsaler og måler 3500 m². Griegsalen med mer enn 1600 sitteplasser er den største av disse. Den danske arkitekten Knud Munk tegnet hallen, som sto ferdig i 1978. Konsertsalen er hjemmearena for Bergen filharmoniske orkester.

Hallen blir hvert år brukt under Festspillene i Bergen. Den blir også brukt til ballett- og operaforestillinger, rock og andre konserter. I 1986 ble den internasjonale Melodi Grand Prix-finalen arrangert i Grieghallen.



Grunnarbeidene til det som skulle bli Bergens nye konserthall startet i november 1967.

Foto: Bergens Tidende



23. mai 1968 kunne kong Olav legge ned grunnsteinen til Grieghallen. Først 10 år senere – 12. mai 1978 – ble hallen åpnet.





Bontelabo

Europas største fryseboks, Bergens Fiskeindustri på Bontelabo, sto ferdig i 1954. Arkitekt var Per Grieg. Blant pådriverne var Haandværks- og Industriforeningen og Handelsforeningen.

Foto: Widerøe's Flyveselskap A/S, Billedsamlingen UBB



Kan man produsere mer effektivt? Stigende lønnskostnader, og etter hvert høyere enn hos mange av de vi konkurrerte med, utfordret til nytenking. Ideene fant man i USA. Flere bedriftsledere fra Bergen reiste for å lære om amerikanske metoder. Verftsdirektør fra Kristiansand, Sverre Walther Rostoft, senere industriminister, holdt foredrag i Haandværks- og Industriforeningen om «scanlon»-systemet. Tanken var at reduserte lønnskostnader som skyldes større ytelse eller bedre produksjonsmetoder etter forslag fra arbeiderne, skulle tilfalle dem. Foreningene engasjerte seg også i bedre lederopplæring og svaret ble Administrativt Forskningsfond, AFF, opprettet i 1952. 1956 markerer starten på dataalderen. Da gikk Hullkortsentralen på Vestlandet, Universitetet og åtte store bergensbedrifter sammen og opprettet selskapet EMMA A/L (Electronic Mathematic Machine).

En annen viktig endring i etterkrigsårene var kvinnenes inntog i foreningene. Det begynte i det små. I 1950 blir frk. Gjerde varamann til styret i Manufakturgruppen i Handelsforeningen. Året etter blir Agnes Stoltz Krog varamann.

På 1960-tallet ble de trange bygrensene en stadig større utfordring. Haandværks- og Industriforeningen arrangerte i 1964 et møte under tittel «Må Bergen flytte på landet?» Regionplansjef J. Jervell Pettersen påpekte at næringslivet og de lokale myndigheter måtte samarbeide for å takle utfordringene som vekst i folketall, økende levestandard, nytt bosettingsmønster, ny næringsstruktur og ny trafikkavvikling skapte. Haandværks- og Industriforeningen tok til orde for en byutvidelse og en forening av Bergen og Hordaland, som på det tidspunktet var to fylker.

Lokale myndigheter trakk foreningene inn i flere sammenhenger. Både Haandværks- og Industriforeningen og Handelsforeningen var representert i industri- og tiltaksnevnden, som blant annet skulle uttale seg om hvordan kommunen skulle bruke sine tomter. Haandværks- og Industriforeningen engasjerte seg i utviklingen av Fyllingsdalen og Arna.

Handelsforeningen var representert i utvalget Bergen kommune satte ned for å vurdere sammenslåingen der Arna, Åsane, Laksevåg og Fana ble en del av Bergen kommune og Bergen og Hordaland ble til ett fylke i 1972.

Videre tok foreningen stadig opp samferdselsproblemene, deriblant krav om stamvei nordover til Sogn og Fjordane samt kravet om jernbane mellom Sel og Torpo som skulle forbinde Bergensbanen med Dovrebanen, og slik skaffe Bergen landverts forbindelse til Nord-Norge.

I 1965 la Fritz Rieber frem en plan for tunnel og vei fra Bergen til Voss for fullsatt sal i Handelsforeningen. I 1970 applauderte den tidligere formannen i Haandværks- og Industriforeningen, Knud G. Fleischer, kommunens planer om en lokalbane til Nesttun og til Åsane.

Foreningene hadde høy status og samlet mange av tidens lokale, nasjonale og internasjonale berømtheter. På et medlemsmøte i Handelsforeningen høsten 1967 var H.M. kong Olav V gjest. Handelsforeningens tradisjonelle nyttårsball 1968 var historisk idet prinsesse Ragnhild, fru Lorentzen, sammen med sin mann, skipsreder Erling Lorentzen, takket ja til å kaste glans over byens handelsstand. Dette var første gang på 700 år at en norskfødt prinsesse opptrådte i den gamle kongelige residens, Håkonshallen.

Både Handelsforeningen og Haandværks- og Industriforeningen fungerte som offentlige fora for meningsutveksling og formidling. I de første år etter krigen ga avisene fyldige referater av foredragene.

På den annen side må det lille antallet mennesker som utgjorde medlemsmassen ha virket inn på slagkraften. Bergens Handelsforening hadde ca. 1000 medlemmer i 1950-årene, Bergens Haandværks- og Industriforening ca. 1100 i samme tiår. Byens samlede befolkning var 113 000 innbyggere, derav 88 000 over 14 år. I 1950-årene mønstret med andre ord de to store næringslivsforeninger 2,4 prosent, av byens voksne befolkning. Til sammenligning hadde Arbeidernes Faglige Landsorganisasjon (LO) 37 383 medlemmer i Bergen i 1954, 42 prosent av byens voksne befolkning.

EMMA

På messen «Kontor 68» i Bergenshallen presenterte både «Emma» og «Ida» sine tjenester. Publikum var – som bildet viser – menn i dress og slips (og med snadde).

Foto: Bergens Tidende



Må Bergen flytte på landet?

Både Handelsforeningen og Haandværks- og Industriforeningen engasjerte seg i utviklingen av Fyllingsdalen. Her er hovedbruket på Løvås fotografert på 1980-tallet. Bruket hadde da fremdeles 70 mål dyrket jord som ble holdt godt i hevd. Bebyggelsen på gården er gammel. Våningshuset stammer fra 1790 og kårhuset fra 1912. Løen, som brant i 1997, ble oppført i 1860

Midt i bildet ligger Hamrelien, Lynghaug skole, Fyllingsdalen sykehjem og blokkene i Lynghaug Borettslag, i bakgrunnen Krohnegården og Helgeplasset.

Foto: Vestbo



Nå er ikke tallene helt sammenlignbare. Hver bedrift talte som ett medlem i næringsforeningene. Det ga tyngde at bedriftene som var representert i foreningene sysselsatte mer enn halvparten av byens yrkesaktive befolkning på 1950-tallet. Men det var en kilde til motsetninger at et flertall av byens stemmeberettigede, som også arbeidet innen handel, håndverk og industri, følte at de private næringsorganisasjonene i byen ikke var talerør for deres interesser. Med andre ord – i den grad næringsorganisasjonene representerte det økonomisk uavhengige sjikt av det private næringsliv i byen, var de vevet inn i de historiske klasseskiller i samfunnet. Eksempelvis kunne håndverkssvenner i 1945 ikke bli aktive medlemmer i Haandværks- og Industriforeningen. Rengjøringsbyråenes søknad samme år om å bli opptatt i Handelsforeningen ble avvist. Foreningen uttalte i mars 1946 at det ikke kom på tale å gjøre 1. mai til nasjonal festdag, ettersom det var *«en ensidig politisk opinionsdag som ikke burde lovfestes som fridag.»*

En svakhet var at foreningene var uavhengige institusjoner, som normalt dyrket hver sin teig, delvis i utakt med naboens virksomhet.

En av grunnene til at næringslivet hadde så liten slagkraft her i landet var at eventuelle protester mot myndighetenes forføyninger skulle samordnes av 6–7 forbund, og hvis ett av disse hadde spesielle grunner til å gå varsomt frem i en spesiell sak, uteble protesten. *«Det ville kunne handles mye mer effektivt og raskt hvis man hadde ett samlende organ som kunne opptre for næringslivet som helhet, sa industrilederen og den gangen formann i Bergens Handelskammer, Fritz Rieber i 1961.*

1972–95

Oljealder, avindustrialisering og nye næringer

En sommerdag i 1973 kunne skuelystne for første gang se en boreplattform komme inn til Bergen. Det var Deep Sea Driller, som ble trukket inn til Bergens Mekaniske Verksteder for å bli gjort klar for oppdrag. «Stålkjempen godt mottatt,» var tittelen i Bergens Tidende.

Trykket stemning

Stemningen sto ikke i taket blant ansatte ved Arne Fabrikker i Ytre Arna i oktober 1978. Tekstilbedriften slet tungt og måtte nedbemanne. I denne omgang skulle 28 ansatte sies opp, 65 fikk bli igjen. Foto: Bergens Tidende

Mange håpet at oljen skulle bli redningen for verftet, nå som skip ble bygget billigere i utlandet. BMV ruvet i byen; i 1975 var bedriften byens største private arbeidsgiver med 3500 ansatte. Men det skulle ikke gå så mange årene før den og flere tradisjonsrike bergenske industribedrifter var borte. Hva var det som skjedde?

De første etterkrigsårene hadde vært gode for industrien i Norge og i Bergen. Fra 1960-tallet og utover kom motbakkene. Den første kom med opprettelsen av frihandelsorganisasjonen EFTA i 1960. Med den mistet hjemmeindustrien gradvis tollbeskyttelsen mot importerte varer. Andre frihandelsavtaler fulgte. Bedre utvalg og lavere priser på produkter fra land med lavere lønninger skapte utfordringer for mange norske produsenter. Tekstilindustrien, med Arne fabrikker i Ytre Arna som den største i Bergen, fikk problemer. BMV hadde levet godt på handelsflåtens gjenoppbygging og sterke vekst frem til 1970-tallet. Men også skip kunne bygges rimeligere i utlandet.

I 1973 reduserte OPEC-landene oljeproduksjonen, med den følge at oljeprisen på kort tid ble firedoblet. Tiltaket var en hevn mot de vestlige landenes støtte til Israel under krigen med Egypt og Syria samme år. Eldre bergensere vil huske noen uker med bensin-



rasjonering og kjøreforbud vinteren 1973–74. Langt alvorligere var at dette ble inngangen til det kraftigste internasjonale tilbakeslaget i økonomien siden andre verdenskrig.

Med utsikt til store fremtidige oljeinntekter satte Odvar Nordlis Ap-regjering i gang en særnorsk motkonjunkturpolitikk i 1975–77. Regjeringen ønsket å hjelpe vanskeligstilte bedrifter og sikre arbeidsplassene gjennom det en trodde var en kortvarig krise. Ved hjelp av lån i utlandet ble det gitt støtte til arbeidsplasser blant annet i skipsbyggingsindustrien og tekstilnæringen. Det ble ytt lån og støtte til bedrifter med til sammen 90 000 ansatte. Nesten et samlet storting stod bak.

Men diagnosen var feil. Det som ble tolket som et konjunkturproblem, var et strukturproblem. Høy vekst og billig kraft hadde blitt en sovepute for deler av næringslivet og skygget for behovet for omstillinger. Stimulansene førte til høye lønnstillegg, som igjen økte kostnadsnivået i industrien. Det forsterket ubalansene i stedet for å løse utfordringene. Oljenæringens høye lønninger hadde smittet over på industrien og bidro til problemene. Etter tre år ble motkonjunkturpolitikken gitt opp. I mellomtiden hadde den vært med å holde liv i industri som ikke hadde livets rett i den internasjonale konkurransen.

I 1988 var det slutt etter 142 års drift for Arne Fabrikker. Oljenæringens vekst var ikke nok til å redde BMV og i 1991 var verftsdriften i Solheimsviken over etter 136 års drift. I 1989 forsvant den andre store tekstilfabrikken i Bergen, Salhus Tricotagefabrik. Tangens Gardinfabrikk, Petersen & Dekke

Hest og slede

Søndagstur med hest og slede i Arna 10. desember 1973. Seksdagerskrigen i Israel, OPEC-krise og storpolitikk gjorde plutselig at olje og bensin ble mangelvare i Norge. Regjeringen vedtok at søndagene skulle være bilfrie dager, noe som førte til at gamle transportmetoder fikk sin renessanse.

Foto: Bergens Tidende



(Pedek), Visted AS og Nesttun Ullvarefabrikk ble borte. Møbelindustrien var en stor næring i Bergen og Hordaland. Navn som Arna Bruk, Nordås Bruk, Viken Fabrikken, Oscar Møbelfabrikk og Bahun Møbler er alle historie i dag. På slutten av 1800-tallet hadde Bergens Skofabrikk utfordret skomakerbransjen med sin industrielle produksjon. Nå måtte den selv gi tapt for bedrifter som kunne produsere billigere.

For de som mistet jobben, kunne det føles urettferdig. Slik tenkte kanskje også de håndverkerne som ble radert ut da industrialiseringen slo gjennom vel hundre år tidligere. Mot det står synspunktet at frihandel og globalisering har gitt velstand for verden. Og at den i hundrevis av år har gitt sysselsetting for bergensk og vestlandsk næringsliv, blant annet gjennom skipsfart og fiskeeksport. Det er internasjonal handel som danner grunnlaget for Vestlandet som Norges ledende eksportregion. Bildet av endringene i industrien er dessuten ikke ensidig negativt. Noen bedrifter klarte seg meget bra. Det var de som klarte å omstille seg i tide og som fant nisjer i markedet. Vi kommer tilbake til dem senere.

Inn i oljealderen

Bergenserne var heldige. Nedgangen i industrien skulle bli veiet opp av nye arbeidsplasser i regionen. Før vi tar for oss det, må vi innom den geografiske ekspansjonen som skjedde. I 1972 fikk byen mer albuerom, etter sammenslåingen med Arna, Åsane, Laksevåg og Fana. Byen rykket forbi Trondheim og ble Norges nest største. Ulikt næringslivet, som knapt kjenner grenser, tok det tid å skape én kommune av det som var blitt et sammenhengende arbeids- og boligområde. Med sammenslåingen ble det lagt grunnlag for videre vekst. Bergen var sentrum i en byregion med et folketall på nær 300 000 når omegnskommunene Askøy, Sund, Fjell Øygarden, Os, Samnanger, Osterøy, Lindås og Meland ble regnet med.

Men storkommunen skulle allerede etter kort tid gå på et nederlag.

I 1972 skulle Stortinget bestemme hvor Norges oljehovedstad skulle ligge. Det vil si lokaliseringen av landets nyetablerte oljeselskap Statoil, samt Oljedirektoratet. Oslo var uaktuelt. Striden stod mellom Trondheim, Bergen og Stavanger. Bergen tilbød lokalene til Jørgen S. Lien, som hadde gått konkurs året før. Ordfører Ole Myrvoll, V, argumenterte med styrke i både forskningsmiljøene og næringslivet.

Det hjalp ikke. Stavanger vant. Kanskje fordi de ville mest? «Si fra hva dere trenger, så ordner vi det,» sa ordfører Arne Rettedal, H, til delegasjonen som reiste rundt for å se hva de tre byene kunne tilby. Byen gjorde seg selv til oljehovedstad ved måten den hadde lagt til rette for virksomheten på, sa den første direktøren i Oljedirektoratet, Fredrik Hagemann. Stortingsrepresentant Thor Myklebust, V, fra Hordaland kommenterte lakonisk i Bergens Tidende at «Bergen vakna for seint».

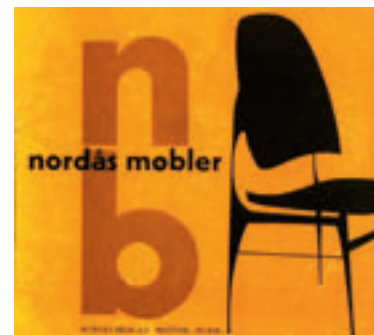

NORDÅS BRUK

Nordås møbler var i sin tid et kjent varemerke.



Ole Myrvoll

1911–1988

var ordfører da Bergen tapte kampen om å blir Norges oljehovedstad.



Deep Sea Driller

19. juni 1973. Deep Sea Drillers understell taues forbi Holmengrå mot Bergen.

Foto: Bergens Tidende

Ingen kunne ane hvilke dimensjoner oljevirkosomheten skulle få for Norge og Bergens-regionen. Oljekrisen, med opphav i Midtøsten, gjorde oljefunn i Nordsjøen, et politisk stabilt område, mer attraktivt enn noensinne. Prisoppgangen gjorde det lønnsomt å utvinne olje på store havdyp. Og prisoppgangen på olje som først var en krevende utgift, skulle bli snudd til en fordel i form av økte oljeinntekter. I 1974 ble det påvist funn i det som senere skulle bli Statfjordfeltet, vest av Sognefjorden – Norges største olje- og gassfelt noensinne og en stor bidragsyter til norsk velferd de kommende femti år.

De færreste av oss vinner i lotto. Men Bergens-regionen og landet vårt har gjort det.

Mongstad og CCB

De nye oljearbeidsplassene kom først i Stavanger, deretter i Bergen og til dels i Oslo-området. I 1970 var det 111 sysselsatte i oljeutvinning i Bergen. I 1990 arbeidet det 1900 personer i sektoren.

I 1974 ble oljeforsyningsbasen CCB etablert på Ågotnes, på initiativ fra tidligere formann i Handelsforeningen, Peter B. Namtvedt. Det var en forsmak på hvilket oljeeventyr regionen skulle oppleve fra midten av 1980-tallet. Også en annen viktig utbygging startet i 1974. Da ble første spadestikk for et oljeraffineri tatt på Mongstad. Frem til 1984 ble alle felt på norsk sokkel drevet fra Stavanger. Det året kom Odin-feltet i drift, som det første som ble drevet fra Bergen, med Esso som operatør. I 1986 begynte Gullfaks-feltet driften med Statoil som operatør i Bergen. To år senere kom Norsk Hydro til Bergen



som operatør for Oseberg-feltet og i 1989 fulgte Norsk Shell og Troll-feltet, Europas største gassfelt til havs, etter. Arbeidet med ilandføringen gjorde i 1994 Kollsnes til Nordens største byggeplass. På Hanøytangen på Askøy hadde skipsreder Hilmar Reksten på 1970-tallet store vyer om å anlegge en dokk for å bygge verdens største supertankere. Nå ble det åstedet for bygging av betongunderstellet til plattformen for oljeutvinning på Troll-feltet.

Olje- og gassvirksomheten skapte også flere nyetableringer, blant annet i miljøene rundt Christian Michelsen Research AS, nå en del av NORCE. Et eksempel var Fluenta, som laget måleinstrumenter for oljeindustrien. Tradisjonsrike bergensbedrifter som Bergen Rørhandel, Frank Mohn AS og flere av rederiene fant nye forretningsmuligheter i det svarte gullet. Grunnlaget var lagt for regionen som et tyngdepunkt innen olje- og gassvirksomheten. La oss også se på andre sentrale næringer som klarte seg gjennom kriseårene på 1970-tallet og ekspanderte.

Friele kaffe til hele Norge

Høyteknologiselskapet NERA, etablert i Bergen i 1951, ble løsrevet fra sin utenlandske eier, det svensk-sveitsiske storkonsernet Asea Brown Boveri (ABB) og ble notert på Oslo Børs. I 1994 var det et av Bergens største industriselskaper med 600 ansatte på Kokstad. Bedrifter som Toro, Friele og Kavli taklet konkurransen fra utlandet, befestet sine posisjoner og etablerte seg også utenfor Bergen. Næringsmiddelindustrien var en av de få tradisjonelle sektorer i det bergenske industribildet som kan vise til positiv utvikling i



Friele kaffe

Friele befestet på 1990-tallet sin posisjon som et av Norges ledende kaffemerker.



Hansa

I forbindelse med 100-årsjubileet i 1991 inviterte Hansa til lunsj i Håkonshallen for kunder og fremtredende folk i næringslivet i Bergen.

Fra venstre: Tidligere direktør Erik Hjorth, Arthur Jonsson og direktør i 1991, Svein Anders Dahl.

Foto: Bergens Tidende

tiden 1972–95. Bergenske Hansa Bryggeri hadde klart seg godt alene så lenge bryggeriene hadde sine geografiske områder, men fikk problemer da Ringnes og andre merker flommet fritt. Selskapet var gjennom mange direktørskifter og det lokale eierskapet forsvant ut av byen i 1989.

Havbyen styrker seg

Bergen utviklet seg til å bli en av Europas største konsentrasjoner av fiskeoppdrettsanlegg på 1970- og 1980-tallet. Verdiskapingen i oppdrettsnæringen var i 1994 blitt like stor som hele den øvrige fiskerinæringen

Konsernet GC Rieber, med virksomhet innen huder og skinn, salt, marine råvarer, fryserier, shipping og eiendom, spilte en viktig rolle da Bontelabo i 1980-årene ble lansert som et lokomotiv for fiskeindustrien i Bergen. Det var i 1994 tilholdssted for 30 fiskerelaterte bedrifter med over 300 ansatte. Blant dem var Hallvard Lerøy, Norges nest største fiskeeksportør og Mowi, som i 1994 eksporterte laks til 120 kunder i 18 land.

Opp og ned i shipping

Det begynte med krigen i Midt-Østen i 1973 og endte med en av norgeshistoriens største konkurser. Hilmar Reksten forventet en ny boom etter oljekrisen som fulgte etter andre verdenskrig og hadde kontrahert store skip. Men etterspørselen etter tankfrakt steg ikke. Den sank. Flåten gikk i opplag. Jakten på en skjult Reksten-formue i utlandet preget nyhetsbildet i mange år.

MOWI

Bergensfirmaet MOWI AS var et av verdens første selskap som drev med lakseoppdrett. Selskapet ble stiftet av Thor Mowinckel i 1969, som en videreføring av lakseoppdrett på hobbybasis. Da MOWI ble etablert, gikk Norsk Hydro inn med 50 prosent av kapitalen. I 1984 overtok Hydro selskapet og Mowinckel ble kjøpt ut. Som følge av fusjoner er MOWI i dag landets og verdens største selskap for oppdrett av laks. Hovedkontoret ligger i Bergen.

Foto: MOWI





En annen storhet som forsvant var Det Bergenske Dampskibsselskap. Etter salg av Royal Viking Line og skipene i Hurtigruten satt selskapet på 1980-tallet på store likvider. Det var utgangspunktet for en thriller av oppkjøp og oppkjøpsforsøk, der BDS' administrerende direktør Torsten Hagen spilte en nøkkelrolle. Striden endte med at selskapet ble oppløst og at kapitalen forsvant fra Bergen.

I motsetning til industrien maktet rederinæringen å beholde posisjoner i markedet, selv om enkelte skanser var tapt. Det var en næring preget av kontinuitet. Ser man bort fra Reksten-rederiet, hadde flere rederifamilier preget utviklingen i næringen i mange tiår frem til 1995, som Odfjell, Jebsen, Grieg, Westfal-Larsen og Mowinckel. I 1987 ble Norsk Internasjonalt Skipsregister (NIS) etablert i Bergen. Det ble kjempet gjennom av Bergens Rederiforening, med sterk støtte fra Bergen Næringsråd og en rekke andre miljøer. Registeret innebar at myndighetene tok flaggpolitikk i bruk for å styrke næringens posisjon.

Fra industri til tjenesteyting

I den samme perioden som mange av de gamle industribedriftene forsvant, vokste offentlig sektor, ikke minst finansiert av oljeinntektene. Veksten skjedde særlig i offentlig tjenesteyting, som helse og undervisning. Det var også økning i private tjenesteytende næringer, som reiseliv, underholdning, rådgivingstjenester og bank og finans.

Royal Viking Line

Royal Viking Star ble bygget i 1972 og seilte med Bergen i akterstevnen til 1984.

Foto: Bergens Tidende



Utviklingen i sysselsettingen vises i tallene nedenfor.

De største næringene i 1970	Antall yrkesaktive	Prosent av total
1. Industri	22 501	25,9
2. Hotell- og restaurantdrift	16 596	19,1
3. Transport, lager, tele og post	11 230	12,9
4. Offentlig administrasjon, politi, forsvar og rettsvesen	6 269	7,2
5. Helse- og sosialtjenester	5 843	6,7
Annet	30 766	
Sysselsatte i alt	93 205	

De største næringene i 1990	Antall yrkesaktive	Prosent av total
1. Helse- og sosialtjenester	17 954	16,6
2. Hotell- og restaurantdrift	17 626	16,3
3. Industri	12 591	11,6
4. Undervisning og forskning	11 348	10,5
5. Forretningsmessig tjenesteyting, dvs. konsulenter, advokater, arkitekter, eie- domsdrift, forsikring m.m.	8 445	7,8
Annet	40 432	
Sysselsatte i alt	108 396	

Kilde: «Bedre frem Bergen»

Denne utviklingen hadde flere årsaker. To av dem har vi omtalt; konkurransen fra lavkostland og oljenæringens smitteeffekt på lønningene. Men veksten i tjenesteytende næringer hadde også en annen forklaring. Forbrukerne ønsker tjenester fremfor varer når inntekten har passert et visst nivå. Og det skaper muligheter for nye arbeidsplasser. Industrien legger ofte produksjonen til lavkostland. Tjenester må imidlertid være så nær markedet som mulig.

Veksten i tjenesteyting i offentlig og privat regi mer enn oppveiet tilbakegangen i industrien. Men så var jo også behovet for arbeidsplasser større. I denne perioden gikk tusener av bergenske kvinner ut i det betalte yrkeslivet.

Et annet trekk som kjennetegnet utviklingen var at stadig flere av arbeidsoppgavene krevde høyere utdanning, både i industrien og i de tjenesteytende næringene. Et nytt begrep kom inn i språket – kunnskapsnæringene.

Strømmer til kjøpesentrene

I 1970- og 1980-tallet flyttet bergenserne i hopetall til blokker, rekkehus og eneboliger utenfor bykjernen. Og de etablerte nye, bilbaserte handlevaner. Kjøpesentrenes tid var kommet. Det første var kommet på Sletten alt på 1960-tallet. Utover på 1970-tallet kom Domus på Nesttun, Oasen i Fyllingsdalen, Loddefjord Senter, Åsane Senter og Sartor Senter på Sotra. Senere fikk vi Lagunen. Først på slutten av 1980-tallet slo Bergen sentrum tilbake med nyetableringene Galleriet og Bystasjonen, senere Bergen Storsenter.

→ UT:

Karl Johan Ericksens kolonialhandel i Tordenskjolds gate på Eidemarken. På sine 20 km² hadde han det meste, men ikke øl. Som avholdsmann ville det være å drive vold mot sin samvittighet, hevdet han.

Foto: Bergens Tidende

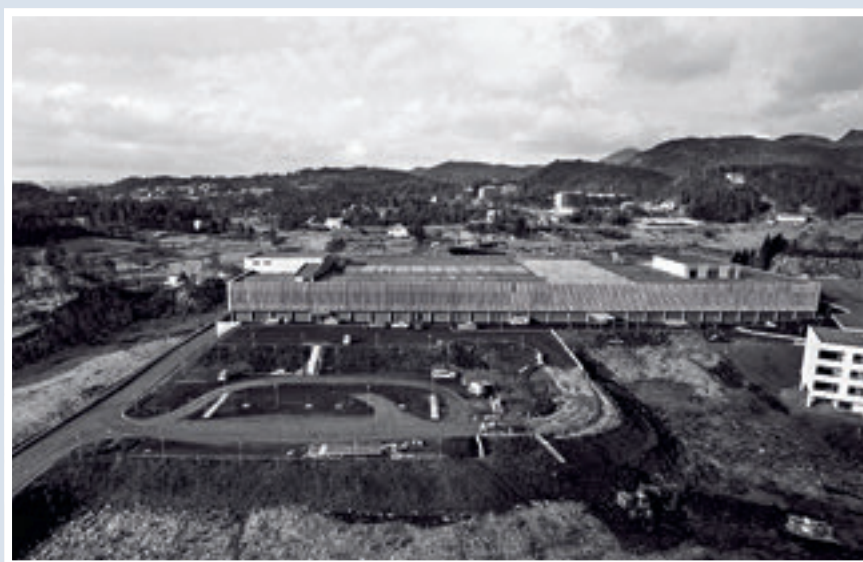

O A S E N

← INN:

Oasen ble kalt «Europas største vinterhage» da kjøpesenteret ble innviet i mars 1971. Navnet bar bud om trope, varme, sommer, ferie og moro. Ordfører Ragnar Juell Morken mente man like godt kunne frede bygget med en gang, så slapp man bryet med det i fremtiden.

Foto: Bergens Tidende

Åsane i endring

Ingen steder i Åsane har utviklingen endret landskapet så sterkt som på Ulset og Hesthaugen. Øverst er gårdsbruket Rosenkilde fotografert i 1973, ett år før første spadetak på Åsane Senter ble tatt. Bildet i midten er fra 1974, og bildet under viser samme motiv i dag. Åsane Storsenter ble etablert i 2007 ved en sammen slåing av Arken (til høyre) og Åsane Senter (til venstre).

Senteret ble bygd ut i fire trinn – 1976, 1980, 1986 og 1988. Arken ble oppført i 1985.

Om noen år vil også dette motivet være en saga blott. Det er planer om å lage en skikkelig gate på flaten mellom de to byggene med Bybanestopp. Parkeringsplassene skal legges under jorden.

Foto: Bergens Tidende



Foto: Magnus Vabø



Grand Prix

I 1985 vant Bobbysocks MGP for Norge, og Bergen ble tildelt arrangementet, her symbolisert ved turistsjef Ola Hiis Bergh og Bobbysocks-jentene Hanne Krogh og Elisabeth Andreassen. Da finalen gikk av stabelen lørdag 3. mai 1986 var Europas tv-kameraer rettet mot Bergen og Grieghallen.

Foto: Bergens Tidende

Bondesønnen Anton Faugstad fra Osterøy etablerte Safari-kjeden. Tiden kom også for lavpriskjedene. Einar Nistad utfordret dagligvarebutikkene med Mekka-butikkene. Elkjøp og Bonus, begge med vestlandske røtter, utkjempet priskrig på elektronikk. Foto-Knudsen tilbød fototjenester på postordre både i Norge og Norden.

Reiseliv viktigere

Arbeidet med å «selge» Bergen ble god butikk. Velstandsøkningen gjorde at stadig flere verdensborgere begynte å reise. Og mange ville til Vestlandet. Ola Hiis Bergh ble kåret til «Europas beste turistsjef» i 1990.

Uteliv og underholdning vokste også. Det ble lempet på regler for åpningstider og skjenking, som ledd i den liberaliseringen av samfunnet neste kapittel tar for seg. Mye av inntektene Bergen sentrum mistet til kjøpesentrene utenfor byen om dagen, ble tatt igjen om kvelden når folk trakk inn til restauranter og forlystelsessteder. Det falt sammen med kredittliberaliseringen, som økte forbruket blant folk. I 1986 opptrådte Bergens gullstrupe, Sissel Kyrkjebø, i finalen i Melodi Grand Prix i Grieghallen og skapte god bergensreklame.

I reiselivsbransjen skjedde endringer på eiersiden. Hotel Norge, i mange tiår midtpunktet i byens sosiale liv, ble overtatt av den svenske kjeden Reso.

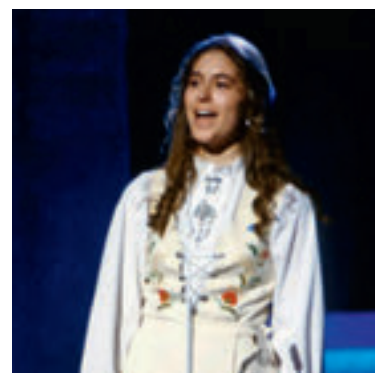

Gullstrupen

Sissel Kyrkjebø stod for pause-innslaget under den internasjonale MGP-finalen i 1986.

Foto: NRK

Svenskene kommer



«Hold til høyre når dere kommer inn, ta det med ro, ingen panikk, det er nok til alle», ropte direktør Jan Gullerud fra gardintrappen sin da Hennes & Mauritz åpnet sin første butikk i Bergen 8. mai 1980. Sjelden har svenskene vært så populære i Bergen. For mange var det likevel litt sårt at det var i Berstad-huset svenskene etablerte seg. Handelshuset Berstad hadde i generasjoner vært en institusjon i Bergen. Nå var det imidlertid slutt.

Foto: Bergens Tidende

H&M



29. mars 1984 åpnet IKEA i Åsane. Det var kø for å komme inn, kø for å handle, kø for å betale og kø for å komme ut. Mellom 10 000 og 15 000 handleglade bergensere besøkte den dagen den svenske handelskjedens bergenske knoppskyting. Foto: Bergens Tidende



Liberaliseringens tiår

1980-tallet var liberaliseringens tiår. Kåre Willoch ble statsminister og ledet en ren Høyre-regjering, senere en koalisjonsregjering. Troen på statlig styring, som hadde vært sterk siden krigens slutt, ble mindre, også blant sosialdemokratene. Det ble slutt på den tiden butikkene skulle stenge klokken 17.00. Regulering av husleier og boligpriser forsvant. Vi slapp å stå i kø for å få telefon eller banklån. NRKs kringkastingsmonopol ble avvirket. Bankene fikk anledning til å låne ut så mye penger som de ønsket. Renten ble sluppet fri. Boligprisene steg. Etter en lang periode med stillstand i markedene kom kreditttilbudene, forbrukersiget, konkurransen og jappetiden til Norge. Finansnæringen i Bergen tok del i galoppen. Bergen Bank og Vesta-gruppen, med virksomhet innen forsikring og finansiering, var store i Bergen og i nasjonal sammenheng.

Så kom omslaget. I 1985–86 falt oljeprisen brått. I tillegg til den private velstanden hadde staten Norge nytt godt av høye oljepriser. Gro Harlem Brundtlands Ap-regjering responderte med å stramme inn, først og fremst med tiltak for å bremse det private forbruket. Verdien av rentefradraget ble redusert og rentene gikk opp. Mange husholdninger fikk problemer med å betale lån på hus, ofte kjøpt til høye priser. Det ble konkurser i varehandelen, arbeidsledigheten vokste og boligprisene falt. Problemene med misligholdte lån slo inn i finanssektoren. Mellom 1987 og 1993 tapte norske forretningsbanker mer enn 60 milliarder kroner. 87 000 aksjonærer i Bergen Bank, mange av hadde vært med fra Bergens Privatbank og Bergens Kreditbank, mistet sine verdier i 1992. Da investeringsselskapet Investa gikk overende samme høst, hadde finanskreditorene tilgodehavende på mer enn 2,3 milliarder kroner.

Krisen skapte varige endringer i eierstrukturene. Vesta tapte store penger på finansieringsselskapet Nevi. Det endte med at det svenske Skandia-konsernet kjøpte Vesta. På ruinene av Bergen Bank og Den norske Creditbank oppstod Den norske Bank. Selv om Den norske Creditbank var verst stilt av de to og Bergen Bank var den overtakende banken, ble hovedkontoret etter hvert lagt til Oslo. Vestlandsbanken forsvant inn i Fokus Bank, senere Kreditkassen – som vi i dag kjenner som Nordea.

Over og ut

I 1990 fusjonerte Den norske Creditbank og Bergen Bank til Den norske Bank (DnB). Dermed var det «over og ut» for banken som hadde sine røtter i Bergen tilbake til 1855.

Foto: Bergens Tidende



VIP-Scandinavia

I februar 1984 skaffet VIP-Scandinavia seg Norges-rettighetene til den amerikanske tv-serien Dallas. Senere konsernsjef Tømm Berntsen til høyre. Det ble ingen lykkelig historie. I 1987 ble selskapet slått konkurs med en gjeld på 200 millioner kroner.

Foto: Bergens Tidende



Flere andre bergensbedrifter gikk med i dragsuget etter jappetiden. Kleskjeden Benetton's norske avdeling gikk konkurs. VIP Scandinavia, som skulle bli rik på videorettigheter, brøt sammen. Selmer-Sande, Norges største entreprenørselskap en periode, gikk overende. Bankforbindelsen antydte at det samlede tapet var mer enn en milliard kroner.

Men bildet var ikke helsvart. I Bergen kom Skillingsbanken, dog gjennom en emisjon, Fana Sparebank og Sparebanken Vest mer eller mindre helskinnet gjennom krisen. Og et nytt forsikringsselskap så dagens lys på denne tiden. Livsforsikringsselskapene Norsk Kollektiv Pensjonskasse og Hygea slo seg sammen til Vital Forsikring og satset offensivt i et voksende marked for private pensjonsforsikringer. Det skulle ikke stå alene lenge. Både det nederlandske selskapet Aegon og DnB bød på selskapet, DnB vant.

Færre hovedkontorer

Bergen – en filialby?

Det ladete ordet dukket opp første gang i norsk presse på 1990-tallet. I dette tilfellet i Bergens Tidende; som tittel på et møte Næringslivsutvalget ved NHH arrangerte i 1996. I panelet satt Helge Dyrnes i Bergen Næringsråd, ordfører Bengt Martin Olsen (Ap), sjefen i Rieber & Søn, Svein Steen Thomassen sammen med Ove Johannessen, regiondirektøren i DnB.

I løpet av få år hadde mye av kontrollen over store bedrifter og tusenvis av arbeidsplasser forsvunnet ut av Bergen. At antall aktører ble redusert, det lokale eierskapet mindre og hovedkontorene færre, kunne ikke bestrides. Men det var ikke noe særbergensk fenomen. Den samme tendensen så en i andre land. Og hovedkontor er én ting. Lokalisering av arbeidsplasser er

en annen. Hvor kompetansen sitter er en tredje. Bergen fortsatte å være en stor finansby fordi finansnæringen sysselsatte mange og fordi mye av kompetansen innen kapitalforvaltning var her. Vesta og Vital var ikke lokalt eiet, men de sysselsatte henholdsvis 1300 og 700 personer og var blant Norges største bedrifter i omsetning. Et annet moment som nyanserer bildet er næringsstrukturen. Bergens-regionen bestod av mange små og store bedrifter. De bestod prøven og hevdet seg med glans da olje- og gassvirksomheten gradvis flyttet seg nærmere Bergen. Hordaland var det fremste eksportfylket. Uavhengig av antall hovedkontorer – regionen konkurrerte på verdensmarkedet hver eneste dag.

Miljø på dagsorden

Liberalisering preget 1980-tallet. Men på ett område ble det mot slutten av tiåret klart at det må strengere reguleringer til; og det i hele verden. Forskerne slo alarm om den globale temperaturstigningen. Den viktigste årsaken var de voksende utslipp av CO₂. Økt temperatur, vind og nedbør ville bli konsekvensene dersom man ikke bremsset utslippsøkningene. Vi er den første generasjonen som påvirker klimaet, og den siste som slipper unna konsekvensene, hevdet flere forskere. I 1987 kom FN-rapporten om miljø og utvikling. Arbeidet var ledet av statsminister Gro Harlem Brundtland. Rapporten beskrev de ulike miljøtrusler verden stod overfor. Blant forslagene var energisparing, utvikling av nye energikilder og sterkere kontroll med forurensning. En rekke land vedtok å stabilisere utslippene. Stortinget besluttet å stabilisere de norske utslippene av CO₂ på 1989-nivå innen år 2000.



Nye bydeler

Kokstad og Sandsli ble høytidelig innviet av ordfører Arne Næss 6. september 1987. Det var taler, ballonger og brevduer. Ni år hadde man brukt på å forvandle de store utmarksområdene i Ytrebygda til en bydel hvor arbeidsplasser og boliger skulle koordineres i et kreativt fellesskap.

Foto: Bergens Tidende

Madam Felle

Det var stor stas i Sandviken 2. september 1985 da «Madam Felle» brøt gjennom i den første av de to Fløyfjellstunnelene. Både ordfører Arne Næss og veisjefen Josef Martinsen var til stede og ble opprømt da madammen knuste de siste meterne fjell før hun fikk se dagslys for første gang på ett år.

Foto: Bergens Tidende

Spiste seg gjennom fjellet

Siden hun skulle til Sandviken, fikk hun navnet *Madam Felle*. I 1987 hadde «den 450 tonn tunge, 68 meter lange og usedvanlig storkjefete og glupske damen» spist seg gjennom fjellet fra Seiersbjerget til Amalie Skrams vei.

Enhver gjennomgang av faser i det bergenske næringsliv er mangelfull om den ikke omhandler samferdsel. Åpningen av Fløyfjellstunnelen markerte gjennomslaget for en kraftig satsing på kommunikasjoner, med bedre veier i sør, nord og i vest som resultat. I stor grad finansiert med bompenger. Staten og Bergen kommune var blitt enige; Bergen skulle få et moderne veinett innen århundreskiftet, forutsatt at man bidro selv. Dermed kom vår tids byporter, bompengebodene opp i 1986. Bompenger var ikke nytt for bergenserne. Men omfanget av prosjektene som skulle realiseres var større enn før. Handelsforeningen mislikte ordningen fordi dette var en beskatning «for å kjøre inn til Bergen sentrum» og det ville ramme sentrum og sentrumshandelen.

Ordningen viste seg bare å være begynnelsen. I årene som fulgte kom blant annet Askøybroen (1992) og Nordhordlandsbroen (1994), også finansiert med bompenger.



Lang modningstid før etableringen av Bergen Næringsråd

Det trengtes 20 års modningstid før næringslivets to store organisasjoner i byen, Bergen Handelsforening og Bergens Haandværks- og Industriforening vokste sammen. Samtidig som det gikk en fusjonsbølge gjennom næringslivet, strittet næringslivets foreninger imot.

De første som tok opp tanken om fusjon, var fire medlemmer i Haandværks- og Industriforeningen, Frantz Mjellem, Oscar Munck, Christian Rieber og Hagbarth Schjøtt. Med den planlagte kommunesammenslåingen og fylkessammenslåingen er det mer naturlig enn noensinne at distriktets næringsliv har en sterk organisasjon som kan gi oss god representasjon utad, skrev de i 1968. De ledet alle viktige bergenske bedrifter. Utspillet ga ikke resultater. Kanskje det skyldtes forskjellene. Historisk sett har kjøpmennene med hanseatisk bakgrunn innehatt høyere posisjoner på den sosiale rangstige enn håndverkerne og industriens folk. Det hadde utviklet seg forskjellige kulturer i de to miljøene.

Foreningene begynte likevel å samarbeide om møter. I 1975 overleverte Handelsforeningen og Haandværks- og Industriforeningen kommunen i fellesskap en utredning der det ble anbefalt å styrke forholdene for kollektivtrafikk og nyttetraffic. Det ble også bedt om mer effektiv kommunal saksbehandling, spesielt i byggesaker.

Møtene var en viktig del av foreningenes virke. Den mediesky Hilmar Reksten lot seg i 1975 overraskende intervjuet for åpen scene i Handelsforeningen av NHH-professor Arnljot Strømme Svendsen for en fullsatt sal. «Min bedrift og det jeg har skapt skal leve videre», uttalte han optimistisk. Det er klart jeg er ute etter profitt, men bare for å skape, sa han.

Dette og lignende møter trakk mange folk. Møtene fikk ofte stor medieoppmerksomhet. Flere av lederne ble portrettert av journalist Alf H. Madsen og tegner Leif Raa i Bergens Tidende. Ofte med en munter undertone. Da formann Odd Sviland i Handelsforeningen ble intervjuet i 1976, etterlyste han raskere *handling* blant politikerne. – Det er rimelig at det gleder en formann i Bergens Handelsforening, repliserte journalisten.

Men foreningene led under synkende medlemstall og gjennomsnittsalder blant personmedlemmene ble stadig høyere. I et forsøk på å få flere unge til å melde seg på den tradisjonsrike årsmiddagen 17. november, åpnet Haandværks- og Industriforeningen for smoking, ikke kun galla. Kanskje det var det som gjorde at det i 1975 var 115 til bords, mot 84 året før.

Tanken om sammenslåing dukket opp igjen i 1984. Da kom det i stand uformelle drøftinger mellom formennene i de to foreningene. Et av momentene var at begge de administrerende direktørene, Jan Holmboe i Haandværks- og Industriforeningen og Johan Henrik Bollmann i Handelsforeningen, nærmet seg aldersgrensen. Også kommunen engasjerte seg. Rådmann Halldor Høyte mente relasjonene ville bli enklere om foreningene snakket med én stemme.



Fanebærer

Hilmar Reksten var fanebærer i Nordnæs Bataillon under 60-årsjubileet i 1918. Her er han tegnet av Leif Raa i BT i 1988. I 1977 lot han seg intervjuet for åpen sal i Handelsforeningen.

Men motstanden fortsatte, i første rekke på grunn av uvilje fra Handelsforeningen. Den fikk med seg NHH-professor Arnljot Strømme Svendsen på laget. «Troen på ensidige stordriftsfordeler skriver seg fra Karl Marx som for 120 år siden profeterte en stadig sterkere konsentrasjon av bedrifter og organisasjoner samt kapital», skrev han. Mer konkurranse mellom foreningene var bedre enn fusjon, mente han.

I 1985 ble Johan Fr. Kroepelien valgt til formann og Johan Waage til nestformann i Handelsforeningen. De stilte kabinettsspørsmål: De nektet å la seg velge om det ikke ble vedtatt å opprette et felles sekretariat for de to foreningene. Og slik ble Næringslivets Fellesorgan til.

Børsaktiviteten i Bergen var liten og snart skulle den forsvinne helt. Men Bergens Børs bidro økonomisk til Næringslivets Fellesorgan. Både den og Bergens Handelskammer støttet fusjonen. Helge S. Dyrnes fra Bergen Bank ble ansatt med virkning fra 17. november 1986. I de neste to årene skjedde en stadig sterkere tilnærming mellom de to foreningene og med Bergens Handelskammer. Holdningen om at næringslivet må tale med én tunge, vant frem.

Det var viktig å få med Handelskammeret. Det var og er del av en internasjonal bevegelse av «Chamber of Commerce»; en døråpner til et vidstrakt nettverk innen internasjonal handel. «Bergen Chamber of Commerce & Industry» er det engelske navnet på Bergen Næringsråd og betegnelsen ved besøk i utlandet eller når en tar imot delegasjoner.

Et ytterligere argument for å gå sammen var at det ville gi større kraft til å møte konkurransen fra Næringslivets Hovedorganisasjon (NHO), som var under etablering. Gjennom sammenslåingen mellom Norges Håndverkerforbund, Norsk Arbeidsgiverforening (N.A.F) og Norges Industriforbund (NI) planla NHO å bygge opp sterke regionale kontorer. Antagelsen var at disse ville være sentralstyrt og at det var viktig å ha en lokalt styrt forening som talte næringslivets sak.

I april 1988 vedtok generalforsamlingene i Handelsforeningen og Haandværks- og Industriforeningen fusjonen, og 6. september samme år ble Bergen Næringsråd etablert.

Fra medlemsklubb til talerør

Fusjonen skjedde i en tid karakterisert av begynnende stagnasjon og nedgang. Næringslivet og byens innbyggere var preget av bankkrisen, forvirringen i finansmiljøet, renteoppgang, konkurser og økende arbeidsledighet.

Økonomien i foreningene, både på 1970- og 1980-tallet, var dårlig. De satt på store verdier i form av bygningene i Veiten og Olav Kyrres gate. Men husleiereguleringen som fortsatt gjaldt, gjorde at en ikke kunne drive etter markedsøkonomiske prinsipper. Foreningene gikk med underskudd de siste årene før fusjonen og hadde opparbeidet betydelig gjeld.

Mens næringslivets organisasjoner i begynnelsen av 1970-tallet hadde hatt en stor industrinæring i ryggen, var styrkeforholdet mellom privat og offentlig sektor snudd på hodet 20 år senere. Næringslivets relative andel av sysselsettingen i Bergen hadde falt jevnt og trutt, som nevnt tidligere. Veksten i det offentlige viste igjen i representasjonen blant de folkevalgte. Det ble færre kjøpmenn og direktører i bystyresalen, men desto flere offentlig ansatte. Det var stadig færre som forstod og snakket næringslivets språk hos de besluttede myndigheter i byen.

Den nye organisasjonen hadde dermed nok av oppgaver å ta fatt på.

I sitt første leveår konsentrerte Bergen Næringsråd seg om oppbyggingen av organisasjonen internt. I 1989 ble deler av eierskapet i A/S Handelens og Sjøfartens Hus solgt til Bergen Skibsassuransforening. Det brakte orden i økonomien.

Utgangspunktet var godt for å starte arbeidet. Målet var ambisiøst. Man skulle være et talerør for hele næringslivet, ikke bare en forening for «handelsstanden» og for «håndverks- og industristanden». Og en skulle ikke begrense seg til Bergen, men arbeide for hele Bergens-regionen. Foreningene hadde ligget lavt overfor lokale myndigheter i de siste par tiårene før fusjonen. Nå skulle en gå mer offensivt ut.

Foreningen engasjerte seg også på nye områder. En av de første aktivitetene var Hærverkskampanjen, som startet i 1989. Den var resultat av et samarbeid mellom huseiere, politikammeret og forsikringsselskapene. Den ga resultater. Senere undersøkelser viste at kampanjen sparte samfunnet for store beløp, i tillegg til spart frustrasjon og lidelse. Foreningen tok også del i ryddeaksjonen «Ren Bergen».

Medlemsaktivitetene endret karakter. Kveldsmøter var ikke lenger så attraktivt. For å øke engasjementet blant medlemmene, begynte en med korte møter med innlagt bespisning; Go'morgen-møter fra 08.30–10.00 og fredagslunsjer som varte fra klokken 11.30 til 13.00.

Temaene spente vidt. De dreide seg om kommunens trafikkplaner for sentrum, bekjempelse av hærverk, de nye mulighetene innen den voksende offshoresektoren og arbeidet for å etablere TV2 i Bergen etc.

Årsmiddagen var en tradisjon foreningen hadde holdt på siden starten. I jubileumsåret 1995 ble den supplert med en konferanse på formiddagen. Og siden den gang har også konferansen vært en årviss foreteelse.

Næringsrådet engasjerte seg for å få mest mulig lokale ringvirkninger av Nordsjøens største gassfunn, Trollfeltet vest av Kollsnes. Organisasjonen etablerte et leverandørregister. Operatøren, Shell, arrangerte i samarbeid med Næringsrådet 30 møter med potensielle leverandører. Lokale bedrifter



Utvidet engasjement

Bergen Næringsråd var i 1989 med å starte en kampanje mot hærverk. Den ga resultater og sparte samfunnet for store beløp.



I september 1993 advarte plansjef i Bergen kommune, Odd Pedersen, mot «plan-mylder». Blant planene som var blitt utredet og forkastet var Festplass-garasjen som Næringsrådet var en ivrig forkjemper for.

Bergens Tidende 29. september 1993

oppnådde større kontrakter enn de tidligere hadde hatt fra offshorevirksomheten. Kanskje kan det tilskrives arbeidet til Næringsrådet. Organisasjonen engasjerte seg også for at Trollplattformen for olje skulle bygges på Hanøytangen. Forskere tilknyttet NHH utarbeidet på oppdrag av Næringsrådet en rapport som støttet bygging av betongplattform på Hanøytangen, og det var den løsningen som ble valgt. Organisasjonen engasjerte seg for å koble lokale bedrifter på prosjektet. I 1993 inneholdt registeret opplysninger om 1300 bedrifter fra 44 kommuner i Sogn og Fjordane og Hordaland. De her nevnte aktivitetene dannet opptakten til energiklyngen i Bergens-regionen.

Kommunikasjoner ble også tema etter fusjonen. Foreningen tok opp Fritz Riebers tanke om veitunnel gjennom Ulriken. Næringslivet tapte daglig mer enn 50 000 kroner på grunn av dårlige kommunikasjoner. Det hjalp ikke. I 1989 sa bystyret med knapt flertall nei til tunnel av miljøhensyn. Det var første gang bergenspolitikerne hadde avvist et veiprojekt. En vant heller ikke frem i engasjementet for parkeringshus under Festplassen. Næringsrådets begrunnelse var at sentrumshandelen trengte stimulans. En funksjonsdyktig bykjerne var en forutsetning for hele bysamfunnet, mente organisasjonen.

Stadig flere bergensere erkjente i begynnelsen av 1990-årene at bilismen var blitt en plage for sentrum. Agerte Næringsrådet som en bremsekloss?

Nei, mente organisasjonen. Ulrikentunnelen og garasje under Festplassen ville ført til mindre eksos og mindre biler i sentrum, sa en av foreningens lobbyister i disse årene, Robert Davidsen.

I ettertid må vi erkjenne at vi ikke klarte å markedsføre vårt syn godt nok overfor det politiske flertallet eller massemediene. Vi satte ikke likhetstegn mellom privatbilisme og handelsutvikling i sentrum. Vi ønsket ikke fri flyt av biler, men underjordisk parkeringsanlegg med rimelig tilgjengelighet. Dette ville fjernet overflateparkering og letetraffikk og etter vårt syn vært et betydelig bidrag til miljøforbedring i sentrum. I stedet ble det spesielt i avisene satt likhetstegn mellom økt privatbilisme, sentrumskjøpmennenes profittensyn og Bergen Næringsråd. Vi lærte en lekse om hvor vanskelig det kan være å nå frem med næringslivets syn,

sa Bergen Næringsråds Jan Aksel Næss.

Foreningen mente at stamveien Oslo-Bergen burde gå langs riksvei 7, Hardangervidda. Men Stortinget vedtok i 1992 den fem mil lengre traseen Lærdal-Filefjell.

I 1994 ble Næringsrådet trukket inn i arbeidet med kommunens strategiske næringsplan. 26 næringslivsrepresentanter og 11 politikere ga sine innspill. Bystyret vedtok planen i 1995. Den blinket ut tre satsingsområder – fisk,

maritim virksomhet og reiseliv. Det skulle i tillegg startes et prøveprosjekt for å utvikle medisinsk spisskompetanse. Målet var at Bergens-regionen skulle bli en av Norges mest attraktive regioner å drive næringsvirksomhet i.

Næringsrådet mente at Bergen kommune burde ta på seg en lederrolle for å bygge strategiske allianser med andre regioner. Men organisasjonen understreket at planen måtte følges opp av handling og prioriteringer. Vi tar også med en nyskaping i samarbeidet med myndighetene fra dette året. Kommunen etablerte et næringsstyre, der Bergen Næringsråd fikk en rådgivende rolle.

På 1990-tallet kastet Næringsrådet seg inn i kampen for at landets nye fjernsynskanal, TV2, skulle legges til Bergen. Og Bergen vant den kampen. Sendingene startet i 1992.

1990-tallet var tiåret kvinnene fikk større plass i foreningen. På 1800-tallet ble de skålt for, men fikk ikke være til stede. Som da Edvard Grieg ble hyllet på foreningens møte i 1892. På tidlig 1900-tall fikk de sy faner til koret og synge, men ikke på utenlandsturneen i 1917. I 1976 fikk de adgang til «Klubben» i Handelens og Sjøfartens hus. I 1993 var tre av syv styremedlemmer kvinner. Ikke før på 2000-tallet kom det toalettfasiliteter for kvinner på «Klubben».

I jubileumsåret 1995 fremstod Bergen Næringsråd som det udiskutable felles talerør for næringslivet i byen. Og en talerstol for utveksling av informasjon, kunnskap og meninger. Gammel gjeld var sanert. I 1995 var det tid for jubileum, der det ble både skuet bakover og fremover. Og med det setter vi et punktum for den historiske gjennomgangen.

Vi skal nå omtale måten jubileet ble markert på.

Stor stas i Håkonshallen

Ville Bergen eksistert om Fremskrittspartiets innvandringssyn hadde vært gjeldende politikk i middelalderen? Næringsrådets direktør Helge Dyrnes stilte spørsmålet i en munter prolog under jubileumsmiddagen på historisk grunn i Håkonshallen 17. november 1995. Jubileet markerte at det på dagen var 150 år siden Bergens Haandværkerforening ble stiftet; den eldste av organisasjonene som gjennom flere fusjoner var blitt til Bergen Næringsråd.

Ordfører Ingmar Ljones holdt talen for Bergen, handelsminister Grete Knudsen talte for fedrelandet og fylkesrådmann Harry Herstad takket for maten.

Formannen i Næringsrådet, Paul-Christian Rieber, forlot festsalen på Grand fullastet med gaver etter en jubileumsmottakelse tidligere på dagen. Det var et historiens sus over hans rolle under jubileet. Han er oldebarn av Gottlieb Christian Rieber, en av initiativtakerne til etableringen av Handelsforeningen i 1895; en av foreningene som danner grunnlaget for Bergen Næringsråd.

Som et ledd i jubileumsfeiringen ble Næringsrådets medlemmer invitert til Frode Rasmussens oppsetning av «Jeppe på Bjerget». Invitasjonen, trykket i gull, burgunder og sort avsluttet slik:

Etter forestillingen kan du, ektefellen eller andre medinviterte oppleve oaser med spennende mat og oppmuntrende drikke. Smokingkledde tjenere, liv og røre. Du kan vandre i småsaler mellom oppdekkete bord og kandelabere, danse til levende musikk og ta inn auraen fra glade tiår langt tilbake.

Gjør som Ludvig Holberg. Gå av veien for en narr. Ta avstikkeren til Bergen Komedia Teater, Rick's cafe og salonger og 3. etage tirsdag, onsdag eller torsdag siste uken i september.

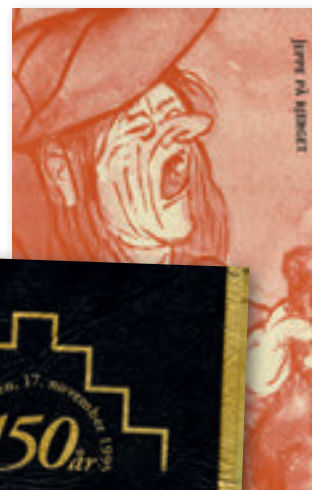

Jubileumsfesten

«Den Store Guttefesten» kalte Lotte Schönfelder jubileumsmiddagen i Bergens Tidende 18. november:

«Det blir neppe polonaise i dag, bemerket en observant herre i Håkonshallens underetasje. – Generalforsamling i Akvariet, så en av de mindre ærbødige, men meget snippkjolekledde. Når man feirer sin 150. stiftelsesdag kan man naturligvis trekke i smoking, men galla er ikke uønsket. Derfor stod de pingvinklede tett i Håkonshallen i går da Bergen Næringsråd feiret 150-årsjubileet for det som i 1845 het Bergens Haandværkerforening, og siden – ettersom utviklingen innhentet den – ble kjent som Bergens Haandværks- og Industriforening.»



Jubileumsårets formann,
Paul-Christian Rieber.



Handelsminister Grete Knudsen talte for fedrelandet.



Ordfører Ingmar Ljones med gaven fra Bergen kommune.



Utsnitt av bordsetet. Av de 303 personene som benket seg rundt bordene i Håkonshallen denne novemberkvelden i 1995 var 35 kvinner, altså ca. en tiendedel.

Alle foto: Fotograf Løtvedt



Gaven fra Bergens Tidendes sjefredaktør Hans Erik Matre var en nyinnstiftet pris for utdeling fra og med 1996 til en ekte gründer. Som det ble påpekt – det hadde neppe vært noe næringsråd eller jubileum å feire om ikke det hadde vært rom for gründerne som skaper arbeidsplasser og inntekter.

På årskonferansen, som gikk over to dager, var stikkordet kunnskap. Universitetsrektor Ole Didrik Lærum viste til at forskningsmiljøet i Bergen har betydd mye for næringslivet. Samtidig er det alarmerende at Norge i dag ligger lavt når det gjelder utvikling av nye produkter og patenter innen næringslivet. – Ikke minst de unge forskerne kunne i større grad anvendes til å utføre nyutvikling, påpekte han.

NHH-professor Victor D. Norman sa at Kyststamveien er en viktig forutsetning for at Bergen skal fungere som en interessant økonomisk landsdel.

– På grunn av oljerikdommen er en stor del av befolkningen beskjeftiget med å fordele det andre har skapt, sa Christian Rieber, lederen for GC Rieber AS og far til Paul-Christian Rieber. – Det er nødvendig å vri aktiviteten over til den private sektor. Det sies at kunnskap og kapital må til for å gi levedyktige bedrifter. Dette må suppleres med at det må være miljø for skapertrang,

mente han.

Professor Torger Reve presenterte analysen «Kremmerbyen mellom Norge og verdensmarkedet», en temperaturmåling av næringslivet, på oppdrag fra Næringsrådet. Det var første gang Næringsrådet hadde tatt initiativ til en strategisk analyse av næringslivet. Analysen inkluderte omlandet rundt Bergen og det var også nytt i foreningens tenkning.

Bergen er en høyst oppgående næringslivsby i 1995, var konklusjonen i analysen skrevet av Reve og Ove Osland. Det er uttynning og utflytting innen tradisjonelle næringer og færre hovedkontorer, men samtidig er det vekst innen nye næringer, og kremmerånden holdes heldigvis levende.

Utfordringen er å hindre at Bergen blir en by som lever av offentlig virksomhet fremfor å skape nye vekstkraftige bedrifter med verden som hjemmemarked. Det var på internasjonale markeder Bergen la grunnlaget for sitt historiske ry som næringslivsby, og det er her vi fortsatt må være. I motsatt fall vil vi henfalle til den museale provins, som en fordums storhet, het det.

Anbefalingene deres var å videreutvikle byens sterkeste eksisterende næringsmiljøer og engasjere seg innen nye næringsmuligheter som åpner seg.

- Bergen må fortsette å fremelske kremmere med utpreget kommersiell kompetanse.
- Bergen må satse på å bli et enda sterkere forsknings- og utviklingscenter med internasjonale kvalitetsambisjoner.
- Bergen må fortsette linjen med å bli en profilert kultur- og miljøby med stadig bedre kommunikasjoner ut i verden, skrev de.



Helge Dyrnes på mottakelsen
17. november om formiddagen.

Fotograf Løtvedt

Pluss og minus

STERKT

- God omstillingsevne
- Velutviklet kremmerånd
- Forskning og utdanning på høyt nivå
- Internasjonale spyspisser innen bl.a. shipping og maritime bransjer

SVAKT

- Filialby, nesten ingen hovedkontor
- Tilbakegang for industrien
- Tilbaketrekning fra krevende internasjonale markeder
- Stadig flere ansatte og større ressurser brukes i offentlig virksomhet

Kilde: Bergens Tidende 1995

Forskerne mente at de mest aktuelle næringer for Bergen burde være maritim virksomhet, fisk og næringsmidler, oljerelatert virksomhet, reiseliv og varehandel.

Næringene de tok for seg, falt sammen med forslagene i kommunens strategiske næringsplan.

Med det går vi inn i perioden 1996–2020. Vi skal der følge noen av trådene vi har vært innom i kavalkaden fra 1845. Blant annet disse:

- Hva har skjedd av nyskaping de siste 25 år?
- Hvordan har de forskjellige næringene utviklet seg?
- Hvilken plass har næringslivet tatt i den økte globaliseringen?
- Hva har skjedd når det gjelder kommunikasjoner?
- Hvordan har næringslivet grepet tak i miljøproblemene og sett nye forretningsmuligheter her?
- Hvordan har det blitt mer rom for kvinnene – og for mangfold og inkludering?
- Hvordan har samarbeidet mellom kunnskapsinstitusjonene og næringslivet utviklet seg?

Med det siste punktet er stikkordet satt for neste kapittel – Kunnskapsbyen.



Kunnskapsbyen

– I fremtiden må næringslivet i langt større grad enn tidligere funderes på *kunnskap* og *innovasjon*.

Næringsminister Grete Knudsen intervjues i Bergen Næringsråds blad INFO i 2000. Arbeiderpartipolitikeren fra Bergen har nettopp tiltrådt som næringsminister i Jens Stoltenbergs første regjering. Kunnskaper og ideer vil være vår viktigste kapital, heter det i regjeringserklæringen. Statsråden inviterer til samråd landet rundt for å få innspill. Bergen er den første byen hun besøker.

– Den største verdien i de fleste produkter i dag ligger i forskningen og utviklingen bak, i markedsføringen og distribusjonen, sier Grete Knudsen i intervjuet.

Hvorfor starter hun serien med samråd i Bergen?

– Hordaland er Norges største eksportfylke. Og bergensområdet har noen svært viktige klynger innen olje og gass, shipping, fisk og finans, svarer hun.

Kunnskap har alltid vært et viktig tema for Bergen Næringsråd. Foreningen har engasjert seg på feltet siden etableringen som Bergens Haandværkerforening i 1845. Formålet skulle være

... ved Anskaffelse av gavnlige Bøger, Tegninger, Aviser m.m. at give Medlemmerne Adgang til nyttige Kundskapers Erhvervelse.

Foreningen bidro senere i opprettelsen av Bergens Handelsgymnasium og Norges Handelshøyskole.

Industrialiseringen, som i Norge startet på midten av 1800-tallet, var basert på *kunnskap*. Bak tekstilproduksjonen som Peter Jebsen etablerte i Arna lå det ingeniørkompetanse og avanserte maskiner. NERA i Bergen vokste frem etter 2. verdenskrig på kombinasjonen av militær erfaring og kunnskap hos sivilingeniør Helmer Dahl og samarbeid med Forsvarets Forskningsinstitutt. Eksemplene er flere. Likevel var arbeidet i industrien for de fleste preget av samlebånd og manuelle arbeidsoppgaver.

Fra 1970-tallet skjedde en endring. Det ble færre industriarbeidsplasser. Nye næringer der det ble produsert tjenester og ikke varer, vokste frem. De ansattes evne til å kombinere teoretisk kunnskap, erfaring og praktiske ferdigheter – det vi kaller kompetanse – ble viktigere. Vi kan bruke sitatet ovenfor fra næringsministeren for å illustrere: Stadig flere norske arbeidstakere ble beskjeftiget med å utvikle og markedsføre produktene. Mye av produksjonen var flyttet til lavkostland.



Grete Knudsen

ble innvalgt på Stortinget for periodene 1981–2001. Hun var sosialminister 1992–1994, handelsminister 1994–1996 og næringsminister 1996–1997 og 2000–2001.

Kompetanse ble viktigere også i de produksjonsbedriftene som var igjen – og i de nye som vokste opp. Havbruk er et eksempel. Det var vaksiner mot fiskesykdom, nye fôringsmetoder og teknikker for å bremse rømning som gjorde at oppdrett ble en stor industri på 1990-tallet. Koblingen av kunnskap fra havforskere, veterinærer og folk med bedriftserfaring var avgjørende for denne utviklingen.

På tross av foreningens historie, tidlige skoleinitiativ og fremveksten av det nye næringslivet som her er kort beskrevet, hadde Næringsrådet liten kontakt med universitets- og forskningsmiljøene i Bergen frem til midten av 1990-tallet. Men så kom foreningen på offensiven. *Kunnskap* var stikkordet for konferansen som ble holdt for å markere 150-årsdagen i 1995, under tittelen «Fra kunnskapshandel til handelskunnskap». – Det er en utfordring for Bergen å utnytte potensialet for næringsutvikling som ligger i regionens betydelige kunnskapsbase, skrev Torger Reve og Ove Osland i rapporten som Næringsrådet hadde bestilt fra Norges Handelshøyskoles forskningsstiftelse SNF.

NHH

Norges handelshøyskole (NHH) er Norges eldste vitenskapelige høyskole innen handelsfag. Skolen ble grunnlagt i 1936 etter stortingsvedtak fra 1917 og åpnet 7. september 1936.

Foto: Silje Katrine Robinson / NHH



Konferansen var den største samling av lokale bedrifter og aktører i Bergen på mange år. Konferansen og rapporten fikk stor medieoppmerksomhet. Styret, med Paul-Christian Rieber som formann, og administrerende direktør Helge Dyrnes besluttet at konferansen heretter skulle bli årviss. Kan tettere kobling mellom forskning- og utviklingsmiljøene bidra til å videreutvikle næringslivet? Det var det offensive spørsmålet som ble stilt i programmet til årskonferansen i 1996. Foredragsholderne var bedriftsledere og forskere fra blant annet Norges Handelshøyskole, Christian Michelsen Research og Høyteknologisenteret. Næringsrådet hadde nok en gang bestilt en rapport fra forskningssenteret SNF. Samspillet mellom forskning og næringsliv var temaet. Rapporten påviste manglende kunnskap i næringslivet om tilbudet av forskningstjenester i bergensregionen. Både næringslivet og forskningsinstitusjonene så behovet for mer informasjon om tjenestetilbudet og hvem som kunne påta seg oppdrag.

Næringsrådet hadde allerede benyttet seg av denne muligheten i to SNF-rapporter og foreningen fortsatte å nyttiggjøre seg forskning. I arbeidet med å styrke Bergen sentrum på 1990-tallet, etter at bydelssentrene hadde kommet for fullt, trengtes mer enn ren synsing. En analyse gjort av førstelektor Ansgar J. Pedersen ved NHH dokumenterte det mange hadde ant: Sentrums andel av handelen hadde falt dramatisk. Analysen var med å danne grunnlag for en strategisk sentrumsplan som kommunen og næringslivet utviklet i fellesskap.

Temaet *kunnskap* fortsatte å prege årskonferansene de neste årene. Næringsrådet styrket kontakten med kompetansemiljøene. Det ble etablert en møteserie der forsknings- og utviklingsmiljøene møtte næringslivet. Bondevik I-regjeringen ville i 1998 gjøre Trondheim til finanssenter nummer to i Norge, etter Oslo. Da dannet Næringsrådet og finansinstitusjonene en allianse med NHH-professor Thore Johnsen. Det resulterte i dokumentasjon som viste at dette finanssenteret allerede fantes, i form av kompetansen og kapitalen i Bergen.

Til årskonferansen 5+ i år 2000 ble det presentert en oversikt over «vitale bedrifter og kompetansemiljøer i Bergen og Hordaland».

I 1999 tok utdanningsinstitusjonene sammen med blant annet Bergen Næringsråd initiativ til et felles løft under merkenavnet «Utdanning i Bergen». Formålet var å markedsføre Bergen som studentby, bidra til trivsel – og få flere nyutdannede til å bli værende etter endte studier. For å bedre kontakten mellom nyutdannede og næringslivet deltok Næringsrådet i etableringen av Karrieresenteret, en «koblingsboks» mellom studenter og næringsliv. Senteret ble en del av Studentsamskipnaden i Bergen.

Flere bekymret seg over at mange av de nyutdannede studentene forsvant fra Bergen.

– Oslo fylles med en stadig høyere andel høyt utdannet arbeidskraft, mens Bergen og Hordaland er under landsgjennomsnittet. Vestlandet støvsuges



Torger Reve er professor emeritus i strategi og industriell konkurranseevne ved Handelshøyskolen BI.

Foto: Torbjørn Brovold



Victor D. Norman

er samfunnsøkonom, skribent og var bl.a. rektor ved NHH i 1991–2001.



Dag Rune Olsen

er kreftforsker og professor i biomedisinsk fysikk. I 2013 ble han valgt til rektor ved Universitet i Bergen



Anne-Grete Strøm-Erichsen

var bl.a. Bergens første kvinnelige ordfører og byrådsleder i perioden 2000–2003.

for utdannet arbeidskraft, sa NHH-rektor, professor Victor D. Norman, på et medlemsmøte i Bergen Næringsråd våren 2001.

Det går en rød tråd fra den økte interessen for kunnskap og kompetanse gjennom 1990-tallet til neste kapittel i Næringsrådets – og byens historie. Høsten 2001 mistet Jens Stoltenbergs arbeiderpartiregjering makten. Kjell Magne Bondevik ble statsminister for en regjering av Høyre, KrF og Venstre. Spesielt en statsrådsutnevning overrasket – Victor D. Norman (H).

Konkurransetilsynet til Bergen

NHH-rektoren og Næringsrådets engasjement for kompetanse skulle få snart ny – og annerledes aktualitet. Et par måneder etter at Norman tiltrådte som statsråd, lanserte han tanken om å flytte ut flere statlige tilsyn fra hovedstaden.

– Hensikten er ikke å drive «sosialhjelp» til distriktene for å skaffe arbeidsplasser, sa statsråden i intervju med Næringsrådets blad INFO i 2002. Formålet skulle være å skape større uavhengighet for tilsynene. Men en verdifull effekt ville også være at man tok mer av Norge i bruk – og ganske særlig den kompetansen i de store og mellomstore byene langs kysten. Landet var ikke tjent med at all kompetanse var samlet i Oslo. Lokalisering i andre landsdelsentre kunne bidra til å bygge opp sterke alternativ til Oslo-regionen. Det kunne også bidra til å styrke de største byene som motorer for regional utvikling i sine landsdeler. Men forutsetningen for utflytting måtte være at stedene hadde de riktige faglige miljøene.

Victor Norman sa at Konkurransetilsynet var en av institusjonene som det var aktuelt å flytte fra Oslo. Næringsrådet engasjerte seg sammen med kommunen og fylkeskommunen for å dokumentere at Bergen hadde den nødvendige kompetansen til å huse tilsynet. Som ledd i arbeidet fikk SNF i oppdrag å lage en rapport. Her ble det vist til svenske erfaringer med utflytting av statlige virksomheter. Disse viste at det er viktig at det finnes forsknings- og utdanningsvirksomhet på stedet det skal flyttes til. Det kom frem at Bergen var den eneste byen utenfor Oslo med utdanning og forskning som matchet Konkurransetilsynets behov.

Næringsrådets blad INFO fulgte opp med flere reportasjer. Blant annet fra Universitetet i Bergen, der det ble fortalt at juridisk fakultet snart ville tilby konkurranserett som fag. Dette var planlagt før planene om å flytte Konkurransetilsynet fra Oslo dukket opp. Ordfører Leif Johan Sevland (H) i Stavanger og kommunalråd Frank Jenssen (H) i Trondheim ble intervjuet. De støttet Bergen i arbeidet. – Stikkordet for å lykkes er å dokumentere kompetanse og danne allianser med andre byer, sa byrådsleder Anne-Grete Strøm-Erichsen (Ap).

Enkelte stortingsrepresentanter fra Oslo og de ansattes fagforeninger protesterte. Men til ingen nytte. I 2003 vedtok Stortinget mot Fremskrittss-

**BI**

Handelshøyskolen BI Campus Bergen ligger på Møhlenpris med kort vei til bl.a. Nyskapingsparken, VilVite og Høyteknologisenteret. Bygget sto ferdig i 2011.

Foto: BI Bergen

partiets stemmer å flytte ut åtte tilsyn fra Oslo. Konkurransetilsynet med 100 arbeidsplasser ble lagt til Bergen.

Både før og senere har regjeringer snakket om å flytte statlige virksomheter ut fra Oslo. Næringsrådet har engasjert seg. Mange av disse planene er aldri blitt realisert. Som intensjonen i 2017 om å flytte Språkrådet til Bergen.

Hvorfor lyktes utflyttingsprosjektet i Bondevik-regjeringen? Det var ingen offentlig utredning, en såkalt NOU, som lå til grunn for vedtaket. Det var kun en stortingsmelding som Stortinget fikk til behandling i 2003.

Victor D. Norman forklarte i et intervju i Fagforbundets *Fagbladet* hvordan han gikk frem. – Ved å formulere en balansert helhetspakke der alle deler av landet fikk noe, ble det en kamp mellom Oslo og resten av landet. Vi måtte regne med at embetsverket og de ansattes organisasjoner var imot flytting – derfor måtte de utelukkes fra det forberedende arbeid.

Ressursgruppene

Ved utgangen av 1995 hadde Næringsrådet en administrasjon på ni personer. Denne staben skulle håndtere et voksende antall medlemmer og økende aktivitet. Det skulle holdes orden på økonomi og regnskap, som inkluderte eierskap i de to bygningene i Veiten og Olav Kyrres gate og aldershjemmet i Formanns vei. I tillegg kom handelskammervirksomheten.

Årsmeldingen for 1996 viser at det ble arrangert 48 medlemsmøter og konferanser. Temaene og formen varierte. Det var go'morgen-møter, det vil si frokostmøter, for eksempel om næringsavfall i Rådalen. Medlemmene kunne høre veidirektør Olav Søfteland snakke om norsk veiplan 1998–2007 på lunsj-

I Næringsrådets jubileumsbok fra 1995 er kvinnene knapt nok nevnt.

Redaktør Kjartan Rødland i Bergens Tidende var likevel fornøyd og sa bl.a. dette i sin anmeldelse av boken:

«... Det er denne bokens rike utbytte at den er et overflødigshorn av det man trenger å vite om byen i skiftende tider, og den inneholder så inderlig mye som man kan være dypt og hjertelig uenig i. Inntil videre, til man en gang får den endelige fasit og de evig gyldige svar. Slik sett er det en bok til å bli i godt, bergensk humør av. Og hjelper ikke teksten, er det en eller fem kvelder verdt å nye billedstoffet. Her får ordet «minnebok» sin egentlige betydning. Bildene supplerer leserens høyst personlige minner!»



møte. Kvinneforsker Elisabeth Aasen kåserte i Næringsrådets kvinneforum under tittel *Driftige damer – kvinner og ledelse i kulturhistorisk perspektiv*.

Med engasjement på stadig flere områder var det behov for å styrke kapasiteten. Det var mye kompetanse blant de 1500 medlemmene. Løsningen ble å etablere ressursgrupper, som skulle gi innspill og faglig støtte til styret og administrasjonen.

Ressursgruppene har i alle år siden vært et viktig instrument. De er satt sammen av personer med bred faglig kompetanse fra næringsliv, academia og nettverksorganisasjoner. De møtes fire til seks ganger i året og bidrar til å sette agenda for foreningen. I 2020 er det 15 av dem, pluss Bygningsgruppen. Ressursgruppene viktigste oppgave er å dele informasjon og løfte frem næringspolitiske saker til administrasjon og styre, og gi grunnlag til innspill som Næringsrådet kan ta videre til politikerne lokalt og sentralt. Eksempler på slike saker er infrastruktur og byutvikling, og rammevilkår som formueskatt og permitteringsregler.

Flere ressursgrupper løfter frem felles prosjekter. Ressursgruppe energi står bak *Energilandet*, et undervisningsprogram for ungdommer i videregående skole. Ressursgruppe finans organiserer regelmessig kartlegginger av finansnæringen. Ressursgruppe IKT har karlagt næringens omfang i Bergen.

Gruppene har endret seg i pakt med forandringer i samfunnet. Foreningens og samfunnets engasjement innen bærekraft førte til dannelsen av en ressursgruppe for sirkulær økonomi i 2019. Oljeselskapene og leverandøri industrien satser stadig tyngre innen fornybar energi. Det var naturlig i 2019 å fusjonere de to ressursgruppene for henholdsvis olje og gass og fornybar energi. De ble til ressursgruppe energi. En gruppe som har skiftet karakter er ressursgruppen for mangfold og rekruttering. Den startet som Kvinneforum. I neste kapittel forteller vi om opprettelsen av denne.

Kvinnenes inntog i en mannsdominert forening

– God dag, småpiker, sa Helge Dyrnes.

Kvinnene på møtet så på hverandre. De var direktører og ledere. Og så ble de titulert som *småpiker*. Året var 1996. Det var klart for det første møtet i nyetablerte Kvinneforum i Næringsrådet. Det var kun for kvinner, men Næringsråds-direktøren var bedt om å si noen ord innledningsvis. Etter at Helge Dyrnes hadde holdt sin introduksjon og forlatt møtet, ble det en liten diskusjon om formuleringen. Men vi skjønnte jo at det var *kjuagutten* Helge som ønsket *småpikene* velkommen. Deretter skiftet han rolle og ble *direktøren* Dyrnes som snakket til jevnbyrdige. Han sa det vi ønsket å høre; at han var stolt over initiativet og at det var på tide at kvinnene fikk større plass i Næringsrådet. Så han ble tilgitt.

Det er Ingunn Borgen Hansen som forteller historien. Hun var styremedlem i Bergen Næringsråd da hun i 1995 foreslo å etablere Kvinneforum.

Norge hadde fått sin første kvinnelige statsminister i 1981. Men kvinnene kom raskere inn i politikken enn i ledende stillinger i næringslivet. Kvinnene er nesten ikke nevnt i Næringsrådets jubileumsbok fra 1995, *Bedre frem Bergen*. I jubileumsåret 1995 dominerte mennene fortsatt foreningen. Av de 83 deltakerne på årskonferansen i november 1996, Bergen år 2000+, var 13 kvinner og 70 menn. Tema var hvordan bedriftene bedre kunne utnytte kunnskapen og ressursene som var samlet i forsknings- og utdanningsmiljøene i Bergen. Alle de ni foredragsholderne var menn. Det var få kvinnelige medlemmer i foreningen, men de var representert i styret. Da Ingunn Borgen Hansen ble valgt inn første gang i 1993, var tre av syv styrerepresentanter kvinner.

Ingunn Borgen Hansen hadde besøkt Stavanger Næringsforening, som hadde etablert en kvinnegruppe, tok med seg ideen og fikk straks gjennomslag i Næringsrådets styre. Hun fikk i oppgave å organisere det nye forumet. Det var på det nye forumets første møte episoden over utspant seg.

Det første fellesmøtet mellom Kvinneforum og Næringsrådet ble holdt i 1997. Allerede i garderoben ble kjønnsrollemønsteret demonstrert, skrev Bergens Tidende, som var tilstede. Den kvinnelige garderobevakten måtte ha med seg minstemann på jobb, i barnevogn, for det var uråd å få barnevakt på morgenvaksten. Og apropos garderobe: Kvinnene holdt i starten møtene i *Klubben*, møtelokalet i tredje etasje i Handelens og sjøfartens hus. Det var et lokale tilpasset menn, med kun herretoalett med pissoar. Men dét ble snart endret.

Kvinneforum ble etterhvert tydeligere i sin profil. Det satte seg som mål å rekruttere flere kvinner inn i formelle posisjoner i foreningen. I 2001 ble Anne-Gro Starefoss Greve foreningens første kvinnelige nestleder; nestformann som det da het. – Næringsrådet har vært en mannsbastion, men det vil endre seg, sa hun til BA.

Året før hadde hun tatt initiativ til en kvinnepris, Sunnivaprisen, som ble delt ut første gang i 2000. Den er ment som en motivasjon for å få flere kvinner inn i ledende posisjoner og sikre et mangfold i næringslivet på ledernivå. Kriteriene er: Vinneren skal være en kvinnelig leder på vei oppover. Hun skal inneha en lederstilling med resultat- eller fagansvar. Hun skal ha oppnådd resultater som gavner bedriften. Hun skal peke seg ut til en stilling på høyt nivå.

Den første prisen gikk til leder i Vital Eiendomsforvaltning, Irene Aarvik Kyte. – Vi har fortsatt behov for prisen for å motiver kvinner til å gå inn i ledende stillinger for å sikre mangfold. Prisen ble for meg en «inngangsbillett» til å delta på AFFs utbytterike lederprogram for yngre ledere, sa hun i et intervju i magasinet Bergen Næringsråd publiserte i anledning prisens 20-årsjubileum i 2020

I 2003 foreslo Regjeringen å lovfeste at det skal være minst 40 prosent av hvert kjønn i styrene i offentlige eide foretak og i allmennaksjeselskaper. Loven ble vedtatt.



Ingunn Borgen Hansen

var initiativtaker til opprettelsen av Kvinneforum.



Irene Aarvik Kyte

leder i Vital Eiendomsforvaltning, var første vinner av Sunnivaprisen i 2000.



Sunnivaprisen

Noen av Sunnivaene samlet da Marianne Wik Sætre vant prisen i 2017. Fra venstre: Helene Kubon Skulstad (2015), Siv Juvik Tveitnes (2010), Jeanette Heggland Søvik (2009), Yvonne Torgersen (2008), Sølvi Rolland (2006), Ingrid Agasøster (2016), Marianne Wik Sætre (2017), Lise Reinertsen (2007), Kathleen Mathisen (2013), Tove Ormevik (2014), Linn Cecilie Moholt (2011), Marit Warncke (2001) og Veslemøy Tvedt Fredriksen (2012).

Ikke tilstede: Benedicte Schilbred Fasmer (2005), Vibeke Eriksen (2004), Janne Vangen Solheim (2003), Helga Raa (2002) og Irene Kyte (2000).

I 2018 ble Frøy Gudbrandsen i BT tildelt prisen, og i 2019 Ragnild Janbu Fresvik.

Foto: Cecilie Bannow

Næringsrådet responderte med å etablere en database over kvinner som var interesserte i styreverv. Kvinneforumet var med mer enn 300 medlemmer det største nettverket for kvinner i regionen. På to dager responderte femti av dem positivt.

I 2002 skapte Kvinneforum store overskrifter. Det var innbydelsen til et seminar om hvordan kvinner kan bli mer synlige i næringslivet som provoserte. Invitasjonen var rosa og illustrert med hjerter, leppestift og pengesedler i sukkertøyfarger.

– Utformingen bekrefter inngrodde og antikverte holdninger i Bergens Næringsråd til kvinnelige ledere, skrev en kritiker. Hun karakteriserte invitasjonen som en retorisk blondinevits. – Den er symptomatisk for slik jeg oppfatter Bergen Næringsråd. Det er litt satt. Vi kunne trengt et yngre, mer oppdatert næringsforum. Jeg klarer ikke å identifisere meg med grådressene i Næringsrådet og de usynlige kvinnene i kvinneforumet, skrev hun.

Anne-Gro Starefoss Greve besvarte kritikken med å si at utformingen var ironisk ment. Den var laget av et byrå med unge kvinnelige medlemmer av Kvinneforum.

– Vi falt for denne utformingen fordi den var frisk og annerledes, sa hun. Bergens Tidende grep fatt i saken på lederplass. Avisen mente at Kvinneforum var en koseklubb. Skribenten avsluttet med å slå fast at en ledergruppe med begge kjønn er langt mer kraftfull enn en med bare menn. Det vitner om inkompetanse når større bedrifter ikke klarer å rekruttere kvinner i leder-

stillinger. – Det er en vurdering jeg deler, repliserte Anne-Gro Starefoss Greve. – Flytter vi blikket noen centimeter ovenfor lederartikkelen finner vi en oversikt over avisens ledelse. Det er en liste med fem menn.

Seminaret, som fant sted i mars, hadde stor oppslutning. – Vi har ikke råd til å utelate kompetansen til halvparten av befolkningen og det mangfoldet begge kjønn skaper. Kvinner er generelt mer forsiktige og stiller flere spørsmål. Mange bedrifter ville ha tjent på at det ble stilt flere kritiske spørsmål i styrene, sa Marit Hoel, leder i Rådet for ledelse, likestilling og mangfold.

Seminaret ble fulgt opp av en strategiprosess i Kvinneforum. Med 360 medlemmer og 8–10 årlige møter hadde det vært en aktiv møteplass. Men nå var det tid for fornyelse. Flere ønsket å skape en arena der det ble lagt vekt på mangfold i bakgrunn og kompetanse fremfor å delta i en kvinnegruppe. Og slik ble det. Det rendyrkede kvinneforumet ble erstattet av en ressursgruppe med betegnelsen *mangfold i ledelse*, der begge kjønn var representert. – Morgendagens vinnere er de bedriftene som gjenspeiler samfunnets sammensetning når det gjelder alder, kjønn og bakgrunn, sa den nye lederen, Kristijane Cook Bulukin. Det ble etterhvert lagt større vekt på inkludering av mennesker med flerkulturell bakgrunn. Ressursgruppens oppgave ble endret til å jobbe for å synliggjøre all den ubrukte kompetansen i regionen.

Arbeidet med mangfold og inkludering var begrunnelsen da Bergen Næringsråd i 2009 fikk kommunens likestillingspris.

– Jeg er stolt på vegne av organisasjonen. Det er resultatet av et systematisk arbeid over mange år, det startet med opprettelsen av Kvinneforum, var næringsrådssjef Marit Warnckes reaksjon på pristildelingen. Ansettelsen av henne som foreningens første kvinnelige direktør kommer vi til i neste kapittel.

Men det var fortsatt utfordringer. Det var *ingen* reaksjoner i media da foreningen i 1996 arrangerte sin årskonferanse uten en eneste kvinne blant foredragsholderne. Det gikk ikke utover på 2000-tallet. Da Næringsrådet i 2012 arrangerte Vestlandskonferansen på vegne av Sparebanken Vest, var det kun menn blant elleve innlederne. Det skapte reaksjoner.

– Helt vanvittig i 2012, sa stortingsrepresentant, Hilde Magnusson (Ap). – Vi skulle hatt to kvinner, men de trakk seg og pekte på menn som erstattere, beklaget Atle Kvamme i Næringsrådet. Det er ikke denne bokens oppgave å si inn i fremtiden. Men det vil neppe gjenta seg.

Direktørskiftet

Høsten 2007 gikk Helge Dyrnes av som direktør etter å ha ledet foreningen i 21 år. Direktør i Nutec Bergen og utdannet psykolog, Marit Warncke, overtok. Hun var et ubeskrevet blad i Næringsrådet til hun fikk Sunnivaprisen i 2001. Men det endret seg fort.

Direktørskiftet

Marit Warncke overtok som direktør etter Helge Dyrnes høsten 2007. Til venstre styreleder Harald Nævdal.

Foto: Bergen Næringsråd



– Sett fra utsiden oppfattet jeg Næringsrådet som en forening bestående av menn som var opptatt av parkering. Men jeg skjønnte jo straks at det var mye mer enn det, sier Marit Warncke i dag. Etter at hun fikk Sunnivaprisen, ble hun med i ressursgruppe mangfold og ledelse i 2002. Hun ble leder i ressursgruppe olje og gass og styremedlem i 2003 og styreleder i 2006.

Hun markerte seg som en tydelig styreleder. Bergen Næringsråd ville ikke ta offisielt standpunkt til kvotering av styremedlemmer, slik Regjeringen hadde gått inn for. Styrelederen mente personlig det var helt nødvendig.

– Flere kvinner i styrene er noe vi har snakket om i lang tid, og se hvor kort vi er kommet, sa Marit Warncke.

Stillingen som administrerende direktør ble utlyst våren 2007. Styret ansatte henne på sommeren. Styreleder vervet ble overlatt til nestleder Harald Nævdal.

Bare to dager etter ansettelsen fikk hun det første rådet fra Bergens Tidende, som gjennom årene har fulgt organisasjonen tett – ofte med et kritisk blikk.

– Næringsrådet har ristet av seg mye gammelt støv de siste årene, men det er mer enn nok igjen. Foreningen har tatt et tak for å få med de unge gründerne. Jeg har inntrykk av at avstanden mellom generasjonene som skal bygge noe nytt og foreningen dominert av eldre herrer med enda eldre penger, er blitt mindre, skrev redaktøren. Men han hadde mer på hjertet. Tittelen på artikkelen var «Requiem for kjole og hvitt» og redaktøren mente det første den nye direktøren burde gjøre var å legge ned årsmiddagen, *med antrekk, meny, taler og sanger som har vært uforandret gjennom historien*. Men den nye direktøren bestemte seg der og da for at det skulle hun ikke

gjøre. Som hun uttalte: «Under feiringen av foreningens stiftelsesdag er rammene for middagen et kulturhistorisk tablå, mens konferansen samme dag er tid for ledere til å løfte blikket, la seg inspirere og tenke fremover.»

Godordene satt løst da Helge Dyrnes kort etter ble takket av. Han ble rost for å ha flyttet grenser i samarbeidet mellom politikk, næringsliv, forskning og utdanning – og for å være en entusiastisk støttespiller som bygger folk opp. Og for å ha ledet foreningen gjennom en betydelig modernisering de siste årene. Han hadde etablert kontakten med forsknings- og utdanningsmiljøene. Og han hadde satt prosjektet Bergensscenarier, 2020 på skinner. Det handler neste kapittel om.

Bergensscenarier 2020

Søker vi sammen og lar gode ideer og skapervilje være drivkrefter, får vi i 2020 den spennstige byen, full av verdiskaping, livskraft og opplevelse. Det er et scenario der summen blir større enn innsatsen fordi man samarbeider.

Det var det ene av to fremtidsbilder for byen som ble presentert i et rollespill for et fullsatt DNS i 2004 i regi av Bergensscenarier 2020. Initiativet til scenarieprosjektet kom fra Bergen Næringsråd og det ble ledet av Ole Berrefjord. Det var det største prosjektet foreningen noen gang hadde satt i gang. La oss gå tilbake noen år og beskrive opptakten.

Et trekk som hadde kjennetegnet Næringsrådets arbeid fra midten av 1990-tallet var den økte oppmerksomheten på kompetanse, omtalt ovenfor. I tillegg ble det jobbet mer strategisk. Det viste arbeidet med blant annet den strategiske sentrumsplanen, innsatsen for kyststamveien og kartleggingen og synliggjøringen av regionens vitale bedrifter og kompetansemiljøer.

Næringsrådet hadde i flere år hatt god kontakt med hordalandspolitikerene Grete Knudsen. Hun ble en viktig sparringspartner både når det gjaldt enkeltsaker og strategi. En annen samarbeidspartner ble siviløkonomen Ole Berrefjord. Han var statssekretær for statsminister Gro Harlem Brundtland på 1990-tallet. Han hadde vært ansatt ved Stiftelsen for samfunns- og næringslivsforskning (SNF) og ved NHH, før han etablerte seg som konsulent innen strategisk rådgiving.

– Det er noe som mangler i Bergen, sa han i et intervju i Bergens Tidende 1999. – Det er mange flinke folk i Bergen, men det blir liksom ikke så mye av det. Den senere politiske redaktøren i Bergens Tidende, Sjur Holsen, var også kritisk i sin vurdering av byen. I 1998 erklærte han at Bergen forfaller til en «middels kjedelig administrasjonsby, full av allværsjaker, kjøpesentre og offentlig ansatte middelmådigheter».





Ole Berrefjord har vært leder for en rekke større forsknings- og utredningsprosjekter.

Foto: Bergen Næringsråd

Ole Berrefjord hadde utført enkelte strategioppdrag for Næringsrådet. Gjennom dette samarbeidet utviklet det seg en idé om å gjennomføre et scenarieprosjekt for foreningen. Målet var å få til et samspill som skapte den spenstige byen, til forskjell fra byen der likegyldigheten hersket. Scenariemetoden skulle illustrere hva utfallet kunne bli hvis man fikk det til – og hva som ville skje dersom man ikke lyktes.

Ideen fenet og under ledelse av Ole Berrefjord ble prosjektet satt i gang, finansiert i et samarbeid mellom næringslivet og det offentlige.

På Den Nationale Scene, en marsdag i 2004, viste skuespillerne Ragnhild Gudbrandsen og Bjørn Willberg Andersen i et rollespill to svært ulike scenarier. Det ene der vi jobber sammen, lar gode ideer og skapervilje være drivkrefter og sammen skaper den spenstige byen. Der innsatsfaktorene 2+2 skaper synergier og blir 5, og vel så det. 5+ ble merkevaren for prosjektet.

Det andre fremtidsbildet synliggjorde hvordan Bergen kunne se ut dersom vi lar tilfeldighetene styre. Da får vi en tannløs by, full av fordommer og faenskap, der summen av innsatsen 2 + 2 blir 3. Det vil føre til en forvitring der en får mindre ut av samarbeidet enn summen av innsatsfaktorene. Det var det andre scenariet skuespillerne viste.

I fase 1 og 2 av Bergenscenarier bidro prosjektet til å koble sammen aktører fra mange samfunnsarenaer for å komme frem til to scenarier og syv satsingsområder.

Gruppen av samarbeidspartnere som sammen med Ole Berrefjord og Næringsrådet utviklet prosjektet var bred. Den bestod av Bergen kommune, Bergensavisen, Bergens Rederiforening, Bergens Tidende, BKK, Helse Bergen, Hordaland fylkeskommune, Norsk Hydro, Innovasjon Norge,



Rollespillet

Ragnhild Gudbrandsen og Bjørn Willberg Andersen under Bergen-scenariers rollespill på teateret.

Foto: Bergen Næringsråd

Maritimt Forum, Rieberfondene, Sparebanken Vest, Stor-Bergen Boligbyggelag og Universitetet i Bergen. Virksomhetene som var med representerte 30 prosent av arbeidsplassene i Bergen. Det ble også holdt en rekke workshops og prosjektet var tema på flere av foreningens årskonferanser.

Arbeidet bevisstgjorde aktørene på hvor viktig det er at vi samarbeider og samhandler i regionen. En rekke ledere fra de enkelte virksomhetene var engasjert i arbeidet.

I fase 3 var målet å sette i gang konkrete samarbeidsprosjekter mellom det offentlige, det private og akademia. Arbeidet var særlig rettet mot temaene klima og bærekraftig utvikling samt rekruttering.

Det ble etablert en egen organisasjon der Harald Schjelderup ble ansatt som prosjektleder, med Næringsrådets lokaler som base. Næringsrådet skulle fortsatt ha et sterkt engasjement.

Noen resultater av Bergensscenarier var allerede synlige: Prosjektet hadde skapt en arena og en vilje til samhandling. Kommunen hadde hentet elementer fra scenarieprojektet til sin strategiske næringsplan 2006–2009 for å fremme mer samarbeid i bergensregionen. Tankesettet gikk igjen da kommunen laget handlingsplan for kulturnæringene – en sektor som bygger på at kultur og kapital møtes.

Et annet resultat var opprettelsen av Business Region Bergen (BRB). Det var et felles organ for fylkeskommunen og kommunene i Bergens-regionen for å stimulere næringsutviklingen. Bergen Næringsråd var blant pådriverne. Bergen kommune trakk seg ut i 2016 og deretter ble BRB lagt ned. Byen ville selv ha hånd om næringspolitikken. Kommunen mente det gikk for mye penger til lønn og byråkrati og at resultatene uteble. Næringsrådet støttet nedleggelsen. BRB var ment å være et verktøy for det offentlige som skulle utfylle næringsorganisasjonene. Isteden opplevde Næringsrådet det som et organ som i stor grad arbeidet med de samme sakene.

Bergensscenarier hadde fokusert på betydningen av Asia-aksen, og Bergen Næringsråd hadde startet planleggingen av sin første delegasjonsreise til Kina. Og vitensenteret VilVite var under bygging; et ektefødt barn av scenarieprojektet.

– Selve prosessen rundt Bergensscenarier ble kanskje det mest nyttige for de fleste av oss. Samhandling mellom aktører på tvers av ulike sektorer ble et ideal, sa han.

Klimautfordringen, som var blitt løftet frem i prosjektet, ble førende for Næringsrådets virke i årene som kom. Det samme gjaldt visjonen om den åpne, inkluderende byen, satsing på kunnskap og samspillet med byens universitet og høyskoler.

Bergen Næringsråds innsats for samhandling ble lagt merke til. I 2010 delte Universitetet i Bergen for første gang ut Christieprisen, til Marit Warncke. Hun fikk prisen for sitt engasjement for å styrke samhandlingen mellom Universitetet i Bergen og omverden, i særdeleshet næringslivet i regionen.



Harald Schjelderup

har hatt en rekke roller innen politikk og næringsliv i Bergen.

VilVite

Læring gjennom opplevelser inspirerer og motiverer. «Vannkraften» utforsker fenomener knyttet til vann gjennom lek med vannhjul og vannstråler.

Foto: Thor Brødreskift / VilVite



I de følgende kapitlene tar vi for oss Kina-satsingen og etableringen av VilVite. Videre beskrives saker der scenarieprosjektet var en katalysator og der Næringsrådet har ført engasjementet videre; klima og bærekraft samt kompetanse og rekruttering.

VilVite – vitensenter på rekordtid

Det skal være gøy å lære realfag. Det er ideen bak VilVite, vitensenteret på Møhlenpris som åpnet i 2007. Det var et ektefødt barn av samhandlingstanken som preget Bergensscenarier 2020. Det var også et resultat av at Bergen ble en oljeby på 1980-tallet og at Norsk Hydro den gangen etablerte en stor virksomhet her. Og det viste at ting kan skje fort når alle trekker sammen. Til et så stort prosjekt å være, ble det realisert på forbausende kort tid.

Tanken om et vitensenter i Bergen ble første gang reist på slutten 1980-tallet. Christian Michelsens Research (CMR) og Bergen kommune vurderte flere steder for lokalisering, blant annet lysverkbygget, Norges Bank-bygget, Fløyen og det gamle fengselet. Så ble tanken liggende i mange år. Men den var ikke død. Asle Moldestad ved CMR tok opp ideen på slutten av 1990-tallet. Bakgrunnen var den lave interessen for å studere realfag. – Det er mangel på ingeniører og kompetente realfaglærere. Hvordan kan vi vekke interessen for naturfagene? Hvordan kan vi vise barn og unge at naturfag er gøy, spurte Moldestad i en artikkel i Bergens Tidende i 1999. Svaret på disse utfordringene er motivasjon, vi må pirre nysgjerrigheten til de unge, mente han.

Norsk Hydro og Statoil var store avtakere av studenter med teknologisk utdanning fra Universitetet og Høgskolen. I Næringsrådets blad INFO i 2001 uttrykte Torgeir Kydland, leder for Hydros driftsdivisjon, bekymring over den sviktende rekrutteringen til realfagene. Meget interessant, sa han om planene om å anlegge et vitensenter i Bergen, der lek og eksperimentering skulle skape lyst til å studere. Kommunalråd Eva Grimstad (H) hadde tent på ideen og det nedlagte kretsfengslet ble stilt til disposisjon. Norges Forskningsråd var positiv og staten varslet penger. Næringsrådet engasjerte seg. Alt lå vel til rette.

Stiftelsen Bergen Vitensenter ble etablert i 2001 med Universitetet, Høgskolen i Bergen, CMR, Havforskningsinstituttet, Bergen kommune, Hordaland fylke, NHO Hordaland, Ingeniørorganisasjonen NIF (nå Tekna) og Bergen Næringsråd som medeiere. Prosjektet kom på statsbudsjettet. Underveis ble planene om vitensenter i trange celler i fengslet byttet ut med mer egnede lokaler hos Høgskolen i Lars Hilles gate. Og i februar 2005 kunne nyskapingen åpne dørene for vitebegjærlige barn og voksne.

Men det var større ting i gjære. I anledning sitt 100-årsjubileum i 2005 ønsket Norsk Hydro å gi noe tilbake til samfunnet. Det skulle skje i form av et vitensenter. Et prosjekt som ble lansert i Oslo var ikke konkret nok, mente Hydro-ledelsen. Og det var frykt for at det ville drukne blant mange museer i Oslo. Og hvorfor ikke Bergen? Hydro hadde stor aktivitet her. Tore Torvund, som satt i konsernledelsen med ansvar for området, sparket våren 2005 ballen over hit. Første kontakt var med byrådsleder Monica Mæland. Hun spilte så ballen over til Helge Dyrnes som et mulig prosjekt i Bergen-scenarier 2020, som var inne i sin mest kreative fase.

Foreløpig var det bare sonderinger fra Hydros side. Det var usikkert om Bergen ville nå opp i konkurransen med andre alternativer. Utfordringen var at Næringsrådet var med i stiftelsen som stod bak det nyåpnede vitensenteret på Høgskolen. Det var allerede planer om utvidelse. Hydro ønsket et senter av internasjonal klasse. Det var ikke mulig å få til på begrenset plass i en gammel skolebygning. Men Hydro hadde ennå ikke bestemt seg og ønsket ikke offentlighet om saken. Derfor kunne stiftelsen foreløpig ikke informeres om det store prosjektet som kanskje kom til Bergen.

Fra Hydros side hadde ikke initiativet noen kobling til scenarieprosjektet. Men prosjektet fungerte som en «koblingsboks». Mannen Hydro plukket ut til å drive sonderingene i Bergen var Carsten Tank-Nielsen. Han var tidligere skolekamerat av Helge Dyrnes. Norsk Hydro var med i scenarieprosjektet med Leif Lømo, som ledet forskningssenteret og så verdien av vitensenteret for teknologimiljøet i byen. Han ble senere Hydros prosjektleder for realiseringen. På Marineholmen hadde Rieber Eiendom tomt og lokaler som var overtatt etter konkursen i verftet Mjellem & Karlsen. Leder for Riebers eiendomsselskap, Bjart Nygård, var med i scenarieprosjektet. Det samme var kommunen, ved Monica Mæland. Fra Universitetet stilte direktør Kåre Rommetveit, som også likte ideen.



Tore Torvund



Bjart Nygård

Både Torvund (Norsk Hydro) og Nygård (GC Rieber Fondene) hadde sentrale roller da VilVite ble etablert i 2007.



Svein Anders Dahl

ble VilVite-senterets første direktør.

Denne bredden i engasjementet var viktig for at Hydro-ledelsens valgte Bergen. Det spilte også en rolle at Hydro-miljøet i Bergen hadde ord på seg for å være dyktige til å gjennomføre prosjekter. Det hadde de bevist blant annet i det avanserte Troll-prosjektet, hvor det var hentet ut olje for milliarder av kroner fra et felt som enkelte i oljemiljøet ikke hadde hatt noen tro på.

Det samme engasjementet bidro til at prosjektet gikk effektivt gjennom de kommunale kanalene. Direktør Svein Anders Dahl kunne ønske velkommen til åpning av senteret, under navnet VilVite, våren 2007. Arbeidet hadde gått fort; det tok 17 måneder fra prosjektet ble påbegynt til vitensenteret stod ferdig. I den ene delen av den gamle hallen til Mjellem & Karlsen drev verftsarbeidere fortsatt med sveisearbeider til fregatter mens byggingen av vitensenteret pågikk i den andre. Parallelt jobbet arkitekt Paal Kahrs med detaljtegningene. Fuggibaggi arbeidet med design. Det var de som foreslo navnet VilVite.

Eierne av VilVite i dag er bl.a. kommunen, fylkeskommunen, Universitetet, Høgskolen og Næringsrådet. Kommunen og sponsorer har bidratt med finansiering i tillegg til Norsk Hydro.

Vitensenteret har vært en suksess. Besøkstallene er høye sammenlignet med andre lignende institusjoner i Norge og ellers i Europa. Senteret henvender seg til to hovedgrupper, skolene og fritidsmarkedet. Og for alle gruppene er det lek og opplevelse som er inngangen til naturvitenskapens verden. I bygget sitter også Vestlandets Innovasjonsselskap VIS, tidligere Bergen Teknologioverføring (BTO). VIS kobler forskning og næringsliv med mål om å skape nye tjenester og produkter.

Kontakten med Kina

Hvordan kan det ha seg at lille Bergen har fått til en god dialog med verdensmakten Kina?

Næringsrådets første møte med kinesisk næringsliv fant sted på slutten av 1980-tallet. En delegasjon fra Kinas handelskammer besøkte byen. Den var med i *International Chamber of Commerce*, verdens største nettverk av næringsorganisasjoner. I Kina er handelskammervirksomheten en del av statsapparatet og har høy status. Da Helge Dyrnes delte ut sitt visittkort, som viste at Næringsrådet var Bergens representant i nettverket, fikk kontakten en flyng start.

I 1995 kom 70 kinesere til Bergen med visestatsminister Li Lanqing i spissen. Handelsminister Grete Knudsen (Ap) hadde god kontakt med Næringsrådet og bad organisasjonen legge til rette for besøket. I Bergen har også Hui-brødrene vært viktige i kontakten med Kina.

Næringsrådet var samarbeidspartner da Kinas president Jiang Zemin avla en visitt i byen i 1996. I 2004 besøkte presidenten i den kinesiske folkedemokratiske republikk, Wu Bangguo, Bergen og Austevoll med en delegasjon på 100 personer.



Kina I

Møte med norske studenter på Fudan Universitetet i Shanghai.

I 2006 arrangerte Næringsrådet en konferanse i Bergen under navnet Bergen-China Summit. Fra Kina kom blant andre China State Shipbuilding Cooperation for å møte det regionale næringslivet. Parallelt med dette var det besøk av den kinesiske handelsministeren.

I 2007 arrangerte Næringsrådet første gang en delegasjonsreise Kina, i form av Bergen-*China Summit* i Shanghai. Formålet var å møte kinesiske næringslivsledere, politikere og investorer og treffe nordmenn som driver virksomhet der. Reisen ble arrangert i samarbeid med Maritimt Forum Bergensregionen, Innovasjon Norge og bedriftene TTS, PriceWaterhouse-Coopers, Sparebanken Vest og KLM.

Grete Knudsen, som nå var ute av rikspolitikken, spilte en viktig rolle som døråpner for turen. Hun hadde en høy stjerne i Kina etter at hun, med godt resultat, hadde bistått landet i deres bestrebelser på å bli medlem av Verdens Handelsorganisasjon (WTO) på 1990-tallet. Slikt glemmer ikke kineserne. De viste betydningen de tiller relasjonen med Norge ved å la delegasjonen møte ledere på høyt nivå i Handelsdepartementet i Beijing.

En ny tur ble arrangert i 2008. Denne gangen var delegasjonen større. Det var ikke bare næringslivsledere. Jazzmusikeren Dag Arnesen og sangeren Karin Park deltok også. Delegasjonen besøkte Beijing og ble tatt imot på nivå som om det var et statsbesøk. Det var også lagt inn besøk i kystbyen Dalian, som har et næringsliv som minner om Bergens-regionen og hvor bergenske redere har bygget flere skip.

I 2010 reiste den største norske næringslivsdelegasjonen noensinne til Kina. 110 personer fra Bergen Næringsråd, Maritimt Forum, Business Region Bergen, Stavanger Næringsforening og Greater Stavanger deltok. I tillegg til næringslivsledere var både fylkesordførere og ordførere med. Delegasjonen besøkte blant annet verdensutstillingen Expo i Shanghai. Kultur var også denne gangen en viktig del av Kina-besøket, og nå var Real Ones med.

Også denne gangen var det lagt inn besøk til Dalian. Samarbeidet med byen hadde utviklet seg gradvis etter besøket i 2008. Det ble fort klart at Bergen og Dalian har mye til felles: Begge er turistbyer, ligger ved sjøen, har sterke virksomheter innen sjømat og maritim sektor og har ambisjoner innen fornybar energi. Under besøket skrev Bergen kommune under en vennsksapsbyavtale med Dalian.

Fire statsråder var med i delegasjonen, deriblant næringsminister Trond Giske (Ap). Det så lyst ut for videre samarbeid. Giske opplyste at Norge, som første vestlige land, var i sluttforhandlingene om en handelsavtale med landet.

Samme år gikk Nobels fredspris til den kinesiske menneskerettsforkjemperen Liu Xiaobo. Det førte til en isfront mellom landene. I årene som fulgte pleiet Næringsrådet Kina-interessen blant annet med å holde kurs i kinesisk språk og kultur. Næringsrådet var blant pådriverne da det kinesiske Konfutse-instituttet etablerte seg i Bergen i 2007. Senteret underviser i kinesisk språk og kultur.

Næringsrådet arrangerte en ny delegasjonstur i 2013, sammen med universitetet og Business Region Bergen, men nå var det ingen møter på politisk nivå. Det var den første næringslivsdelegasjonen i Beijing siden fredsprisen. Planen var at Harmonien skulle delta, men usikkerheten om dette var mulig

Kina II

Bergen Næringsråd på omvisning på bergensbedriften TTS sin fabrikk i Shanghai. Daværende TTS sjef og tidligere styreleder i Næringsrådet Johannes Neteland midt i bildet sammen med Marit Warncke.

Foto: Bergen Næringsråd





Kina III

Bergensdelegasjon i 2013 på besøk hos Nansen-Zhu International Research Centre (NZC). Det er et joint-venture selskap mellom kinesiske aktører og Nansensenteret ved Universitetet i Bergen. Senteret ble åpnet av daværende utenriksminister Børge Brende i 2003. Foto: Bergen Næringsråd

å gjennomføre ble for stor. Istedenfor hele Bergen Filharmoniske orkester deltok musikeren Terje Isungset med sin munnharpe.

Gjestene fikk også oppleve Jon Fosses *Nokon kjem til å komme*, fremført på kinesisk av noen av landets fremste skuespillere. På reisen ble det blant annet knyttet kontakt med Nansen-Zhu-senteret i Beijing, som driver internasjonal forskning på klima i samarbeid med klimaforskere i Bergen. Og det ble besøk til Nordisk Senter ved Fudan Universitetet i Shanghai.

På alle besøkene har delegasjonene møtt representanter for norsk næringsliv som driver virksomhet i Kina. DNV GL, tidligere Det Norske Veritas, var til stor støtte. Det samme var konsernsjef i TTS, Johannes Neteland, som har vært styreleder i Næringsrådet.

Turen i 2013 skulle bli den siste så langt.

Interessen for Kina har vokst betydelig etter at de diplomatiske båndene mellom landene ble gjenopptatt i 2017. Næringsrådet planla en ny reise i 2020. Harmonien skulle være med og kombinere besøket med en Asia-turné. På repertoaret stod Griegs konsert i a-moll, med Leif Ove Andsnes ved flygelet. Men turen ble stanset av covid-19-pandemien.

Hvorfor er Kina interessert i Bergen og hvorfor er Kina interessant for Bergen? En fellesnevner er de sterke næringene i Norge og i Bergen, maritim virksomhet, sjømat og energi. Norske redere bygger skip i Kina. Vi eksporterer sjømat dit. Universitetet i Bergen har hatt et langvarig forskningsarbeid med Kina blant annet innen klima. Universitetet har vært representert på flere av reisene. Næringsrådet ga flere innspill da universitetet laget sin handlingsplanen for samarbeidet med landet. Kina-turen i 2020 var planlagt i samarbeid med Universitetet.

Festspillene

Ambassadørseminar med Festspillene. Fra venstre: Styreleder i Festspillene Magne Furuholmen, næringsrådsdirektør Marit Warncke, festspilldirektør Anders Beyer og ordfører Marte Mjøs Persen.

Foto: Cecilie Bannow



Internasjonale relasjoner

Kontakten med utlandet omfatter mer enn Kina. Bergens-regionen er en av Norges mest internasjonalt rettede regioner.

Mye av arbeidet mot utlandet gjøres i samarbeid med ressursgruppe internasjonal. Næringsrådet arrangerer årlig to ambassadørtreff i Bergen: Et business-seminar i samarbeid med Bergen kommune og Festspillene i Bergen der et utvalg av ambassadørene til Norge inviteres. Og et bredere ambassadørtreff i september kalt «Verden til Bergen» i samarbeid med Bergen kommune og Universitetet i Bergen.

Bergen Næringsråd mottar jevnlig henvendelser fra ambassadører og utenlandske delegasjoner som ønsker kunnskap og kontakt med næringslivet i regionen. Foreningens internasjonale kompetanse og nettverk brukes i forbindelse med disse møtene.

Bergen Næringsråd er medlem av Det norske handelskammerforbund (DNH). Det er en paraplyorganisasjon for norske handelskamre i deres internasjonale arbeid.

Næringsrådets direktør er styreleder i forbundet. DNH består av 15 handelskamre som totalt representerer 10 000 bedrifter og 300 000 ansatte. DNH er også en del av det internasjonale handelskammernetverket, blant annet gjennom Eurochambres. I den internasjonale eksportstrategien til Regjeringen omtales DNH som et viktig verktøy for næringslivet.

Rekrutteringsutfordringen

Nær 40 000 studenter og ansatte ved Universitetet, Høgskolen på Vestlandet, Norges Handelshøyskole, Handelshøyskolen BI, utgjør en stor ressurs for Bergen. Men hvordan rekruttere flere av de utdannede studentene til næringslivet?

Flere undersøkelser Næringsrådet gjorde utover på 2000-tallet viste at rekruttering av kvalifisert arbeidskraft var en stor utfordring for bedriftene. To av de konkrete tiltakene som kom ut av Bergensscenariets rekrutteringsprosjekt var karrieredager og traineeordninger.

Næringsrådet hadde allerede i flere år samarbeidet med Karrieresenteret om karrieredager som koblet studenter og næringsliv. Disse ble de første årene holdt på Dragefjellet. Nå fikk arrangementet større format. I 2007 ble dagen arrangert i Grieghallen i regi av studentorganisasjonen Springbrettet med Karrieresenteret og Næringsrådet på laget. Bedriftene presenterte seg på stands og gjennom foredrag. Det ble lagt ned stor innsats for å gjøre arrangementene matnyttige; potensielle arbeidstakere kunne for eksempel hente tips om hvordan få drømmejobben eller hvordan en skulle skrive en god CV.

Det ble også arrangert karrieredager i samarbeid med NHH og andre utdanningsinstitusjoner.

Hvordan få flere arbeidsgivere til å åpne dørene for personer med flerkulturell bakgrunn som ikke får brukt sin kompetanse?

Høgskolen på Vestlandet

Høgskolen i Bergen ble 1. januar 2017 formelt en del av Høgskolen på Vestlandet samme med Høgskulen i Sogn og Fjordane og Høgskolen Stord/Haugesund. Samme høst flyttet den inn i nye lokaler på Kronstad.

Foto: Mauricio Pavez, Høgskolen på Vestlandet



Næringsrådet tok initiativ til et internasjonalt karrieretorg, som ble holdt første gang i 2009. Over 150 høyt utdannede som var uten jobb møtte opp og fikk veiledning fra 50 næringslivsledere. – Vi vil ikke at en ingeniør skal kjøre drosje, hvis vi trenger ingeniører, sa næringsrådssjef Marit Warncke til Bergens Tidende. Responsten var god og arrangementet vokste. 500 jobbsøkere og nesten 200 bedriftsrepresentanter deltok på Internasjonalt Karrieretorg i 2013. Det ble i 2019 arrangert for 11. gang. For alle lederne som har stilt opp på disse arrangementene har det vært overveldende å se hvor mye kompetanse som ikke er tatt i bruk i vår region

Næringsrådet har i årene siden fortsatt samarbeidet med ulike aktører om karrierarrangementer. Foreningen har også sett utenfor Bergens grenser. Sammen med tyve bedrifter fra bergensregionen ble det holdt rekrutteringsdag på NTNU i 2013 og arrangementet er blitt gjentatt siden.

For å vise noen av jobbmulighetene som finnes, har foreningen vært med å arrangere bedriftsbesøk til olje- og gassklyngen på Ågotnes, både for studenter fra Bergen og fra NTNU i Trondheim.

Næringsrådet grep også fatt i konkrete prosjekter. Statsminister Jens Stoltenberg lanserte i 2007 den såkalte månelandingen om CO₂-rensing på Mongstad. Det ville skape et stort behov for arbeidskraft. – Er vi forberedt på behovene dette ville skape for kompetanse, spurte Næringsrådets Atle Kvamme på et møte for næringsliv og utdanningsinstitusjoner på Knarvik videregående skule i 2010. Rektor Eli Bergsvik ved Høgskolen kunne til de fremmøttes tilfredshet opplyse at skolen endelig var i ferd med å etablere sivilingeniørutdanningen Bergen hadde arbeidet for i mange år. Den kom i 2015.

Bergensdagen på NTNU

I 2013 tok Bergen Næringsråd initiativet til en rekrutteringsdag på NTNU i Trondhjem. Hensikten var å synliggjøre det mangfoldige næringslivet på Vestlandet og bedriftenes behov for kompetanse, samtidig som studentene får et innblikk i regionens særpreg. Her fra Bergensdagen ved NTNU i 2018. Foto: Bergen Næringsråd





Trainee Vest

Spenningen var til å ta og føle på under rekrutteringsdagen til Trainee Vest i 2018.

Foto: Bergen Næringsråd

Bergen konkurrerer med resten av verden for å tiltrekke seg topp kompetanse. I 2007 etablerte Næringsrådet INN Bergen. Formålet var å tilby høyt kvalifiserte utenlandske arbeidstakerne og deres arbeidsgivere bistand til praktiske oppgaver ved flytting til Norge. I tillegg ble det organisert et sosialt treffsted for arbeidstakerne og deres ektefeller. Det ble også sendt ut månedlige nyhetsbrev på engelsk med lokale nyheter. UiB, NHH og de største internasjonale bedriftene utgjorde hovedtyngden av brukerne av dette tilbudet.

Næringsrådet engasjerte seg også for at Bergen Internasjonale skole skulle få bedre lokaler. For mange utenlandske arbeidstakere betyr denne skolen mye.

I 2015 åpnet Servicesenter for utenlandske arbeidstakere (SUA). Der arbeider Arbeidstilsynet, Politiet, Utlendingsdirektoratet og Skatteetaten sammen for at utlendinger som kommer til Norge for å arbeide skal få god rettleiding. Næringsrådet hadde vært pådriver for å få dette på plass.

Karrieresenteret etablerte i 2008 ordningen Trainee Vest. Målet var todelt. Den skulle vise studenter over hele landet hva regionen tilbyr av spennende jobber. Og den skulle være et bidrag til å skaffe kompetent arbeidskraft. Ordningen ble drevet av Karrieresenteret under navnet Trainee Vest frem til 2016. Da ønsket Karrieresenteret å prioritere tiltak tidligere i studieløpet, som praksisordninger og internships.

Ordningen var vellykket. Den hadde formidlet 87 traineer til nitten bedrifter og organisasjoner siden starten, herunder minst én hvert år til Næringsrådet.

Søkertallet lå på det meste på over 800. Mange av traineene ble fast ansatt etter periodens utløp.

Endelig håndverksvenn

Å få svenne- eller fagbrevet i hånden er en bekreftelse på at man er håndverker. Endelig er læretiden ferdig og svennestykket godkjent av hederlige og uhildede personer innen faget.

Foto: Bergen Næringsråd



Trainee Vest må ikke legges ned, mente Bergen Næringsråd. Traineeprogrammet hadde opparbeidet seg høy status blant studentene og hadde gitt svært gode kandidater til bedriftene. Kompetanse er prioritet nummer én for å lykkes i den omstillingen næringslivet nå går gjennom. Derfor overtok Næringsrådet traineeprogrammet og har siden drevet det. De siste årene har det vært mellom 900 og 1200 søkere fra hele landet til traineestillingene.

I 2020 omfattet ordningen 27 personer. Traineeene ansettes for ett år. De mottar lønn fra bedriften og har de samme forpliktelsene og rettighetene som en vanlig ansatt. I løpet av året følger traineen et utviklingsprogram med faglige og sosiale samlinger.

På en samling på United World College i Fjaler møter traineeene ungdom fra hele verden og drøfter med dem hvordan vi kan nå bærekraftmålene.

Det har kommet andre, tilsvarende ordninger i Bergen. Maritimt Forum organiserer i 2020 Trainee Blue Sea som et pilotprosjekt. Flere bedrifter har egne ordninger. Næringsforeningen og Universitetet i Stavanger har satt i gang et traineeprogram etter samme mal som Bergen.

En egen ressursgruppe for studenter ble opprettet i 2019 for å bedre samarbeidet med byens studentorganisasjoner. Målet er å knytte sterkere bånd mellom næringsliv og studenter.

En ressursgruppe som er opprettet for strategiske rådgivere tok i 2019 initiativ til et mentorprogram for kvinner i revisjons- og advokatselskapene. Det skjedde etter at en undersøkelse avdekket at bare én av ti partnere i advokat, – revisjon- og konsulentbransjen er kvinner, til tross for at 60 prosent av alle nyansatte er kvinner. Hensikten med programmet er å bidra til at flere kvinner blir værende i bransjen og på sikt øke andelen kvinnelige partnere.

Hvordan kvalifisere flere unge i næringslivet til styreverv? I 2020 ble programmet *Styrekandidaten* lansert. Initiativet kom fra ressursgruppen Bergen UP, nettverket for unge i næringslivet; tidligere ressursgruppe U37.

Programmet skal bidra til at flere personer under 40 år blir aktuelle for styreverv. Opplegget innebærer at bedrifter og organisasjoner tar inn en ung styrekandidat i ett år. Styrekandidatene vil ikke ha stemmerett eller juridisk ansvar, men forventes å bidra med sine perspektiver og kompetanse.

I 2018 arrangerte for første gang Adecco og Næringsrådet i fellesskap en konferanse om fremtidens lederskap. Det skjedde i samarbeid med Bergen-UP. Hvert år siden har det vært kåring av årets ledertalent.

Det finnes mange talenter blant byens innvandrere. Samtidig er det en knapp håndfull med flerkulturell bakgrunn i toppledelsen i næringsliv og i offentlige etater. I 2019 ble mentor- og lederutviklingsprogrammet Bergen Opportunity lansert. Målet er å få frem flere rollemodeller med flerkulturell bakgrunn og styrke regionens posisjon som internasjonal, åpen og inkluderende.

Kjemper for utdanning

Satsingen på kompetanse har også gjort at Næringsrådet har engasjert seg for å styrke utdanningen på flere områder. Foreningen engasjerte seg i flere år for å etablere en sivilingeniørutdanning i Bergen. Den kom på plass i 2015. Foreningen har vært pådriver for en bachelorutdanning innen kreative yrker, som kom i gang ved Handelshøyskolen BI i Bergen i 2019.

I 2014 opprettet Næringsrådet i samarbeid med Norges Handelshøyskole og Akademisk Forskningsfond (AFF) et program om globalt lederskap. Økt globalisering og mobilitet av arbeidskraft gjør det nødvendig å ha kunnskap om kulturforskjeller, sosiale koder og regelverk.



Høytidelig utdeling

Svennegildet er en flott og høytidelig tradisjon. At både svenner og laugsformenn kjenner på stoltheten er en underdrivelse.

Foto: Bergen Næringsråd

Fremtidens mat

Fornybarkonferansen 2019 ble arrangert i samarbeid med Miljødirektoratet på HVL. I FornyBaren kunne man smake på fremtidens mat, som sjokolade av tang og sprøstekte larver.

Foto: Bergen Næringsråd



Behov for fagarbeidere

Bergensregionen trenger fagarbeidere. En undersøkelse Næringsrådet gjorde i 2011 viste at 95 prosent av bedriftene regnet med å ansette nye medarbeidere de nærmeste årene. Størst utfordringer oppga bygg- og anleggsbransjen. 78 prosent av bedriftene slet med å finne nok folk.

I regi av Næringsalliansen, samarbeidsorganet for næringsforeningene i bergensregionen, er det tatt flere initiativ for å styrke samarbeidet mellom fagopplæringen og de ulike næringene. Lærlingeklausuler ble innført i Norge i 2015. Dette har hatt stor betydning for å øke antallet lærlingeplasser. Bygningsgruppen i Næringsrådet var tidlig ute med å påpeke behovet og var med i gjennomføringen av denne viktige endringen.

Bergen Næringsråd og opplæringskontorene har lang tradisjon med å arrangere svennegilde i Håkonshallen for de som har fullført læretid og bestått prøve til svennebrev og fagbrev. I høytidelige rammer får svennene bevis for at det er klare for arbeidslivet. Mangfoldet er stort. På svennegildet i 2018 fikk 144 svenner fra 27 ulike fagfelt sine bevis.

Klimautfordring og bærekraft

Høsten 2006 la tidligere sjeføkonom i Verdensbanken, Nicholas Stern, på oppdrag fra den britiske regjeringen frem en rapport om global oppvarming. Den viste at kostnadene ved å iverksette tiltak for å begrense global oppvarming var betydelig lavere enn kostnadene ved å ikke gjøre noe. FNs klimapanel hadde i nesten tyve år oppsummert tilgjengelig forskning for å dokumentere klimaendringer og sammenhengen mellom menneskelige aktiviteter og global oppvarming. Men det var Stern-rapporten som ble startskuddet for en ny miljødebatt, en debatt som fikk en helt annen styrke enn før – og som i 2020 preger de fleste samfunnsområder.

I Bergen var Sparebanken Vest en foregangsbedrift. Med midler fra sin allmennyttige virksomhet besluttet banken i 2007 å sette av penger til et klimaprofessorat ved Norges Handelshøyskole. Det ble besatt av Gunnar Eskeland.

Våren 2007 gikk leder for Bergensscenarier 2020, Harald Schjelderup, ut og refset Næringsrådet.

– Bergen Næringsråd er for slapp i miljøpolitikken selv om de er blitt bedre i det siste, sa han i intervju med Bergens Tidende. – De må bruke ansettelsen av ny direktør til å komme på offensiven, la han til.

– Vi skal ansette en person som skal være med å drive organisasjonen fremover også når det gjelder miljø. Det er viktig både å skape arbeidsplasser innen miljøteknologi og å pushe medlemsbedriftene til å tenke miljø i virksomheten sin, svarte Marit Warncke, den gang som styreleder. Det lå ikke i kortene da at hun skulle bli den nye direktøren, men noen måneder senere ble det nettopp hun som skulle få ansvar for oppgaven hun hadde skissert.

– Vi i næringslivet har ikke i tilstrekkelig grad tatt miljøtruslene innover oss. Nå ønsker vi å vise det ved handling, skrev hun i sin første lederartikkel i medlemsbladet INFO.

Næringsrådet etablerte sammen med Bjerknæssenteret for klimaforskning og Bergensscenarier 2020 *Klimaforum* som et kontaktledd mellom forskning, næringsliv og myndigheter

– De som er tidlig ute og forstår klimautfordringene, vil få store fordeler i den globale konkurransen, sa professor Eystein Jansen ved Bjerknæssenteret på det første møtet. Temaene var konkrete; det første møtet handlet om energi- og miljøtiltak i byggebransjen.

Videre ga Bergensscenarier 2020 forskningssenteret SNF ved Norges Handelshøyskole i oppdrag å belyse utfordringer og muligheter som næringslivet ville møte som følge av en ny klimapolitikk.

Klima og miljø ble hovedtema på årskonferansen i 2007 under tittel: *Klima – trussel eller mulighet*. Noen uker før konferansen kom nyheten om stor heder til klimaforskningen i Bergen. Det ble kunngjort at FNs klimapanel, sammen med USAs tidligere visepresident Al Gore, ble tildelt Nobels fredspris. Eystein Jansen var en av forskerne som stod bak arbeidet.

Nobelprisvinneren dr. Pauchari, leder av FNs klimapanel, var blant foredragsholderne på årskonferansen. Han tegnet et dystert bilde av fremtiden, hvis vi ikke handlet. – FNs klimapanel overdriver ikke konsekvensene som klimaendringene har for økning av temperatur og havnivå. Situasjonen er heller den motsatte, sa han.

Sparebanken Vests styreleder Pål W. Lorentzen opplyste at banken hadde satt av 100 millioner kroner i et klimafond. Miljøvernforbundets Kurt Oddekalv var der med klar tale: – Jeg stoler mer på næringslivet enn på politikerne når det gjelder å møte klimakrisen. Politikerne bare preiker og



Pål W. Lorentzen

er høyesterettsadvokat med særlig engasjement for å løse klimaproblemene.

preiker, mens næringslivet handler. Han trakk frem Framo Engineering og Foto Knudsen som bedrifter med solide miljøprofiler. Framo produserer mye avfall, men bedriften sorterer nå i 18 fraksjoner. Foto Knudsen har i dag ikke utslipp, kun lukkede prosesser.

Bergensscenarier 2020 tok sammen med Bergen Næringsråd initiativ til energi-, klima- og teknologikonferansen ECT. Den første ble holdt i 2008. NHH og StatoilHydro var blant samarbeidspartnerne. Tema i 2008 var blant annet planene om CO₂-rensing på Mongstad. En ny konferanse ble holdt i 2009. Den skiftet navn til *7-fjellskonferansen* og er senere arrangert under navnet *Fornybarkonferansen*, med Næringsrådet, Norsk Klimastiftelse, BKK, PwC og DNB som partnere.

På Fornybarkonferansen i 2013 ble SPIR-prisen delt ut første gang. Det er en klimateknologi- og fornybarpris. Bak prisen står PwC, DNB, Norsk Klimastiftelse og Bergen Næringsråd. Den gikk første gang til CO₂Bio på Mongstad, som utnytter CO₂ til å utvikle omega-3 fettsyrer til bruk i fiskefor.

Møte- og nettverksarenaen

– FNs bærekraftmål nr. 14, *Liv under vann*, er en gave til norsk næringsliv. Ingen i verden er bedre posisjonert enn Bergen.

Ordene kom fra Arbeiderpartiets leder, Jonas Gahr Støre. De ble uttalt på Næringsrådets årskonferanse i 2016. Bergen Næringsråd er regionens største møteplass innenfor næringsliv og samfunnsliv. Og det største arrangementet er årskonferansen og årsmiddagen, som holdes på, eller nær, foreningens stiftelsesdag 17. november.



Showtime

Petter Stordalen sprengte nesten høytalerne i Peer Gyntsalen på Årskonferansen i 2011 da han manet tilhørerne til å tenke nytt.

Foto: Eivind Senneset



Bergen godt posisjonert

Arbeiderpartiets leder Jonas Gahr Støre talte under Næringsrådets årskonferanse i 2016.

Foto: Bergen Næringsråd

Kunnskap har preget konferansen siden den ble holdt første gang i 1995. Det ble den gang innledningen til et samarbeid mellom Næringsrådet og forsknings- og utdanningsmiljøene i byen, beskrevet tidligere i kapitlet. Deltakerantallet har økt, fra 83 i 1996 til 608 i 2019. Tyngden og prestisjen har vokst, med foredrag og debatter med toppledere fra næringsliv, politikk, samfunnsliv, universiteter og forskningsinstitusjoner, også fra utlandet. De siste årene har statsminister Erna Solberg og flere regjeringsmedlemmer deltatt. Arbeiderpartileders Jonas Gahr Støre har også stilt flere ganger.

Da Næringsrådet i 2007 satte klimautfordringen på dagsorden, lurte noen på hva det hadde med foreningen og medlemmene å gjøre. Sammenhengen er senere blitt tydelig for alle. For Næringsrådet passer engasjementet godt inn i en tradisjon som handler om å vise *samfunnsansvar* og bidra til å skape *business*.

– Arbeidet for et bærekraftig samfunn er et samfunnsansvar der næringslivet har en rolle, sa lederen for samfunnsansvar i FN (UN Global Compact), Georg Kell, på årskonferansen i 2014.

Mange bedrifter har en innflytelse som kan sammenlignes med den myndighetene har. Men alt for mange sitter fortsatt på gjerdet, sa han.

Samarbeid mellom myndighetene, næringslivet og kunnskapsmiljøene er avgjørende for å lykkes med det grønne skiftet. Eksempelvis når det er snakk om CO₂-fangst og lagring, hydrogenproduksjon eller havvind – næringer der regionen står sterkt. Klimautfordringene skaper forretning og arbeidsplasser. Det var konserndirektør for bærekraft, Bjørn K. Haugland fra DNV GL, sitt budskap på årskonferansen i 2014.

– De som utnytter overgangen til et bærekraftig samfunn best, vil lede an i fremtiden, sa han.

– Selskaper som driver bærekraftig har i snitt bedre avkastning enn de som ikke gjør det, fortalte Martin Bech Holte, leder for McKinsey i Norge, på årskonferansen i 2016.

Utfordringene er globale, men løsningene er lokale. I 2016 fikk Næringsrådet den eneste selvkjørende bussen i Norge, selvsagt med elektrisk drift, over til Bergen for en demonstrasjon under årskonferansen. Odfjell-sjef Kristian Mørch fortalte i 2018 hvordan bergensrederiet reduserte CO₂-utslipp fra sine skip.

Bærekraftmålene i Næringsrådets arbeid

I 2015 ble FN's medlemsland enige om 17 globale, felles mål for en bærekraftig utvikling frem til 2030. De dannet på kort tid selve standarden for det grønne skiftet. Målene er en klar bestilling til verdens ledere innen politikk og næringsliv, også i vår region: Hva vil det bety om din bedrift ikke tenker bærekraft? De 17 bærekraftmålene ble nå et veikart for Næringsrådets arbeid og strategi. De preger hele organisasjonens virksomhet. De er blitt plattformen for årskonferansen. I 2017 arbeidet alle ressursgruppene med å definere sine bærekraftmål. Til årskonferansen det året laget alle videoinnslag der de fortalte om sitt arbeid på området.

Engasjementet har i økende grad fått medlemmenes støtte. I en spørreundersøkelse Næringsrådet gjorde i 2018 svarte 81 prosent av bedriftene at arbeid med bærekraftmålene er positivt for deres renommé. Marit Warncke uttalte i 2019. – I dag er det ikke tilstrekkelig å tenke bærekraft som en del av omdømmebyggingen, eller noe en kan smykke seg med på siden av bedriftens kjernevirksomhet. Bærekraft må integreres i hele virksomheten. De bedriftene som har det som plattform for forretningsutvikling og innovasjon, vil bli morgendagens vinnere.

Å tenke bærekraft har også betydning for rekrutteringen. Ni av ti personer under 37 år i næringslivet i Bergen mener det er viktig eller svært viktig at bedriften de arbeider for opererer bærekraftig og har sunne etiske verdier. Det kom frem i en undersøkelse, utført av de unge næringslivsnettverkene i Bergen, som ble presentert på årskonferansen i 2016. Nettverkene var Næringsrådets ressursgruppe U37 og nettverkene YoungShip, YoungFish og YoungFinance.

Time To Step Up

Unge ledere med en tydelig stemme på Næringsrådets årskonferanse i 2016. Fra venstre Birgit Liodden, direktør for Nor-Shipping, Helene Kubon Skulstad, direktør i PwC, Jostein Hole Kobbeltvedt, direktør i Rafto-stiftelsen og Cilia Homes Indahl, bærekraftdirektør for Aker BioMarine.

Foto: Foto: Eivind Senneset



Kevin Bales fra organisasjonen Free the Slaves på scenen sammen med Anne Kloster Holst fra Raftostiftelsen og konferansier Haddy N'jie under Årskonferansen 2013.

Foto: Thor Brødreskift



Nobelprisvinner Rajendra Pachauri ledet FN's klimapanel fra 2002 til 2015. Han holdt et tankevekkende innlegg på Årskonferansen i 2014.

Foto: Eivind Senneset

Norges mektigste ungdomspolitikere Paul Joakim Sandøy, leder av Unge Høyre, og Eskil Pedersen, leder av AUF, diskuterte hvordan Norge skal gripe fremtiden under Årskonferansen i 2012.

Foto: Eivind Senneset



Ærespris

Sir David Attenborough mottar ærespris for sitt arbeid med bærekraft i Kong Harald V-rommet i Den Norske Klub, London, 1. november 2018. Fra venstre: Administrerende direktør Marit Warncke, styreleder Lisbet Nærø, Sir David Attenborough, ordfører Marte Mjøs Persen og Ole Reinert Berg-Olsen, Bergen Næringsråd.

Foto: Birgit C. Tarlebø / Bergen Næringsråd



Nattevandring i regi av Næringsrådet, med Erna Solberg i spissen.

Foto: Bergen Næringsråd



Prisutdelinger og nattevandring

Alle kjenner David Attenboroughs TV-programmer om livet på planeten – og om truslene den er utsatt for. På årskonferansen i 2018 delte Næringsrådet sammen med Fana Sparebank ut en ærespris til Attenborough for hans unike rolle i global kunnskapsformidling.

– I løpet av de siste 40 år har mennesket utryddet nesten 60 prosent av verdens dyreliv. Æresprisvinneren har bidratt til å øke menneskets forståelse for naturens mangfold mer enn noen andre, sa næringsrådsdirektør Marit Warncke. Han var ikke selv tilstede på årskonferansen, men prisen ble overrakt ham personlig i London.

Samme år ble *Bærekraftsprisen* delt ut for første gang. Den skulle gå til en bedrift som har nedfelt bærekraft i sine strategier og handlingsplaner og har levert målbare resultater over tid. Prisen i 2018 gikk til Grieg-gruppen. Konsernet har jobbet lenge med temaet og fokuset strekker seg over flere av FNs 17 bærekraftsmål, påpekte juryen.

Rieber Eiendom fikk prisen i 2019. Selskapet er del av et 140 år gammelt konsern som siden 2010 har vært medlem av UN Global Compact. De fikk prisen for sitt arbeid som byutvikler.

I 2018 arrangerte Næringsrådet sammen med Fana Sparebank en nattevandring for bærekraftmålene i tilknytning til årskonferansen. Det var en måte å ta engasjementet fra konferansen, som jo når et begrenset antall mennesker, ut i byen og hele befolkningen på. Fem tusen mennesker, mange utstyrt med lykter, deltok. 40 organisasjoner var representert. Nattevandringen, med statsminister Erna Solberg i spissen, gikk fra Fløibanens nedre stasjon til Skansen og derfra til Vågsalmenningen der arrangementet ble avsluttet med en gratiskonsert.

Nattevandringen ble gjentatt i 2019, også da var statsministeren med. Nå hadde Fana Sparebank og Bergen Næringsråd også innført *Folkets pris for FNs bærekraftsmål*. Den første prisen gikk til Bergen Røde Kors Ungdom, og ble overrakt av statsministeren.

Erna Solberg, Kristin Skogen Lund, Jonas Gahr Støre og Leif Sande i debatt om hvordan styre nye aktører innen delingsøkonomien under Års-konferansen 2015.

Foto: Eivind Senneset



Å vise frem bergenske talenter har vært viktig. Her er det dansegruppen Absence Crew som danser i regntøy fra Blæst.

Foto: Eivind Senneset

Professor i nanoteknologi Maria Strømme holdt et tankevekkende innlegg under Årskonferansen i 2019.

Foto: Arne Beck, Bergen Næringsråd





Den perfekte storm

Åpningen av Årskonferansen 2019 var tydelig i budskapet til tilhørerne. Elever fra 10. klasse ved Holen skole og Gimle skole. Foto: Bergen Næringsråd

Bærekraftmålene er vidtfavnende. Mål nummer 17, *Samarbeid for å nå målene*, oppsummerer samspillet som må til. – Ledelse handler om å tenke langt nok frem og handle i tide, sier Marit Warncke. Og den handlingen må skje i fellesskap; i et samspill, som jo er stikkord for Næringsrådets arbeid på alle felt.

Bergen Næringsråd har også tatt bærekraft inn som tema for konkrete prosjekter.

I 2019 ble forumet *Progressio* etablert. Det samler regelmessig 30 av regionens fremste ledere fra næringsliv, academia, forvaltning og politikk. Forumet skal angi en retning for hvordan vi kan utnytte våre muligheter til å løse regionens utfordringer. I 2019 ble prosjektet *Plastsmart* iverksatt. Formålet er å forhindre at plast kommer på avveie og å skape nye sirkulære forretningsmuligheter innen plasthåndtering.

Sirkulær økonomi startet som ressursgruppe sommeren 2019. Den er et samarbeidsprosjekt mellom Bergen Næringsråd og BIR. I 2020 ble Sirkulærskolen etablert sammen med PwC, Norce, Knowit og BIR. Formålet er å dele kunnskap og erfaringer.

Årsmiddagen

17. november 1846 var det stor fest i Byen. Bergens Haandværkerforening fylte ett år og det måtte feires. Selskapet må ha slått godt an. For siden er årsdagen blitt markert med festmiddag, for tradisjonens skyld med *tilnærmet* samme meny som i 1846.

Forrett 1: Aspargessuppe.

Forrett 2: Posjert flyndrefilet med hollandaise-saus, juliennegrønnsaker og grillet pastinakk.

Hovedrett: Lammefilet fra Hardanger med lokk, ristet champignon, syltede betor med grønnkål, sellerirotpure, lammeglase, tilsmakt timian- og persillepoteter, saus og mintgelé.

Dessert: Hjemmelaget karamellpudding med krokan, karamellsaus og wienerkrem pyntet med bær.

Årsmiddagen er et tradisjonrikt og sagnomsust tablå av de sjeldne. Det er også sangene som synges

Foto: Eivind Senneset



Det var trangt om saligheten i Bankettsalen på Hotel Norge. I 2016 ble middagen flyttet til romsligere lokaler i Grieghallen.

Foto: Eivind Senneset



Fløyen ved Anita Nybø, og Bergens Skog - og Træplantningsselskap ved Erling Birkeland ble hipset for sin innsats under Årskonferansen 2018.

Foto: Bergen Næringsråd

Allsang

Hele Bergen Næringsråd synger sangen «Handel, Haandværk og Industri» i rock'n'roll-versjon i 2018.

Foto: Bergen Næringsråd



Verden har forandret seg de siste 25 år. Næringsrådet har forandret seg. Men i Bergen tukler man ikke med tradisjoner. Årsmiddagen til Næringsrådet er en slik tradisjon. Den arrangeres på kvelden, etter at årskonferansen har fylt formiddagen.

– Alt endrer seg, men aldri årsfesten. Er den like pompøs og gammeldags som alltid? Det var Bergensavisen som spurte Marit Warncke i 2018.

– Men er ikke det litt kult da? Jeg tror folk setter pris på å pynte seg. Se bare på juleballene til ungene. De kler seg i galla, der også. Det er blitt stadig færre anledninger for folk å vise seg frem. Så hos oss er det medaljer og skåltaler fortsatt. Det blir et slags kulturhistorisk tablå, svart hun.

Bordet er dekket med sølvskatter fra 1700-tallet. De tilhørte en gang bakerlauget, skomakerlauget og hattemakerlauget. Det skåles for Kongen og fedrelandet og det synges for Understøttelseskassen, som ble opprettet for å bistå trengende. Ritualene og sangene er de samme. Bordsetet varer i nesten fem timer. Det er tallrike kulturinnslag. Det er alltid artister fra vår egen region som opptrer. Ylvis har vært der, Julian Berntzen, Sondre Lerche, Lars Vaular, Eirik del Barco Soleglad og Stian Blipp; flere før de nådde nasjonal berømmelse. Musikere fra Harmonien og dansere fra Carte Blanche har opptrådt. I sin direktørtid muntret Helge Dyrnes forsamlingen med en prolog som beskrev årets hendelser.

Talen for Bergen imøteses med spesiell forventning. PR-mannen Hans Geelmuyden har holdt den. Det har også Erna Solberg, Jonas Gahr Støre – og Kristin Skogen Lund, den gangen som NHO-direktør. Forfatteren Gunnar Staalesen har gjort det. Opplevelsen ga ham stoff til i Bergens-trilogien om det 20. århundre. I tredje bind finner vi denne skildringen når en av romanens sentrale personer, den aldrende forfatteren Håkon Brandt, holder tale på Næringsrådets årsmiddag – i 1997:



Med skråblikk på Årsmiddagen

Den sene ankomsten skyldtes at han kvelden før hadde vært invitert til å holde «Tale for Bergen» ved Bergen Næringsråds festmiddag i anledning foreningens stiftelsesdag. Dette var den 152. i rekken, men skulle man være pinlig korrekt, måtte det bemerkes at det var Bergens Haandværkerforening som ble stiftet 17. november 1845, først senere fusjonert med utbryterorganisasjonen Bergens Haandværks- og Industriforening og til sist – ved opprettelsen av Bergen Næringsråd i 1988 – med Bergens Handelsforening og Bergens Handelskammer.

Selve middagen – i Grand Selskapslokaler på Ole Bulls plass – ble gjennomført med tradisjonell, bergensk bravissimo, basert på en buldrende, maskulin gemyttlighet, som ble ytterligere understreket ved at de kvinnelige innslagene var i påfallende mindretall, all kvinnekamp de siste tiårene til tross. Her var det byens beste menn som var ute og luftet snippkjolene sine, og allerede under aperitiffen hadde Håkon Brandt følt seg som utplassert i en forsamling pingviner, med påfallende høy sigarføring og ditto schwung på champagneglasset. Selv hadde han ikke noe annet enn smoking, og sist han hadde brukt det antrekket, husket han knapt nok selv.

Det hvilte en patinaglags av forloren fortid over hele begivenheten, og mens Håkon Brandt hilste atspredt på tilfeldige bekjentskaper som Peder Helgesen og Arild Tønder fra Dünner & Co, eiendomsmekleren Johannes Liebermann og et par andre, kunne han ikke la være å tenke på hvordan hans gamle far, kommunisten, ville ha reagert, om han så sønnen i slike omgivelser som dette. – På den andre siden ... Han hadde ingen problemer med å se for seg bestefaren, salig konsul Brandt her, i følge med sitt eget slektledd av likesinnede fra familiene Frimann og Dünner, Helgesen og Brekke. – Slik sett var han vel på en måte kommet hjem igjen til sine egne ...

Menyen – ble det hevdet – var den samme som i 1845: Aspargeskremssuppe med Couvertbrød, Pochert Flyndrefilet med Sauce Hollandaise, Lammesadel Jardiniere og Husets Karamellpudding, ledsaget av de fineste viner. – Det var ikke uten høytid og med et sus av gamle Bergen i ryggen Håkon Brandt inntok sin plass ved det imponerende langbordet. Programpostene under bordsetet var ikke mindre tradisjonelle: H. M. Kongens skål, fulgt av Kongesangen; Prolog ved administrerende direktør; Tale for Fedrelandet, fulgt av Fedrelandssangen; musikalsk underholdning; Tale for Dagen, fulgt av «Sang for Handel, Haandværk og Industri»; Tale for Understøttelseskassen, fulgt av den dypt gripende «Sang for Understøttelseskassen»; Tale for Bergen, for anledningen ved ham selv, fulgt av Bergenssangen; og til syvende og sist en spissformulert og vittig «Takk for maten»-tale, før hele forsamlingen, mette på menyinnslag og trette av ord, strømmet inn i salongene, der kaffe og en forlengst avertert avec ventet. – Støynivået hadde nå steget betraktelig, som om pingvinene var i ferd med å bli fortrent av hvalrosser.



Gunnar Staalesen

Foto: Helge Skodvin



Utdrag fra Gunnar Staalesens «1999 – Aftensang», 2000

Med kraft til å bære

I 2018 holdt «Bærekraftsprisen» på å gå i bakken like før utdelingen. Fra venstre: Statsminister Erna Solberg, styreleder Lisbet Nærø og adm. dir. i Bergen Næringsråd Marit Warncke. Skulpturen er laget av billedhugger Arne Mæland.

Foto: Bergen Næringsråd



I 150 år fant middagen sted uten den store oppmerksomheten – utenfor foreningen.

På 1980-tallet var interessen fallende innad. I et forsøk på å få flere unge til å melde seg, åpnet arrangøren, den gangen Haandværks- og Industrieforeningen, for å endre antrekk. Mennene kunne komme i smoking, det var ikke nødvendig med kjole og hvitt. Kanskje det var det som gjorde at det i 1975 var 115 til bords, mot 84 året før. Stort sett menn.

De siste tiårene har middagen fått en oppblomstring. I 2019 deltok 480 personer, hvorav 40 prosent kvinner. Middagen har vokst ut av flere lokaler, fra Veiten til festsalen i Handelens og Sjøfartens hus, til Hotell Norge og de siste årene Grieghallen.



Kvinnene kommer

Kvinneandelen på Årsmiddagen har økt jevnt og trutt, og i 2019 var 40 prosent av gjestene kvinner.

Foto: Bergen Næringsråd



Også avisene har i økende grad interessert seg for årsmiddagen. *Visjoner om dagen, tradisjoner om kvelden* var Bergens Tidendes treffende tittel i reportasje om festen i 2003. Avisen bemerket at sølvet bordet var dekket med ble bevoktet av vektere.

– Du finner ikke stiligere middagsbord i det ganske land, skrøt næringsrådsdirektør Helge Dyrnes. – Norges Banks årsmiddag blir bare som en simpel arbeidsmiddag å regne sammenlignet med denne, hvisket en gjest i øret til journalisten. Han hadde vært begge steder. Avisen nevnte noen av de som var tilstede, blant andre statsråd Erna Solberg, byrådsleder Monica Mæland og Bergens Tidendes sjefredaktør Einar Hålien.

I 2004 omtalte avisen årsmiddagen i en serie om hvem som har makt i Bergen. Deltakerne på årsmiddagen ble avskrevet. Å stille på årsmiddagen til Næringsrådet er for de fjollete. Ikke for dem som søker makt, skrev avisen.

Og hvem var med på bildet som illustrerte artikkelen? Det var kommunalminister Erna Solberg, ordfører Herman Friele, stortingsrepresentant Ingmar Ljones og byrådsleder Monica Mæland.

Som vi har vært inne på tidligere – i 2007 foreslo Bergens Tidendes sjefredaktør Einar Hålien, under tittelen «Requiem for kjole og hvitt», å avlive festen. Men Hålien fant også lyspunkter. Det grep styreleder

Feststemte mennesker, taler med glimt i «øget» og vakkert bordsete preger Årsmiddagen til Bergen Næringsråd.

Foto: Eivind Senneset



i Næringsrådet, Reidar Lien, fatt i da han noen dager senere kommenterte utspillet: Ettersom redaktøren også skriver at 17. november-middagen på mange måter er sjarmerende, med talen og sangen til Understøttelseskassen som sitt personlige høydepunkt, tolker jeg dette som et tegn på at det fortsatt er håp for middagen, avsluttet han.

Han skulle få rett. Det har også kommet stadig flere utenbys gjester som vil oppleve den spesielle tradisjonen. Tre statsråder var med i 2019. Det er ventelister hvert år. Mediene dekker den fortsatt, med skildringer av tradisjonene og bilder av damer i lange kjoler og menn i smoking eller mørk dress. Og apropos antrekket. Her er det både tradisjon og forandring: Næringsrådet har startet en ressursgruppe for sirkulær økonomi, kort sagt for gjenbruk. Og hvorfor skal ikke det også gjelde for antrekk man bruker sjelden, kanskje bare den ene gangen i året? Uken før årsmiddagen i 2019 ble det arrangert byttekveld. Med innleiet skredder tilstede kunne damene teste ulike kjoler for middagen.

I 2020 gjorde korona-pandemien det umulig å arrangere årskonferansen og årsmiddagen. Det ble imidlertid lagt opp til et arrangement i Håkons-hallen 17. november for å markere foreningens 175-årsdag.

Møtearena og medspiller

Årskonferansen og årsmiddagen er Næringsrådets største arrangement. Men det er mange flere. I 2019 organiserte Næringsrådet 80 møter og konferanser, alene eller i samarbeid med andre. De samlet vel 14 000 deltakere. 592 foredragsholdere var involvert, hvorav 36 prosent kvinner. I tillegg ble det arrangert et stort antall ulike nettverkstreff og samarbeidsmøter



Nettverk

Nettverksbygging er en viktig del av opplevelsen under Årskonferansen.

Foto: Eivind Senneset



Transport- og logistikk

Veidirektør Terje Moe Gustavsen taler under Transport- og logistikkdagen

28. august 2013.

Foto: Eivind Senneset

Samferdsel er et tema som diskuteres hyppig. Det var på Næringsrådets transport- og logistikkdag i 2012 prosjektleder Olav Ellevset i veivesenet første gang gjorde offentlig kjent at det var teknisk mulig å krysse Bjørnafjorden med bro, det som er blitt kjent som Hordfast.

Medlemsmøtene er en viktig arena for å få statsråder og byråder i tale. Nesten alle statsrådene til statsminister Erna Solberg har vært der. Fylkesordføreren og byråden stiller jevnlig opp.

Sentralbanksjefen har kommet jevnlig for å skue inn i fremtiden. Gründere presenterer seg. Her diskuteres veiplaner og planer for Dokken og mer nærliggende fremtidsplaner. Før kommunevalget i 2019 ble toppkandidatene spurt om de vil arbeide for byggestart på en byarena i sentrum den kommende perioden.

Et annet regelmessig innslag har vært lang behandlingstid for plansaker i kommunen. Vi skriver *regelmessig*, fordi temaet har vært en gjenganger i hele 25-årsperioden. Utdanning, entreprenørskap og havnæringene er andre områder som jevnlig har stått på programmet.

Noen arrangementer er tradisjon. På et møte i januar deler en representant for finansnæringen sine prognoser for det nye året. Deltakerne spør styringsrenten og børsindeksen ved årsslutt – og Branns tabellplassering. Og vinneren av fjorårets konkurranse kåres. Året avsluttes med julelunsj, der Sunnivaprisen deles ut til en kvinnelig leder på vei oppover.

Bergen Næringsråd stiller også sin møteplass til disposisjon for andre. Kronprins Haakon la i 2015 sin SIKT-konferanse til Bergen Næringsråds møtearena. Fremtidens ledelse var tema da han møtte 200 unge fra næringslivet.

Ordstyrer

Programleder for Bergenskonferansen 2020, Harald Queseth, intervjues av Renate Hamm i NRK.

Foto: Cecilie Bannow



Det samarbeides ofte med andre aktører. Den årlige Bergenskonferansen, som Næringsrådet arrangerer i samarbeid med flere aktører, var et initiativ som kom fra Eiendomsmeidler Vest. Næringslivet i Bergen bidrar med midler til mange av prosjektene foreningen arbeider med.

Samarbeidet med Stavanger hadde lang tradisjon, på midten av 1990-tallet startet et samarbeid med Stavanger Næringsforening for å bygge kyststamveien. Både her og i andre samferdselsprosjekter har også NHO vært en samarbeidspartner.

I 2008 tok Næringsrådet initiativ til å samle alle de ti næringsforeninger i Bergens-regionen i *Næringsalliansen*, for å jobbe samlet for felles interesser. Næringsalliansen har engasjert seg for å bremse frafallet i videregående skole og for felles interesser innen samferdsel. Hvordan sikre kompetansekraft til næringslivet har vært blant temaene der Næringsalliansen har arbeidet sammen med Bygningsgruppen i Næringsrådet. Bygningsgruppen, Skatt vest og Kemneren i Bergen har i fellesskap etablert en tipstjeneste om svart arbeid.

Strategi

Som basis for arbeidet ligger *strategien*. Uttrykt i kortform sier den at Bergen Næringsråds oppgave er å fremme medlemmenes interesser gjennom synliggjøring, påvirkning og nettverksbygging. I tillegg utover foreningen handelskammervirksomhet som en del av et verdensomspennende handelskammersystem. Bergen Næringsråds visjon er å løfte og inspirere. Verdiene er *handlekraftig, troverdig og modig*.

Historisk har foreningen arbeidet for Bergens interesser. Men i løpet av de siste 25 årene er blikket også vendt utover i regionen, som beskrevet ovenfor. En strategidiskusjon i 2013 konkluderte med at foreningen i større grad skulle bli et talerør for felles næringspolitiske saker for næringslivet på Vestlandet. Gjennom *Vestlandsalliansen* har Næringsrådet samarbeidet

med næringsforeningene i Stavanger, Stord og Haugesund om flere saker. Det gjelder blant annet regionreformen, Hordfast og Rogfast.

I 2015 ble ambisjonene løftet ytterligere. Vestlandet er et tyngdepunkt for flere av nasjonens vekstnæringer, som sjømat og energi. Den var bakgrunnen for at styret besluttet at foreningen skal søke sterkere nasjonal gjennomslagskraft for sine kjernesaker. Det ble også uttrykt at foreningen skal jobbe for å styrke fremtidige vekstnæringer og arbeide for et mer samlet Vestland.

Samferdsel og rekruttering har stått øverst på medlemmenes prioritetsliste i mange år. Naturlig nok; god infrastruktur er en viktig rammebetingelse. Det samme er næringslivets mulighet for å skaffe seg og beholde riktig kompetanse. Tilstrekkelige næringsarealer for ekspansjon og nyetablering har også vært et viktig tema.

Næringsrådet har vært en pådriver for nye offentlige bygg. En årsak var behovet for nybygg for å gi universitet- og høyskolesektoren bedre muligheter for å utvikle seg. Etter finanskrisen i 2008 ble det også et formål i seg selv å skape sysselsetting. Resultatene kom. I 2009 ble det oppstart av odontologibygget, Gulating, nybygg på NHH, nytt studentsenter og Høgskolen i Bergen.

Næringsrådet er regionens viktigste møteplass innen nærings- og samfunnsliv. Det er en rolle som er blitt forsterket de siste 25 årene. Det har flere årsaker. Den korte forklaringen er at den er blitt mer mangfoldig. Foreningen etablerte kontakt med kunnskapsmiljøene. Kultur næringene ble tatt inn. Kvinnene tok større plass i medlemsmassen, på scenen, i ressursgruppene og i styrene. Foreningen engasjerte seg i regionen utenfor Bergen. Alt i alt har dette gitt en bredere medlemsmasse, større aldersspredning – og større mangfold.



Bedriftsbesøk

Statsminister Erna Solberg og finansminister Siv Jensen om bord i et av DOF ASAs skip, ankerhåndteringsfartøyet «Skandi Vega» ved kai i Bergen i 2016. Her er kaptein Odd Magnus Stenevik flankert av Erna Solberg og Siv Jensen. Bak fra venstre: Hilde Drønen (DOF), Marit Warncke og Helge Møgster (DOF). Fartøyet var det første offshoreskip som benyttet seg av landstrøm i Bergen Havn.

Foto: Bergen Næringsråd

Hva betyr det i praksis at Bergen Næringsråd skal fremme medlemmenes interesser? Interessene er like mangfoldige som medlemsmassen er sammensatt. Gjennom bokens øvrige kapitler har vi beskrevet flere av aktivitetene. I det daglige arbeider foreningen med enkeltsaker og enkeltprosjekter. Men like viktig er beredskapen når det oppstår en krise.

Når denne boken skrives, preger covid-19-pandemien og den delvise nedstengingen av samfunnet Næringsrådets arbeid. I denne situasjonen har mange bedrifter behov for kunnskap og råd – og ikke minst økonomisk støtte.

Næringsrådet har brukt nettsidene til å gi informasjon. Foreningen har anvendt videokonferanser til møter og kommunikasjon. Nettverket med myndighetene er benyttet til å synliggjøre bedriftenes behov for støtteordninger.

Foreningen har arbeidet tett opp mot medlemmene også ved tidligere kriser. Som da oljeprisen falt i 2014 og mange leverandørbedrifter i Bergens-området fikk problemer. Et av tiltakene var et karrieretorg for arbeidssøkende ingeniører. Foreningen samarbeidet med Bergen kommune og andre aktører om en mulighetsbank for arbeidssøkende. Her møttes mennesker jevnlig for inspirasjon, motivasjon og for å bygge nettverk.

Foreningen spiller også roller som ikke er synlige for offentligheten. Før fylkestinget sommeren 2020 vedtok sine prioriteringer i Nasjonal transportplan for perioden 2022–2033 brukte flere av representantene Næringsrådets kunnskap som kilde.

Etter oljeprisfallet i 2014 strammet Equinor i flere tilfeller inn på betingelsene til leverandørene. Flere bedrifter reagerte på dette og kontaktet Næringsrådet. Organisasjonen ble en uformell koordinator, der ressursgruppe olje og gass ble et kontaktpunkt mot Equinor ledelse og innkjøpsavdeling.

Karrieretorget

Å rådggi mennesker med flerkulturell kompetanse er hovedformålet med internasjonalt karrieretorg.

Foto: Bergen Næringsråd



Hvordan vet Næringsrådet hva medlemmene til enhver tid mener? Kontakten med ressursgruppene er viktig for å få frem slik informasjon. Til stor hjelp er også webbaserede undersøkelser. I løpet av få dager, noen ganger bare timer, kan foreningen sende ut spørreskjema, få inn svar, analysere og legge ut melding om medlemmenes syn på aktuelle spørsmål.

Bergen Næringsråd har regelmessig møter med hordalandsbenken på Stortinget. Det er jevnlig møter og samtaler med byråder, andre lokale politikere og organisasjoner. Næringsrådet samarbeider godt med politikere, både i posisjon og i opposisjon. Som det fremgår av kapitlene om samferdsel og byplanlegging: Det har også vært friksjoner. Næringsrådet har flere ganger savnet større vilje til å lytte til næringslivet og til å fatte beslutninger.

Det er arbeidskraften som er samfunnets viktigste ressurs. Kompetansen i forsknings- og utdanningssektoren blir helt avgjørende i det grønne skiftet vi står i – og foran. Næringsrådet legger stor vekt på å holde god kontakt med disse miljøene.

Norge er et sentralstyrt land. Foreningen har engasjert seg for å flytte makt fra Oslo til regionene.

– Bergen bør ta en lederrolle i arbeidet for en storbyregion, skrev næringsrådsdirektør Marit Warncke i en artikkel i BA før valget i 2015.

– Vi trenger en sterk storby som motor i et funksjonelt bo- og arbeidsmarked. Den bør favne så mye som mulig av bergensregionen slik at vi kan få en helhetlig planlegging av arealbruk og infrastruktur. Våre undersøkelser, som favner næringslivet i hele Hordaland, viser at over nitti prosent ønsker seg færre kommuner. Skal vi på Vestlandet makte å stå imot sentrifugalkraften som skapes av osloregionens formidable vekst, må det bygges sterke byregioner, skrev hun.

Storbyregionen ble ikke tema i valgkampen. Men i 2016 vedtok Stortinget en regionreform. Den innebar at Hordaland og Sogn og Fjordane ble til Vestland fylke fra 1. januar 2020. Intensjonen var å flytte makt fra staten til regionene. Underveis i prosessen argumenterte Næringsrådet for at Rogaland burde være med i en vestlandsregion.

– Når Rogfast og Hordfast står ferdig, vil aksene Stavanger–Bergen være bundet sammen i et kjedet bo- og arbeidsmarked som vil bestå av rundt en femtedel av landets befolkning. Men vi ønsker oss mer enn dét. Vi ønsker oss et sterkt vestlandsfylke, én region, ett bo- og arbeidsmarked. Det kan vi få til, om vi har politikere som er djerve og visjonære nok, het det i en uttalelse fra Vestlandsalliansen – det vil si Næringsforeningen for Stavangerregionen, Haugesundregionens Næringsforening, Stord Næringsråd og Bergen Næringsråd i 2016.



Forsøksfisk

NCE Seafood Innovation Cluster består av 70 partnere, som totalt representerer 150 små og mellomstore bedrifter. Klyngen har sitt tyngdepunkt i Hordaland, men er representert langs hele norskekysten og i internasjonale sjømatregioner. Klyngen spiller en ledende rolle i en bærekraftig utvikling av næringen, gjennom betydelige investeringer i forskning, utvikling og innovasjon.

Foto: Thomas Morel, Alf Gundersen



God kommunikasjon er nødvendig for å nå ut til medlemmene og til å få tilbakemeldinger. Magasinet INFO, senere Samspill, har vært utgitt i hele perioden, men hyppigheten har avtatt. Nettet, det vil si hjemmesiden *bergen-chamber.no*/pluss sosiale medier, er blitt stadige viktigere plattformer i kommunikasjon; både med medlemmene og med allmennheten. Disse er omtalt senere i kapitlet. Mediehusene er også betydningsfulle kanaler. Næringsrådet oppfattes som en sentral og relevant aktør i samfunnet.

Hva er effektene av Næringsrådets arbeid? Resultatene er omtalt flere steder i boken. Her gir vi kun et sammendrag ved å nevne *noen*: Foreningen spilte en viktig rolle da VilVite ble etablert. Byarenaen, som trolig nærmer seg, er ikke minst resultat av foreningens engasjement. Næringsrådet må ta noe av æren for den økte satsingen på samferdsel på Vestlandet. Samspillet mellom næringslivet og forsknings- og utdanningssektoren som er kommet i perioden, kan dels tilskrives foreningens innsats. Det er blitt større forståelse for samspill – helt i tråd med intensjonen i foreningens prosjekt Bergen-scenarier. Og resultater blir jo til gjennom samspill. Kanskje Næringsrådets viktigste oppgave kan summeres i én setning: Å få alle gode krefter til å trekke sammen til beste for næringslivet i Bergens-regionen.

Hva er en klynge?

En viktig form for samspill skjer i *næringsklyngene*. De er omtalt flere steder i boken. Før vi går videre med å beskrive dem, la oss forklare hva en klynge er.

TV 2, NRK og Bergens Tidende er konkurrenter. De konkurrerer om seere, lesere og lyttere. Men det er mye de også kan samarbeide om, for eksempel medieutdanning.

Dette eksemplet beskriver i kort form verdien av næringsklynger: En næringsklynge er en geografisk konsentrert samling av bedrifter som arbeider innenfor det samme området og som deler kompetanse med hverandre. Som virksomhetene i klyngen Media City Bergen, lokalisert i Lars Hilles gate. Og som i subseaklyngen, nå lokalisert på Marineholmen, og i sjømatklyngen samme sted, for å nevne noen av de andre.

Bedrifter har siden den industrielle revolusjon ofte samlet seg i klynger, internasjonalt og her hjemme. De har erfart at det lønner seg. Effekten er blitt bekreftet av forskning de senere årene. Den viser at selskaper i næringsklynger vokser mer, skaper større verdier og er mer innovative enn de som står utenfor. Innovasjon foregår i dag i økende grad i samspill mellom bedrifter, kunder, leverandører og kunnskapsmiljøer.

Bedrifter som lykkes kjennetegnes ofte av en sterk kultur for innovasjon. Men mange har begrensede ressurser til å jobbe med det – fordi de er små. Om de ikke er det i norsk målestokk kan de likevel være små globalt. Det er her klyngene kan utgjøre en forskjell. De legger til rette for samarbeid og deling av kompetanse.

Siden begynnelsen av 2000-tallet har Norge hatt en strategi for å styrke næringsklyngene gjennom et nasjonalt klyngeprogram. Det håndteres av Norwegian Innovation Clusters, som eies av Innovasjon Norge, Forsknings-

Marineholmen

GC Riebers fremtidsvyer for Marineholmen.

Illustrasjon: HML arkitekter





Marin klynge på Dokken

«Visjon Dokken» er en mulighetsstudie som er initiert av eiendomsutviklerne EGD Property og OBOS, i samarbeid med Asplan Viak, MAD arkitekter og ProBiz. Her skal det etter planen bli plass til Fiskeridirektoratet, Havforskningsinstituttet og Akvariet.

Illustrasjon: Adrian Ukleja / Asplan Viak

rådet og SIVA. Bidraget skjer i form av penger, kompetanse og rådgiving i avgrensede tidsperioder. Programmet retter seg mot klynger der næringsliv, gründere, investorer, kunnskapsmiljøer og myndigheter samarbeider. Siden målet er innovasjon, skal næringsaktørene være i førerretet. Det stilles krav til resultater. De skal kunne dokumenteres i form av verdiskaping.

Bergen har spilt en viktig spilt en rolle i utviklingen av det norske klyngeprogrammet. Det var Erna Solberg som fikk klyngeprogrammet inn på statsbudsjettet. Det skjedde da hun gikk fra stortingsbenken for Hordaland til å bli kommunalminister i Bondevik II-regjeringen tidlig på 2000-tallet. Initiativet hennes var basert på forskning ledet av professor Torger Reve, først ved forskningsinstituttet SNF i Bergen, senere ved Handelshøyskolen BI i Oslo. De første norske klyngene ble opprettet innenfor offshore, maritim og sjømat; typiske vestlandsnæringer.

Næringsrådet har engasjert seg aktivt i dannelsen av flere av klyngene, sist da Fintech-klyngen ble etablert i 2016. Den gang, og i flere andre tilfeller, har ressursgruppene spilt en viktig rolle i etableringen. I dag er foreningen medlem av de fleste klyngene. Også forsknings- og utdanningsinstitusjonene er viktige samarbeidspartnere i klyngene.

I Bergens-regionen finnes i 2020 disse næringsklyngene:

NCE Maritime CleanTech

Målet er å få frem energieffektive, og miljø- og klimavennlige maritime aktiviteter.

NCE Finance Innovation

Målet er å skape nye finansielle tjenester og løsninger gjennom eksisterende og nye selskaper, og å øke eksporten av finansteknologi til internasjonale og globale markeder.

NCE Media

Medieklyngen er et av verdens ledende miljøer innenfor medieteknologi og har med seg globalt ledende selskaper.

GCE Ocean Technology

Klyngen består av virksomheter som utvikler og leverer kompetanse og teknologi til installasjon, drift og vedlikehold av undervannsinstallasjoner globalt.

NOSCA Clean Oceans

Klyngen skal utvikle teknologi, tjenester, verdikjeder og markeder for detektering, klassifisering og håndtering av marint oljesøl, plastforsøpling og uønskede effekter av alger.

NCE Seafood Innovation Cluster

Den er en av verdens mest komplette næringsklynger og kunnskapshuber i sjømatnæringen.

PropTech Innovation er en klynge for innovasjon innen eiendomsbransjen.

Universitetet i Bergen har etablert en gruppe kunnskapsklynger. De er også basert på samarbeid mellom ulike aktører innenfor samme felt. Dette er to av dem:

Alrek helseklynge skal skape innovative helse- og omsorgsløsninger.

Klimaklyngen består blant annet av forskere fra Bjerknessenteret, det største klimaforskningscenteret i Norden og et av de ledende i Europa.



Alrek helseklynge

Tirsdag 13. oktober 2020 ble Alrek helseklynge offisielt åpnet. Årstadveien 17 vil blant annet huse utviklingssenteret for sykehjem og hjemmetjenester og senter for sykehjemsmedisin.

Foto: Kim E. Andreassen, UIB



Helseklyngen

Nye temaer er kommet til på Næringsrådets agenda de siste årene. For 25 år siden ville det blitt sett på med undring om noen hadde sagt at foreningen skulle engasjere seg innen helse. Men helse er blitt en stor næring. Aktører innen helsesektoren, utdanning, forskning og næringsliv gikk i 2009 sammen om å etablere en helseklynge i Bergen. Bergen Næringsråd var blant pådriverne. Alrek helseklynge ble formelt etablert i 2016.

– Dette er fremtiden, sa helse- og omsorgsminister Bent Høie da han i 2017 var i Bergen og fikk presentert planene om prosjektet i regi av flere helse-, utdannings- og forskningsinstitusjoner som skal gro frem rundt det nye odontologibyggget i Årstadveien. Det første bygget i helseklyngen ble tatt i bruk i 2020, og næringslivet er ønsket inn som partner i neste byggetrinn. Helseklyngen har som visjon å bli et internasjonalt kraftsentrum som skal skape innovative helse- og omsorgsløsninger.

Kunnskap er en grunnleggende faktor også for utviklingen innen helse og medisin. Dersom det norske helsevesenet skal kunne håndtere fremtidens behov for å ta vare på en stadig større gruppe av eldre i samfunnet, vil samarbeidet med næringslivet være nødvendig. Dette er også noe av grunnen til at Bergen Næringsråd i 2016 tok initiativ til å etablere sin ressursgruppe helse. Gruppen har som mål å styrke samarbeidet mellom offentlige og private helseaktører, forskning og utdanning.

Helsenæringen er fortsatt relativt liten i regionen. I en kartlegging fra Bergen Næringsråd i 2019 ble det identifisert 69 kommersielle aktører. De

Partnere i helseklyngen

Alrek helseklynge er et storstilt helseklyngeprosjekt med solid forankring i de helsefaglige miljøene i Bergensområdet.

Illustrasjon: UIB



fleste av disse er selskaper som enten er i etableringsfasen eller i vekstfasen. Bare noen få kan regnes som bedrifter i modningsfasen. Gründermiljøet er i sterk vekst i Bergen, og flere nye forretningsideer dukker opp innen helse. Eksempler på to gründerbedrifter med et internasjonalt potensial er Medzys og Motitech. I den andre enden av skalaen finner vi det børsnoterte selskapet BerGenBio, et bioteknologiselskap som jobber med å utvikle legemiddelpreparater som kan behandle flere aggressive kreftformer. Det springer ut fra Vestlandets Innovasjonsselskap AS (VIS), Unifob AS og forskere fra Institutt for biomedisin ved Universitetet.

Investormiljøene i Bergen ser også potensialet innen helse. Sarsia Seed, Planet 9 Venture, Argentum og Hadean Ventures er eksempler på selskaper som søker gode investeringsobjekter. VIS sitt arbeid med å kommersialisere forskning vil også ha stor betydning for utviklingen av helsenæringen fremover.

Krise, omstilling og vekst

Samarbeidet med forskningsinstitusjonene går igjen som et sentralt trekk i perioden. Det største forskningsprosjektet foreningen har involvert seg i er Krise, omstilling og vekst. Det ble satt i gang ved Norges Handelshøyskole etter finanskrisen i 2008, med Næringsrådet blant samarbeidspartnerne.

– Bruk kriser og resesjoner til omstilling. Dette var budskapet til Lasse Lien og Kjell Gunnar Salvanes, to av forskerne som deltok i arbeidet, på Vestlandskonferansen i 2012.



Bruk kriser

Professor Kjell Gunnar Salvanes fra NHH holdt under Vestlandskonferansen 2012 et foredrag om at konjunktursvikt kan være gull verdt for bedriftene.

Foto: Martin Halvorsen

Victor Norman pekte i bladet Magma i 2012 på at den oljebaserte veksten fra 1970-årene og utover gjorde at vi omstilte deler av arbeidsintensiv industri (spesielt verftsindustrien) til oljeindustri og langt på vei kvittet oss med resten av de arbeidsintensive industribransjene (som tekstil- og bekledningsindustri).

Petroleumssektoren og den innenlandske bruken av oljeinntektene har fortrenget andre potensielle vekstkilder, skrev han.

I 2014 kom en ny krise, oljeprisfallet, som rammet Norge og Vestlandet spesielt sterkt. – Det er feil å spørre hva vi skal leve av etter oljen. Det kan vi ikke vite eller bestemme oss for. Det vi kan gjøre noe med, er å kvitte oss med alt som hindrer innovasjon, konkurranse og stanser folk fra å ta risiko. Da vil resultatene komme av seg selv, sa Norman til Bergens Tidende i 2015.

I 2020 er vi inne i en ny krise. Regionen er i ferd med å ta viktige skritt inn nye, havbaserte næringer som flytende havvind og CO₂-rensing og -lagring. Det er utsikter til hydrogenproduksjon basert på CO₂. Regionen er sterk innen maritim næring og sjømat.

For å utfylle Norman: Vi må kvitte oss med alt som hindrer innovasjon, konkurranse og folk fra å ta risiko og bygge videre på kunnskapsnæringene.

Fra telefax til nettmøter

I 2020 kan vi ikke tenke oss et næringsliv uten internett; uten hjemmesider og uten mail. Da covid-19-pandemien rammet, ble hjemmekontor og videomøter og -konferanser den nye hverdagen for mange.

De første skrittene inn i den digitale tidsalder begynte med små, forsiktige steg på midten av 1990-tallet.

Telefaksen var en forløper. Den ble introdusert i Norge på 1980-tallet. I 1996 begynte Næringsrådet å sende møteinvitasjoner på faks. Men ikke til alle. Noen medlemmer ønsket fortsatt å få dem per post. I 1998 besluttet styret at IT skulle bli av et av de prioriterte næringspolitiske områdene for foreningen. Engasjementet strakte seg utover næringslivets behov, samme år samlet foreningen inn mer enn 2000 brukte PC-er til bergensskolene. Foreningens hjemmesider kom på plass i 1999. Fra nå av ble nettet en stadig viktigere kanal for kommunikasjon med medlemmer og med opinionen. En ressursgruppe kom på plass, under navnet IKT-multimedia, i 2001.

– IKT inngår i økende grad som nødvendig verktøy i bedriftenes hverdag. IKT-næringen er også en av de viktigste vekstfaktorer og av stor betydning for regionen, skrev styret i årsberetningen for 2001.

Datateknologien ble hyppig tema på møtene, med stikkord som «Hvordan møte virustrusselen?» Og «Hva kan flyttes opp i skyen?» Næringsrådet ga ut spesialutgaver av medlemsbladet INFO om bredbånd og datasikkerhet. Foran valgmøtet Næringsrådet arrangerte med stortingskandidatene fra Hordaland i 2005 ble det gjort en spørreundersøkelse på nett blant medlemmene.



Den gang da

Hvem husker ikke telefaksen? Da den kom på 1980-tallet introduserte den en ny epoke innen kommunikasjon.

iStockphoto.com

68 prosent av de spurte mente lav inflasjon og lav kronekurs var det viktigste regjeringen kunne bidra med. Denne type undersøkelser har siden vært et vanlig verktøy når Næringsrådet skal kartlegge stemningen blant medlemmene.

First Tuesday ble en ny samarbeidspartner. En periode var Næringsrådet sekretariat for Dataforeningen. Foreningen bidro i etableringen av IT-Vest og senere av Connect Vest.

I 2008 vedtok Stortinget at det skulle utbygges et digitalt bakkenett til erstatning for det analoge nettet. Næringsrådet arbeidet for at hovedsettet skulle legges til Bergen, men det endte i Oslo. Nettet er et alternativ til kabel- og parabol-mottaking, og gjør det mulig å ta inn digitale tv-signaler ved hjelp av en vanlig antenne.

Endringene de siste 25 år har gått gradvis, men i sum har de vært store. For næringslivet var datateknologien til å begynne med et verktøy mest for intern bruk og til epost. På kontoret ble PC brukt til skriveoppgaver, kalkulering og arkivering. Det gjorde arbeidsdagen mer effektiv. Oljebransjen brukte datateknologi til å finne mer olje.

Med hjemmesider ble teknologien verktøy for kommunikasjon med omverdenen.

Etterhvert som folk sendte mail isteden for fysiske brev, ble postkontorer lagt ned. Nettavisene ble både supplement og etterhvert en stor konkurrent til papiravisene. Datateknologien dannet grunnlag for et nytt fenomen – sosiale medier.

Det startet med Facebook, som fikk følge av andre plattformer. I starten var disse arenaer fortrinnsvis for enkeltpersoner. Næringslivet hadde i begynnelsen en beskjeden tilstedeværelse, men dette endret seg snart. I 2013 tok

Delingsøkonomi

Næringsrådets årskonferanse i 2015 hadde delingsøkonomi som tema. Stasminister Erna Solberg på talerstolen.

Foto: Eivind Sennesett



Bergen Næringsråd et krafttak for å publisere egne nyhetssaker på nett og skaffe seg følgere. I løpet av året ble antall følgere på Facebook tidoblet og på Twitter ble antallet doblet. I 2020 har Bergen Næringsråd 11 000 følgere på Facebook.

Et stikkord for endringene som har skjedd er *digitalisering*. Endringene handler ikke om datateknologi som nye arbeidsverktøy. Det handler om nye måter å drive forretning på og nye driftsmodeller. Nettbanken har erstattet den fysiske bankfilialen. Netthandelen er blitt en konkurrent for varehandelen. I kapittelet om sjømatnæringen forteller vi hvordan datakraft brukes i arbeidet for å løse luseproblemet. Bompenger er et hett tema i Bergen. For 25 år siden var det manuell innkreving fra bompengeboder. Milliardinnkrevingene som skjer i dag hadde vært umulig uten datasystemer som registrerer tusenvis av passeringer hver dag.

Digitaliseringen la også grunnlag for delingsøkonomien – der man gjennom en app kan koble kjøper og selger. Tjenesteøkonomien utgjør 70 prosent av norsk brutto nasjonalprodukt, opplyste NHH-professor Tor W. Andreassen på Næringsrådets årskonferanse i 2015. Den hadde delingsøkonomien som tema.

– I stor grad handler delingsøkonomien om å øke bruken av allerede innkjøpte ressurser, om det er en drill eller et rom eller en bil. Dagens unge vil heller leie en hytte enn å bruke ferien på å male den, sa han.

Ikke alle bedrifter hadde egne ressurser til å følge med i den raske utviklingen. Gjennom ressursgruppen startet Næringsrådet i 2017 Digitaliserings-skolen for ledere og forretningsutviklere.

Teknologien eliminerte fysisk avstand som hindring for kommunikasjon. Dette skapte også en ny utfordring. Den globale konkurransen er en av de største utfordringene bransjen møter, gikk det frem av en rapport om IKT-bransjen i Hordaland som Bergen Næringsråd la frem i 2016. Flere



Tor W. Andreassen
Professor NHH

bedrifter outsourcet drift og brukerstøtte, blant annet til India. Likevel vokste antallet ansatte her hjemme. IKT-bedriftene i Hordaland hadde i 2015 4784 ansatte, 2 prosent flere enn to år tidligere.

I regi av ressursgruppen ble det i 2019 gjort en kartlegging av digital kompetanse. Det skjedde i samarbeid med Bergen Teknologioverføring (nå VIS) og de fire klyngene NCE Media, NCE Finance Innovation, GCE Ocean Technology og NCE Seafood. Resultatet viste at det er behov for flere ressurser på området, og at det er viktig at akademia har de rette fagene i sine studier. Det er en utfordring at flertallet av de som studerer ved informatikk ved Universitetet i Bergen reiser til Oslo etter endt studium. Det er nok en understrekning av at rekrutteringsarbeidet er viktig.

Da korona-krisen rammet våren 2020, gjorde teknologien det mulig for mange å arbeide fra hjemmekontor. Telenors konsernsjef Sigve Brekke var så fornøyd at han informerte sine ansatte om at de i fremtiden kan velge selv hvor de vil jobbe fra. – Vi ser for oss en ukentlig løsning hvor de ansatte kanskje er to dager hjemme og tre dager på kontoret, sa han.

Også Næringsrådet endret måten å arbeide på. Handelens og Sjøfartens Hus ble så å si et mediehus: Hjemmesiden publisert intervjuer under vignetten *I dag snakker vi med*. Her fortalte ledere om sine opplevelser – og delte kunnskap: Er det noe du kan gjøre annerledes for å møte kundene der de er nå, var utfordringen fra leder av ressursgruppe handel og service, Peter

Folketom by

Da korona-pandemien nådde Norge i første halvdel av mars 2020, innførte Regjeringen de strengeste og mest omfattende tiltakene i Norge noen-sinne. Blant annet stengte landets skoler og barnehager ned, det samme gjorde en rekke bedrifter og service-næringer. Nedstengningen førte til en øyeblikkelig massiv økning i arbeidsledighet og permitteringer, og hundretusener jobbet hjemmefra, enten per hjemmekontor eller hjemmeundervisning. Slik så det ut i Bergens gater en torsdag i april 2020.

Foto: Ole Reinert Berg-Olsen





Janicke Hilland
Konsernsjef BKK



Aslak Sverdrup
Styreleder Bergen Næringsråd

Kolderup Greve. – Folk savner de fysiske møteplassene nå. Den digitale verden erstatter ikke de gode møtene mennesker imellom, fortalte daglig leder Øyvind Storheim i Kulturoperatørene. Konsernsjef Janicke Hilland i BKK trakk frem utfordringen det er både å drive kriseledelse i øyeblikket og samtidig jobbe langsiktig.

Det ble innredet studio for direkte sendinger av møter og debatter.

Byrådets planer for byarena på Nygårdstangen, utsiktene til grønne arbeidsplasser for hydrogenproduksjon og fiskeoppdrett på Mongstad og debatt om hvorfor boligbyggingen er så lav i Bergen var blant temaene i de ukentlige TV-sendingene som ble strømmet på Facebook. På det meste samlet de tre–fire tusen seere.

I begynnelsen av oktober 2020 var det arrangert 19 direktesendinger, strømmet via Facebook. Det var arrangert 20 webinarer, det vil si videomøter. På nettsiden var det publisert 77 intervjuer med ledere i bedrifter, under vignetten *I dag snakker vi med.*

Den årlige generalforsamlingen til Bergen Næringsråd fant sted i april 2020, som tradisjonen er. Bare med den forskjell at styreleder Aslak Sverdrup ledet den foran kamera og mikrofon i Olav Kyrres gate, mens møtedeltakerne kunne se, høre og ytre seg og stemme via videokonferansesystemet Teams. Og årsberetningen lå på nett. Årsberetningen for 2018 var den siste som kom på papir.

Samme teknologi ble brukt da bergenske toppledere i regi av Næringsrådet møtte Erna Solberg. Statsministeren lyttet oppmerksomt på innspill og – sparket ballen tilbake til næringslivet.

Bergenskonferansen 2020

14. januar 2020 ble den 7. Bergenskonferansen arrangert. På konferansen spurte man blant annet om hvordan vi kan utvikle en by som er attraktiv for barn og unge. Byrådsleder Roger Valhammer fikk høre de unges ønsker direkte på scenen av Edith Amalie Lindtner.

Foto: Bergen Næringsråd





Pre covid-19

Ingen en-metersregel på Radisson Blu Hotel Royal under Bergenskonferansen 2020. Avstandsregler var et ukjent begrep i januar 2020.

Foto: Bergen Næringsråd

– Vi har brukt enorme pengesummer på å holde aktiviteten oppe i disse koronatider. Fremover må vi spørre oss hvordan vi kan skape virksomhet som bidrar til statskassen, ikke hvordan statskassen skal brukes til alle mulige gode formål, sa statsministeren.

Hun la til at hun opplevde at Bergen hadde høy kompetanse og sterke posisjoner innen flere fremtidsrettede næringer, særlig knyttet til havnæringene.

Ansatte og medlemsmasse

I 2020 har Bergen Næringsråd 16 ansatte, mot ni ansatte ved utgangen av jubileumsåret 1995.

Foreningen har 1317 bedriftsmedlemmer og 2950 personmedlemmer. Antall personmedlemmer er doblet siden 1995.

Inntektene kommer fra flere kilder; kontingenter, støtte fra samarbeidspartnere, fra foreningens eiendommer og i form av avkastning fra fondsmidler.

Fra eiendom til verdipapirfond

Såvel Bergens Haandværks- og Industriforening og Bergens Handelsforening fikk i 1930-årene reist sine egne bygg. Haandværksforeningen la sitt hovedkvarter til Veiten 3 og Handelsforeningen gikk sammen med Bergens Rederiforening om å reise Handelens og Sjøfartens Hus i Olav Kyrres gate 11. I 1989 reduserte foreningen sitt eierskap i Handelens og Sjøfartens Hus.



Ved inngangen til den siste 25-årsperioden eide Næringsrådet bygget i Veiten, 1/3 av Handelens og Sjøfartens Hus og aldershjemmet som Haandværks- og Industriforeningens understøttelseskasse i 1925 reiste i Formanns vei 29 for medlemmer og etterlatte.

Midler fra nedsalget i Handelens og Sjøfartens Hus ble satt i *Bergen Næringsråds Fond av 1990 til fremme av næringslivet i Bergen*. Frem til 2008 var disse midlene plassert i bank og i lån til Understøttelseskassen og Handelens og Sjøfartens Hus.

I 2008 ble fondet tilført midler ved refinansiering og frigjøring av midler fra Handelens og Sjøfartens Hus. Det ble tilført ytterligere midler i 2016 etter salget av 50 prosent av Veiten 3. Navnet ble da endret til *Bergen Næringsråds Kapitalfond av 2016 til fremme av næringslivet i Bergensregionen*.

I 2008 endret foreningen finansstrategi, med mål om høyere avkastning; dog med en moderat risikoprofil. 80 prosent av midlene ble satt rentefond og 20 prosent i aksjefond.

Som følge av den høye avkastningen i aksjemarkedet siden den gang har aksjefondenes andel av porteføljen økt. De svake børsårene 2008 og 2018 førte til underskudd i foreningens driftsresultat. Men strategien har samlet gitt en betydelig meravkastning i forhold til plassering i bank. Avkastningen fra fondet har gått til foreningens drift og til videre oppbygging av fondet.

I 2020 vedtok foreningen å selge aldershjemmet i Formanns vei. De siste årene har etterspørselen blant eldre vært lav og mange av de 36 leilighetene har vært leiet ut til studenter. Bygget krever betydelig oppgradering. Eienomsforvaltning er et eget fag og Næringsrådet vil prioritere sitt virke som næringsorganisasjon.

Totale eiendeler i kapitalfondet av 2016 per 31.12.2019 var 168 millioner kroner.



Energieventyret

Norsk olje- og gassvirksomhet er et eventyr. Det har tatt stadig nye vendinger. Og som i ethvert eventyr er det troll med.

Gassplattformen Troll A, som ligger noen mil vest av Kollsnes i Øygarden, var den største konstruksjonen noensinne flyttet på jordens overflate da den ble tauet på plass i 1996. Trollplattformen for olje skulle egentlig ikke vært bygget; oljen var ikke lønnsom å hente ut. Noen smarte mennesker, flere av dem satt i Hydros lokaler på Sandsli, fant løsningen.

Dette ble det nest største norske oljefeltet noensinne. Konger spiller ofte en rolle i eventyr. Så også her. Kong Harald markerte åpningen av gassrørledningen fra Troll til Europa og har siden besøkt oljeplattformen Troll B. Og en popdronning, vi kan vel kalle henne det, Katie Melua, holdt i 2006 konsert i et av skaftene til Troll A-plattformen. 303 meter under havoverflaten i Nordsjøen. Det var verdens dypeste konsert og den kom i Guinness World Records.

Intet eventyr uten drama. Det er en dyster side ved velstanden som funnene har gitt oss. Olje og gass frigjør CO₂ når den forbrennes. Det bidrar til global oppvarming som truer kloden. Men det finnes løsninger. Både på Mongstad og på Kollsnes legges det opp til produksjon av hydrogen basert på naturgass, der CO₂-utslippene fanges. Og på Kollsnes planlegges et anlegg



Verdens dypeste konsert

I 2006 holdt den britiske artisten Katie Melua konsert i bunnen av plattformskaftet på Troll A-plattformen, i forbindelse med at det var ti år siden gassproduksjonen fra Troll-feltet startet 1. oktober 1996. Katie Melua opptrådte med sang og gitar, akkompagnert på flygel av plattformsjef Jan Hauge.

Foto: Kjetil Alsvik

THE TROLL PLATFORM TALLEST BY FAR

The Troll platform, which will be the tallest concrete gravity base installation offshore, will measure 430 metres from the top of the flare stack to the bottom of the base. The skirts around the base will be driven 36 metres into the floor of the sea in order to provide a solid foundation for a long life under rough weather conditions. The platform will be located at a depth of 303 metres and will be designed to withstand tremendous stress throughout the long life of the field. The height of the waves can reach 30 metres and there are very strong ocean currents in the area.

- The concrete structure will weigh 650,000 tonnes.
- The total height of the concrete structure will be 369 metres.
- The volume of concrete is estimated at 240,000 cubic metres, including almost 100,000 tonnes of reinforcement steel equal to the weight of 15 Eiffel Towers.
- 400,000 tonnes of gravel and 90,000 tonnes of sand will be used.
- Approx. 2,000 people have been engaged in building the concrete structure at the height of activity.
- The deck, which will be made of steel, will be 170 metres long and 26 metres at its widest point, and it will weigh 22,500 tonnes.



Statfjord C Platform
in the North Sea - 290 metres

Eiffel Tower
in Paris - 300 metres

Troll Platform
in the North Sea - 430 metres

Kheops Pyramid
in Egypt - 139 metres

Town Hall
in Oslo - 63 metres



som skal føre CO₂ gjennom rør til reservoarer dypt under havbunnen der den skal lagres.

Tilbake der den kom fra før den begynte å skape trøbbel.

Statsminister Jens Stoltenberg omtalte i 2007 CO₂-fangst som en *norsk månelanding*. Den beskrivelsen gjelder fortsatt; et teknologisk og kommersielt gjennombrudd her vil være et stort steg for menneskeheten. FNs klimapanel slår fast at fangst og lagring av CO₂ er nødvendig dersom vi skal nå klimamålene.

Men fangst av CO₂ er ikke nok. Vi må dreie produksjonen over til mer fornybar energi. I det samme miljøet som vi har omtalt på Sandsli, ble det tidlig på 2000-tallet utviklet en flytende havvindmølle, kalt Hywind. Flere slike havvindmøller er i drift. I fremtiden blir det trolig flere. En trenger bare 0,5 prosent av norsk økonomisk sone for å produsere like mye energi fra havvind som vi i dag gjør fra hele det norske vannkraftsystemet.

Forhistorien

Olje- og gassalderen er stadig blitt forlenget. Det skyldes ikke minst resultatene som er oppnådd ved driftsdivisjonen til Equinor på Sandli. Olje- og gasseventyret tar en gang slutt. Men teknologien som er utviklet der kan anvendes andre steder. I vindkraft offshore, som nevnt over. Men også innen andre havnæringer, som shipping og havbruk. Mulighetene er enorme. Bergensregionen er et av flere globale sentre for denne utviklingen. Mer om det senere. Bli først med på en reise gjennom den korte, men fascinerende olje- og gasshistorien!

Det første kommersielle funnet av olje på norsk kontinentalsokkel ble gjort i 1969. Ekofisk lå helt sør. Den norske petroleumsvirksomheten begynte derfor, ikke unaturlig, i Stavanger. Med Stortingets vedtak om opprettelse av og lokalisering av Statoil og Oljedirektoratet i byen i 1972, ble Stavanger oljehovedstaden i Norge. Det skjedde i rivalisering med Trondheim og Bergen.

Etter tildeling av blokkene i den store fjerde konsesjonsrunden i 1978 flyttet leteaktiviteten nordover. I denne runden ble Gullfaks-, Oseberg- og Troll-feltene påvist.

På 1980-tallet etablerte Statoil, Shell og Norsk Hydro seg på Sandsli. Coast Center Base (CCB) på Ågotnes i daværende Fjell, nå Øygarden kommune, ble hovedbase for forsyningsaktivitetene til petroleumsfeltene i Tampen-området i Nordsjøen: Statfjord, Gullfaks, Veslefrikk, Troll, Huldra og Kvitebjørn.

I 1986 startet oljeproduksjonen på Gullfaks. Det var selve svenneprøven for Statoil. Det var det første feltet hvor selskapet var både utbygger og operatør. I 1988 ble den første oljen hentet ut fra Oseberg-feltet, som Norsk Hydro hadde ansvar for. Hydro hadde da bygget opp en ny base på Mongstad for å forsyne sine felt.



iStockphoto.com

Det startet med Ekofisk

I oktober 2019 besøkte olje- og energiminister Kjell-Børge Freiberg, sammen med styreleder og konsernsjef Ryan Lance og regiondirektør Trond-Erik Johansen fra Conoco Phillips, Ekofisk-feltet i Nordsjøen for å markere at det var 50 år siden det første oljefunnet ble påvist av det amerikanske oljeselskapet Phillips Petroleum.

Foto: Carina Johansen / NTB



Trollfeltet ble funnet i 1979, under den kalde krigen. Gassen ble sett på som viktig for Europa. Alternativet til norsk gass var hovedsakelig leveranser fra Sovjetunionen og i noen grad fra Algerie. I tillegg hadde Europa det store gassfeltet i Groningen i Nederland; det som ledet til leting etter olje og gass i Nordsjøen. USAs president Ronald Reagan ble oppmuntret av meldingene om det store gassfunnet på norsk kontinentalsokkel. USA mente Europa stod i fare for å bli for avhengig av russisk gass og la press på Norge for å få til en rask utbygging av Troll.

Etter Gullfaks og Oseberg ble Troll det neste store prosjektet som skulle drives fra Bergen. Shell var operatør for utbyggingen, mens Statoil overtok som driftsoperatør da produksjonen startet i 1996. Trolls gassmengder overgår alt som er funnet på norsk sokkel. Feltet skulle vise seg å inneholde 60 prosent av de samlede gassreservene og utgjør fortsatt hjørnesteinen i norsk gassproduksjon.

Da den 472 meter høye betongplattformen Troll A ble tauet 200 kilometer fra Vats i Rogaland til gassfeltet 65 kilometer vest av Kollsnes i 1995 var det, som allerede nevnt, den største installasjon som noen gang var flyttet på jordens overflate. I 1999 kåret leserne av Teknisk Ukeblad Troll A til *Århundrets ingeniørbragd*.

Oljefunnet dannet grunnlag for Troll B-plattformen, der understellet ble bygget på Hanøytangen. Senere ble Troll C-plattformen tatt i bruk for å øke kapasiteten i oljeproduksjonen.

Næringsrådet som pådriver

Bergen Næringsråd spilte rollen som pådriver på flere måter da Bergen ble olje- og gassby. Da ilandføringsterminalen for gass på Kollsnes skulle bygges, etablerte foreningen et leverandørregister og operatøren Shell arrangerte i samarbeid med Næringsrådet 30 møter med potensielle leverandører. I 1994 var Kollsnes Nordens største byggeplass. Lokale bedrifter oppnådde større kontrakter enn de tidligere hadde hatt fra offshorevirksomheten. Kanskje kan det tilskrives arbeidet til Næringsrådet?

Da oljeplattformen Troll B skulle bygges, stod det mellom to løsninger for understellet. Alternativene var stål eller betong. På oppdrag fra Næringsrådet ble det utarbeidet en rapport ved Norges Handelshøyskole, som argumenterte for betong, den løsningen som kunne bygges på Hanøytangen. Hvilken effekt rapporten hadde er vanskelig å si, men det var iallfall dette alternativet som ble valgt. Organisasjonen engasjerte seg deretter for å koble lokale bedrifter på prosjektet. I 1993 inneholdt registeret opplysninger om 1300 bedrifter fra 44 kommuner i Sogn og Fjordane og Hordaland.

Selskapene som kom til Bergen hadde behov for kontorer og boliger. Bergen kommune skaffet byggeleie på Sandli. Utfordringen ble veinettet, som ikke var dimensjonert for den store trafikkmengden. Det ble kaos, som

Troll A

Troll A er en plattform for gassproduksjon på Trollfeltet i Nordsjøen. Den står på 303 meters havdyp omtrent 70 kilometer nordvest for Bergen. Plattformkonstruksjonen har en total høyde på 472 meter, og var både verdens største offshore gassplattform og den tyngste flyttbare menneskeskapte konstruksjonen da den ble bygget på midten av 1990-tallet på oppdrag fra Norske Shell.

Foto: Øyvind Gravås og Even Kleppa



Kollsnes

Gassanlegget på Kollsnes i Øygarden ble åpnet i 1996, og ble opprinnelig bygget for å behandle gassen fra Troll. Senere er også gass fra Kvitebjørn og Visund ført i lang for prosessering på Kollsnes.

Foto: Helge Hansen, Statoil



varte i mange år. Næringsrådet engasjerte seg i samarbeid med bedriftene på Sandsli for å få bygget ringvei vest og senere for å forlenge Bybanen til Flesland. Ressursgruppe olje og gass, som ble etablert i 1993, ble et viktig kontaktledd mot næringen.

Næringsrådet har i alle år siden også vært en aktiv pådriver for petroleumsnæringen. Det har vært jobbet for å synliggjøre betydningen olje- og gassvirksomheten har for regionen. En annen oppgave har vært å bidra til at næringen får nødvendig kompetanse.

Mer om dette senere.

En oljesmurt økonomi

Olje er verdens viktigste råvare og har hatt enorm påvirkning på økonomien i Norge og i bergensregionen. La oss ta et tilbakeblikk på denne delen av historien de siste 25 årene.

På slutten av 1980-tallet og begynnelsen av 1990-tallet var norsk økonomi inne i en dyp lavkonjunktur, der arbeidsledigheten kom opp i over 6,5 prosent av arbeidsstyrken. I 1993 gikk vi inn i en langvarig oppgangskonjunktur, hjulpet av en markert rentenedgang, høy vekst i offentlig forbruk og konjunkturomslag internasjonalt. Og ikke minst takket være de voksende aktivitetene på kontinentalsokkelen og enorme statsinntekter. Norge utviklet en sterkt oljeavhengig økonomi.

Med ny teknologi skjøt oljeinvesteringene i været i første halvdel av nittitallet. Oljeproduksjonen doblet seg på bare fem år. Leverandørbedriftene i Hordaland utviklet teknologi og kompetanse i verdensklasse innen utforskning, leting, produksjon- og undervannsteknologi. Nye funn og ny teknologi gjorde at en kunne hente ut mer olje og gass, blant annet fra Troll-feltet. I de siste 25 år har olje og gass vært Norges suverent største næring, målt i brutto nasjonalprodukt.

I 1996 ble de første midlene plassert i oljefondet, med det offisielle navnet Statens petroleumsfond utland (SPU). For å hindre at oljepengene overoppheter økonomien og for å sikre at midlene kommer fremtidige generasjoner til gode, ble det innført en handlingsregel i 2001. Den la til rette for en gradvis innfasing av oljeinntektene i økonomien. Regelen ga Stortinget anledning til å bruke inntil fire prosent av det Statens pensjonsfond utland (oljefondet) er verdt ved årets begynnelse. Satsen ble endret til tre prosent i 2017.

I 1998 kom den første av flere kriser som har rammet Olje-Norge i denne 25-årsperioden. Krisen startet i Asia og spredte seg til internasjonale kapitalmarkeder. Oljeprisen halverte seg fra i overkant av 20 dollar fatet til under 10 dollar.

Fallet skulle vise seg å få bare kortvarige innvirkninger på sysselsettingen. Men slikt vet man ikke i øyeblikket. Selskapene snørte igjen pengesekken for å være føre var. Det ga ringvirkninger langt utenfor sektoren. Bergen var pekt ut til å være europeisk kulturby i 2000 og Norsk Hydro var blant

Mongstad

Mongstad er kjent for Statoils oljeraffineri, og Mongstadbase som er Norges største forsyningsbase. Her skjer også viktig arbeid med CO₂-rensing.

Foto: Espen Rønnevik / Roar Lindefjeld, Woldcam



Finanskrise

Finanskrisen som startet høsten 2008 berørte mange. I oktober 2009 måtte Karmsund Maritime Service slå seg konkurs. Etter et halvt år i usikkerhet måtte de 150 ansatte gå hjem med den triste beskjeden. Hovedtillitsvalgt Helge Larsen fortviler.

Foto: Hugo Bergsaker



hovedsponsorene. Oljeprisfallet skremte Hydro-ledelsen og sponsoravtalen ble satt på vent – til oljeprisen igjen steg og samarbeidet fortsatte.

Deretter fulgte noen gode år for Norge, med sterk vekst i økonomien. Målt i norske kroner ble oljeprisene mer enn doblet fra 2003 til 2007.

Store verdier til regionen

Med driftsorganisasjonen for blant annet Troll, Oseberg og Gullfaks, ilandføring av olje fra Oseberg til Sture, gass fra Troll til Kollsnes og deretter olje fra Troll og sist fra Johan Sverdrup til Mongstad har petroleumsvirksomheten skapt store verdier i Bergens-regionen. Noen tall illustrerer betydningen: I 2003 arbeidet det 16 000 personer i petroleumsvirksomhet i Hordaland. Det vil si 7,2 prosent av sysselsettingen i fylket, gikk det frem av en rapport interesseorganisasjonen Hordaland Olje og gass la frem i 2004, på initiativ fra bl.a. Bergen Næringsråd. Den var skrevet av forskningsinstitusjonen SNF. Av de sysselsatte utgjorde leverandørvirksomheten ca. 10 500 personer. I 2004 var norsk olje- og gassproduksjon på det høyeste både i Norge og i Bergens-regionen.

I 2007 fusjonerte de to store norske selskapene, Statoil og Hydro sine olje- og gassaktiviteter og ble verdens største operatør til havs. Tidligere var Saga Petroleum spist av de to store.

Det var spenning rundt hvilke følger fusjonen ville få for Bergen. Det nye selskapet StatoilHydro betraktet teknologikompetanse som sitt fremste konkurransefortrinn for internasjonal vekst og la enheten for dette til Bergen. Næringsrådet var fornøyd.

– At det nye selskapet vil ha sitt største driftsmiljø på Sandsli, og at konserndirektørene i Hydro og Statoil, Tore Torvund og Margareth Øvrum har fått ledende posisjoner i det nye selskapet for henholdsvis den norske

virksomheten og forretningsområdet teknologi, er meget positivt, sa Helge Dyrnes i Næringsrådet.

Det var mye diskusjon om navnet på det fusjonerte selskapet. Statoil-Hydro ble en foreløpig løsning, før selskapet igjen tok navnet Statoil, noe som først og fremst reflekterte styrkeforholdet mellom de to fusjonspartnerne. I 2018 skiftet Statoil navn til Equinor.

Ny krise i 2008

Høsten 2008 ble verden rammet av den verste økonomiske krisen – til da – etter annen 2. verdenskrig. Krisen ble i stor grad utløst i boligmarkedet i USA. En tett integrert finanssektor, som hadde lånt ut alt for mye penger til høy-risikoprojekter, bidro til at problemene raskt spredte seg til mange land og sektorer. Også i Norge var det tegn til ubalanser i økonomien. Arbeidsmarkedet var ekstremt stramt med stor mangel på folk i mange bransjer. Lønnsveksten var høy og lå langt over veksten hos våre konkurrenter. Norges Bank økte i juni styringsrenten til 5,75 prosent. Men da bølgene fra den internasjonale finanskrisen slo inn over oss, ble renten satt kraftig ned.

En undersøkelse Bergen Næringsråd gjorde i desember 2008, viste at 2/3 av medlemsbedriftene var berørt av krisen. Flere statlige byggeprosjekter ble forsert for å dempe effekten. Det gjaldt blant annet nybygget ved Norges Handelshøyskole, odontologibygget på Årstadvollen og hovedkvarteret for Høgskolen på Kronstad. Dette var byggeprosjekter Næringsrådet hadde argumentert for å sette i gang.

Våren 2009 gled krisen over både ute og hjemme. Norge kom raskere gjennom finanskrisen enn andre vestlige land. En lang periode med høye oljeinntekter – og en klar spareplan – hadde gitt oss betydelig handlefrihet. Handlingsregelen ga politikerne anledning til å øke pengebruken og føre en mer ekspansiv finanspolitikk.

– Vi skryter av at vi er så flinke her på berget. Vi var flinke for 40 år siden. Da fant vi olje, og det er den som redder oss nå, sa Handelsbankens sjefsøkonom Knut Anton Mork om den økonomiske situasjonen i Norge da han innledet på møte i Næringsrådet i mai samme år. Han presenterte bankens konjunkturrapport, som viste at norsk økonomi klarte seg bedre enn mange andre. Det skyldtes først og fremst at det fortsatt investeres i oljeindustrien. Veien videre avhenger av om dette fortsetter, sa Mork. At krisen gikk over, gjenspeilte seg også i oljeprisen og i oljefondet. 2009 ble det beste året i fondets historie. Avkastningen ble 25,6 prosent, tilsvarende 613 milliarder kroner.

Tidligere Statoilsjef Arve Johnsen på Årskonferansen i 2011.

Foto: Karl Henrik Nymo / Bergen Næringsråd



Karrieretorg

DOF profilerer seg under Næringsrådets Karrieretorg i Grieghallen.

Foto: Bergen Næringsråd



Næringsrådet som møteplass

Olje- og gassnæringen har jevnlig vært innslag i møteprogrammet til Bergen Næringsråd. I 2012 møtte Jannicke Nilsson, driftssjef for Nordsjøen Vest og plassjef i Bergen og Øystein Michelsen, konserndirektør for utvikling og produksjon i Norge, på medlemsmøte i foreningen. Der påpekte de hvor viktig regionen var for Statoils virksomhet.

60 prosent av selskapets aktiviteter i Nordsjøen ble driftet fra Bergen. Til sammen jobbet det 5 500 mennesker fordelt på Sandsli og selskapets lokaliteter på Mongstad, Kollsnes, Sture og Ågotnes. Hordaland var også det viktigste lærlingefylket for Statoil. Av innkjøpte tjenester i 2011 ble verdier for 12,7 milliarder kjøpt av leverandører i Hordaland.

Nytt prisfall

Neste gang oljeprisen falt, i 2014, skulle de økonomiske virkningene bli atskillig større enn i 2008, både for Norge og vår region. Nedturen startet med at investeringene i petroleumsnæringen begynte å falle i 4. kvartal 2013.

Sysselsettingen i næringen tok til å gå ned et halvt år senere. I 2014 ble nedturen forsterket av oljeprisens dramatiske fall. Etter at spotprisen på nordsjøolje hadde nådd 115 dollar per fat i juni, stupte den. Årsaken til oljeprisfallet var økt oljeproduksjon i Russland og vekst i skiferolje- og gassproduksjon i USA. I januar 2016 nådde oljeprisen bunnen, med knappe 30 dollar per fat. Det var et fall på nærmere 85 prosent. Så begynte oljeprisen langsomt å krype oppover igjen, men ikke til toppnivået.

Prisfallet fikk umiddelbare konsekvenser for det oljerelaterte næringslivet.

Før oljeprisfallet slo inn for fullt, hadde bedriftene kapasitetsutfordringer, overfylte ordrebøker og utfordringer med å skaffe nok kvalifisert arbeidskraft. Aktivitetsnivået i olje- og gassbransjen hadde nådd «all time high», det samme hadde kostnadsnivået.

Året etter var oljeprisen mer enn halvert, det var ordretørke, prosjekter og investeringer var satt på vent. 25 000 personer var oppsagt i olje- og gassbransjen, de fleste på Vestlandet.

Prisfallet bremsset aktiviteten i norsk økonomi. Det gjelder ikke minst på Vest- og Sør-Vestlandet, hvor leveranser til oljevirkksomheten har hatt en dominerende posisjon de siste tiårene. Men det var lyspunkter for eksportindustrien. Da oljeprisen stupte, falt også kronkursen, mens dollaren, som Norge solgte olje og gass i, steg i verdi. Det kompenserte et stykke på vei for prisfallet på olje og gass. En svakere krone gjorde også norske varer billigere i utlandet. Lønnsoppgjørene ble moderate. Kombinasjonen gjorde at mer enn et tiår med særnorsk kostnadsvekst ble visket ut. De offentlige investeringene økte. Renten ble satt ned. Oljenedturen kom mens det var oppgang i verdensøkonomien. Det løftet den delen av norsk økonomi som ikke var tilknyttet olje. Dermed ble det lettere for de som hadde mistet jobben i oljenæringen å finne seg arbeid i andre sektorer.

Oljeprisfallet hadde også en annen effekt. Det bidro til økt effektivitet og nyskaping i petroleumsnæringen. Kostnadsnivået blant aktørene på norsk sokkel gikk ned. Norske leverandører klarte å opprettholde konkurransevnen, noe selskapene viste ved å vinne en rekke store kontrakter, både på norsk sokkel og i utenlandske markeder.



Strøm fra land

Olje- og energiminister Kjell-Børge Freiberg (FrP) sto for den offisielle åpningen av strømforsyning fra land til Johan Sverdrup-feltet i oktober 2018.

Foto: Ole Jørgen Bratland / Equinor ASA

Johan Sverdrup

Johan Sverdrup-feltet ligger på Utsirahøyden i Nordsjøen, 140 kilometer vest for Stavanger. Feltet ble påvist i 2010 av oljeselskapet Lundin, og ble satt i drift i oktober 2019. Det er planlagt 40 års drift. Feltet er det tredje største målt i reserver på norsk sokkel.

Foto: Ole Jørgen Bratland / Equinor

Optimismen tilbake

I 2017 kom optimismen tilbake. Ledigheten falt. Bedriftene rapporterte om økende etterspørsel, lønnsomhet og sysselsetting. «Forsiktig oppgang», var tittelen på Sparebanken Vests temperaturmåler Vestlandsindeks. Det var særlig bedriftene i oljerelaterte virksomheter som bidro positivt, viste tallene våren 2017. Bunnen var nådd, mente analytikerne. Bergen Næringsråds undersøkelser blant medlemmene pekte i samme retning.

Oljeprisen har aldri kommet tilbake til toppnivået fra sommeren 2014. De norske oljeinntektene og investeringene har nådd toppen. Men olje- og gassvirksomheten er fortsatt Norges og bergensområdets viktigste næring – og vil være det i mange år fremover. Dimensjonene er store: Olje- og energidepartementet godkjente i 2018 planen for utbygging og drift av tredje fase i Troll-utviklingen. Den skal gi feltet levetid utover 2050. Gassmengdene på



havbunnen er enorme, og etter 20 års gassproduksjon er fortsatt 65 prosent av gassen igjen på bunnen. Den årlige energiproduksjonen fra Troll-feltet tilsvarer rundt tre ganger norsk vannkraftproduksjon. Norge leverer (2019) rundt 25 prosent av gassen som brukes i EU-land. I 2019 kom den første oljen fra Johan Sverdrup-feltet, et av de største norske oljefeltet noensinne. I motsetning til Statfjord og Troll driftes det fra Stavanger. Men oljen føres i land til Mongstad.

Covid 19-krisen

Vi er ved veis ende i beskrivelsen av oljeøkonomien gjennom 25 år. I 2020 kom et nytt prisfall og en ny økonomisk krise, som følge av covid 19-viruset. Norge ble rammet dobbelt; både av lavere priser på vår petroleumseksport og av krisen viruset skapte ellers i næringslivet og i samfunnet. Samtidig ga de sterke norske statsfinansene oss muskler til å møte krisen med store økonomiske overføringer.

Når denne boken skrives er det ikke mulig å si når krisen er over. Men det vi kan slå fast er at Norge og energimiljøet i Bergens-regionen er sterkt tilstede for å løse en annen utfordring: Den gryende klimakrisen. Norske løsninger for fornybar energi og utslippskutt stammer i stor grad fra teknologi utviklet i olje- og gassnæringen, som havvind og CO₂-fangst. Bergens-regionen er sterkt involvert her og ellers i havnæringene. Det gir grunnlag for optimisme for regionens næringsliv.

Mer om disse løsningene senere i kapittelet. Men først, la oss se på den teknologiske utviklingen i olje- og gassnæringen de siste 25 år.

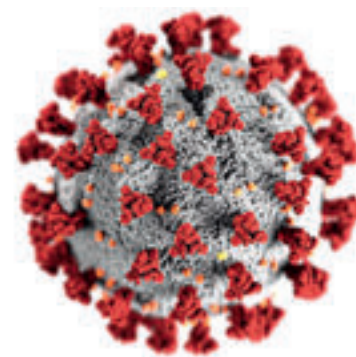

Forskning for mer olje og mindre utslipp

Hva skal vi leve av etter oljen?

Spørsmålet er ikke av ny dato. Allerede på 1990-tallet begynte man å snakke om *livet etter oljen*. Men oljealderen er blitt forlenget flere ganger. Samarbeid mellom selskapene og forskningsmiljøene er en viktig forklaring. Dette samarbeidet har vært en bevisst norsk politikk, før tildelingen av konsesjonene til det som skulle inneholde store felt som Gullfaks, Oseberg, Troll og Snorre. Som en del av konsesjonsvilkårene forpliktet oljeselskapene seg til å bevilge bestemte beløp til norske bedrifter og institusjoner gjennom forsknings- og industri- samarbeidsprosjekter. Det ga også et sterkt incitament for oljeselskaper som ville ha gode tildelinger.

Den felles nasjonale teknologistrategien for olje og gass har fortsatt.

Equinor satte i 2019 av 300 millioner kroner til norske universiteter de kommende fem årene. Mest gikk til Universitetet i Bergen. Midlene skal gå til grunnforskning. Men de vil også få verdi for satsningsområdet «klima og energiomstilling» ved universitetet.



Teknologiutviklingen på norsk sokkel har gjort at vi kan hente ut store reserver som tidligere ikke var sett på som lønnsomme. Norske selskaper er verdensledende innen seismikk, undervannsproduksjonssystemer, boreutstyr og servicefartøy. Aktørene på norsk sokkel har klart å øke utvinningen fra de fleste feltene betydelig i forhold til de opprinnelige planene.

Et eksempel er oljen på Troll-feltet. Hverken Shell eller Statoil anså det lønnsomt å hente ut denne oljen. Men Norsk Hydro og Oljedirektoratet så et potensial i de store oljeressursene og ved hjelp av avansert teknologi ble det mulig. 1997 startet Norsk Hydro på Sandsli og Christian Michelsen Research et samarbeid som resulterte i programvare som utnyttet Virtual Reality (VR) teknologi. Problemet med oljen på Troll var at den var spredt utover i så tynne lag. Fra en stor skjerm på Sandsli kunne geologene se tredimensjonale videobilder i sanntid fra formasjoner på havbunnen. Derfra kunne de gi melding til borepersonalet på plattformen. De styrte operasjonen med langtrekkende horisontal boring, som kunne skje flere kilometer unna, til de tynne oljesonene som inneholdt olje. Produksjonen startet i 1999 og oljen ble ført i rør til Mongstad. Fra et utgangspunkt på null, er det utvunnet med enn to milliarder fat olje, noe som har gjort Troll til et av Nordsjøens største oljefelt. På det meste ble det produsert mer enn 400 000 fat olje per dag fra Troll. Selskapet hadde fra etableringen i Bergen sett potensialet i teknologimiljøet på Universitetet og rekruttert mange gode hoder derfra. Det betalte seg.

I 2003 ble det etablert et senter tilknyttet UNI Research i Bergen som blant annet skulle utvikle metoder for økt oljeutvinning. Her jobbet forskere og stipendiater med mål om økt olje- og gassutvinning, med utgangspunkt i reservoarteknikk, geologi og geofysikk. Navnet var Centre for Integrated Petroleum Research, forkortet CIPR. Etter ti år var det slutt på den statlige støtten.

I 2013 ble det utlyst konkurranse om midler til et nytt senter som dels skulle arbeide langs de samme linjene, men tettere opp til oljeselskapene. Det var mye å hente: Å øke utvinningsgraden fra felt som allerede var i produksjon med bare én prosent, ville gi samfunnet ekstra inntekter på 300 milliarder kroner. Men Bergen tapte denne gangen. Senteret ble lagt til Stavanger.

Bygger på kompetanse

En utfordring gjennom hele oljealderen har vært å få tak i personer med rett kompetanse. Den norske olje- og gassvirksomheten er bygget opp på grunnlag av ingeniør- og realfaglig kunnskap. Tusenvis av ferdigutdannede studenter fra bl.a. Universitetet i Bergen, Høgskolen i Bergen og NTNU i

Trondheim har gått inn i næringen. I tillegg kommer ekspertise fra NHH og andre høyere utdanningsinstitusjoner, folk med fagbrev fra yrkesutdanning og ufaglærte.

– På mange måter øker behovet for kompetanse fordi det blir mer krevende å utnytte feltene når de blir mer modne, sa Torgeir Kydland, leder for Hydros divisjon for drift og utvinning i et intervju med Næringsrådets blad INFO i 2000.

I 2005 fylte Norsk Hydro 100 år. Selskapet markerte jubileet med å gi 100 millioner kroner til opprettelsen av vitensenteret VilVite i Bergen. Formålet var å styrke realfagsinteressen blant unge.

Ressursgruppen for olje og gass i Næringsrådet har, som omtalt tidligere, hatt synliggjøring av næringen som en viktig oppgave. Et av formålene har vært å sikre arbeidskraften som trengs. Næringsrådet var aktiv i etableringen av Karriersenteret i 2001. Målet med senteret var å styrke kontakten mellom næringslivet og studentene. Senere har Næringsrådet vært med i samarbeid om utdanningsmesser for å koble arbeidskraft og næringsliv innen blant annet olje- og gassnæringen.

Med bakgrunn i nedturen etter prisfallet i 2014 satte Næringsrådet i 2016 i gang tiltaket *Nye muligheter*, der arbeidsledige ingeniører ble invitert til møter; både dialogmøter med enkeltbedrifter og møter med det offentlige.

VilVite

Vitensenteret VilVite åpnet i 2007. Senterets intensjon er å fremme interessen for matematikk, naturvitenskap og teknologi.

Foto: Visit Bergen - visitBergen.com





Foto: Bjørn Erik Larsen



Foto: Tove Lise Mossestad / VilVite

I Sentrifugalskapen (over) kan du sykle i loop og kjenne G-kreftene på kroppen, mens i Skaperhagen har VilVite ulike aktivitetsverksteder hvor utforsking, kreativitet og skaperglede er nøkler til læring og mestring.

Foto: Tove Lise Mossestad / VilVite

Med olje- og energiminister Terje Søviknes (FrP) på plass lanserte Næringsrådets ressursgruppe olje og gass, med samarbeidspartnere, i 2018 et prosjekt for å nå ungdommer i videregående skole. Målet med prosjektet var å få frem fakta og muligheter innen energibransjen i *bred forstand*; ikke bare olje og gass. Det er gjennomført heldags undervisningsopplegg for nærmere 50 klasser på 9. skoletrinn. Prosjektet fortsatte i 2020 under navnet *Energilandet*.

Det samme tankesettet gjorde at ressursgruppene for olje og gass og for fornybar energi fusjonerte i 2019. Nå heter den *ressursgruppe energi*.

Samarbeid i klynger

Olje- og gassvirksomheten består av mange små og noen store bedrifter. Samarbeid i klynger har vært et kjennetegn i næringen. En rapport Hordaland Olje og gass la frem i 2004, på initiativ fra bl.a. Bergen Næringsråd, viste at mange av bedriftene både konkurrerte og samarbeidet og at denne klyngetenkingen ga gevinster.

En av de sterkeste klyngene finner vi i subseamiljøet på Ågotnes. Ettersom leting og produksjon av olje og gass flyttet til vanskeligere tilgjengelige områder, ble undervannsteknologi stadig viktigere. Norge ble en foregangsnaasjon i operasjoner under vann. Teknologien ble utviklet flere steder i landet. Men CCB-basen på Ågotnes ble det operative hovedsetet for subseamiljøet.

I 2006 formaliserte en gruppe subseabedrifter på Ågotnes samarbeidet og etablerte et ekspertcenter. Det fikk snart status som nasjonalt ekspertcenter (NCE) innen undervannsteknologi. Det innebar statlig støtte. Næringsrådet var blant aktørene som støttet arbeidet for å få denne statusen.

Subsea-miljøet rundt Ågotnes har utviklet seg til å bli et nasjonalt og internasjonalt kompetansesenter innen sine felt. Klyngen arbeidet også for bedre utdanning. Et av de første tiltakene var å få etablert en egen ingeniørutdanning. Den kom i gang ved Høgskolens avdeling på Straume i 2013, etter en kort periode på Ågotnes.

I 2015 fikk subsea-klyngen status som Global Centre of Expertise (GCE). Det er en status som tildeles klynger som hevder seg i det globale markedet. Klyngen har et av verdens sterkeste fagmiljøer innen undervannsteknologi.

I 2018 endret klyngen navn fra GCE Subsea til GCE Ocean Technology. Skiftet hadde to årsaker. Etter oljeprisfallet i 2014 begynte en å se seg om etter nye markeder og inntektskilder på grunn en betraktelig reduksjon av aktivitetene i bransjen. Navneskiftet var også en konsekvens av det grønne skiftet og at teknologi fra olje- og gassindustrien brukes stadig mer i andre havnæringer. En viktig målsetting for GCE Ocean Technology er å bidra til omstilling og videreutvikling av denne teknologien til bruk på områder som havbruk, havvind, shipping og mineralutvinning på havbunnen.

Omkring 150 bedrifter er med i klyngen, mange mindre, men også store virksomheter som CCB, OnseSubsea og DNV-GL, Equinor, FMC og Aker Solutions. Forsknings- og utdanningssektoren er med i klyngesamarbeidet.

I 2013 gikk flere forsknings- og utdanningsinstitusjoner sammen og etablerte samarbeidskonsortiet Bergen Science City. Bergen Næringsråd deltok i arbeidet. Formålet med klyngen var å styrke regionens posisjon innen

Subsea-klyngen

GCE Ocean Technology er en klynge som utvikler og leverer nyskapende havteknologi innen- og på tvers av bruksområder som; produksjon av undersjøisk olje og gass, marin fornybar energiproduksjon, marin matproduksjon og utforskning av marine mineralressurser.

Illustrasjon GCE Ocean Technology

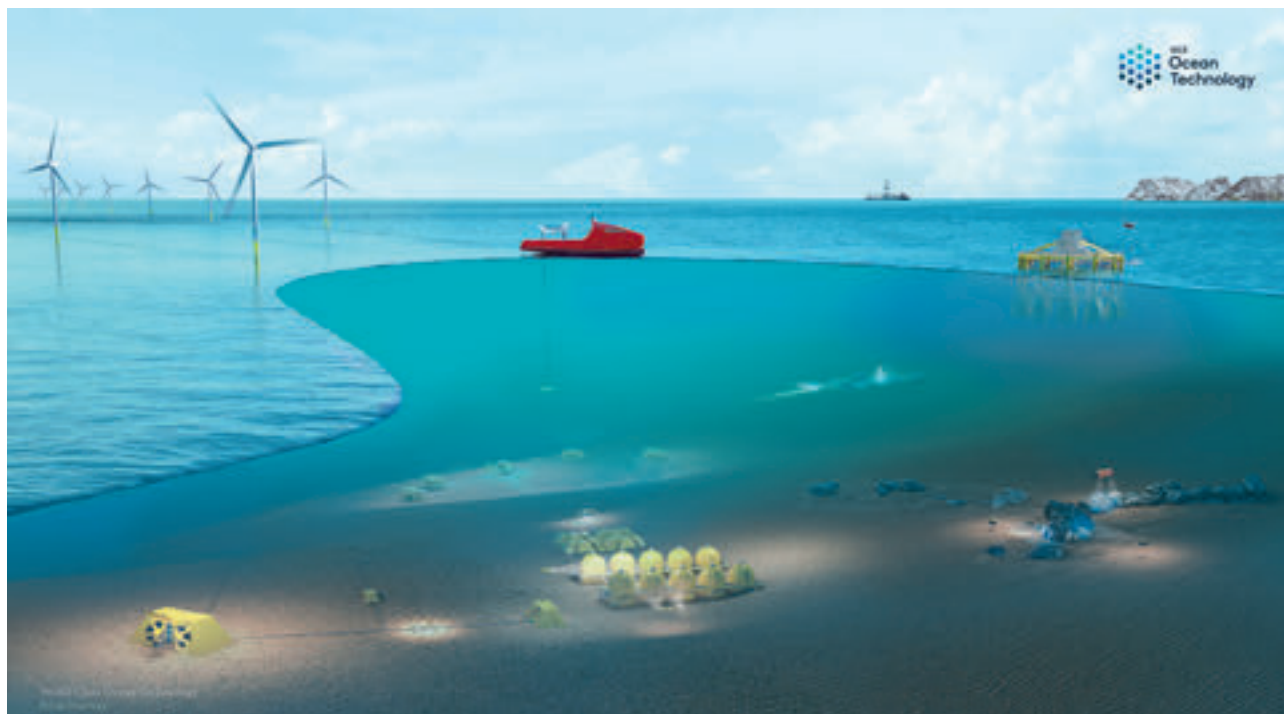

Sterkere sammen

Universitetet, Høgskolen, NHH og NORCE gikk i november 2019 sammen om kunnskapsklyngen Energiomstilling VEST. Fra venstre: Gunnar Eskeland (NHH), Jens Kristian Fosse (HVL), Kristin Guldbrandsen Frøysa (UiB), Aina Margrethe Berg (NORCE), Geir Anton Johansen (HVL), Leif K. Sandal (NHH) og Gunn Mangerud (UiB).

Foto: Jens H. Ådnanes, Universitetet i Bergen



utdanning, forskning, innovasjon og næringsliv rettet mot energiområdet. Utgangspunktet var at fremtidens energiløsninger kommer fra Hordaland. Perspektivet var altså videre enn olje og gass. Det første målet var å etablere en sivilingeniørutdanning i Bergen, en utdanning det har vært arbeidet for siden 1980-tallet. Også subseaklyngen på Ågotnes hadde engasjert seg for denne. Utdanningen kom på plass i 2015, i et samarbeid som inkluderte Norges Handelshøyskole, Universitetet og Høgskolen i Bergen. Programmet spenner vidt – fra energi- og undervannsteknologi til medisinsk teknologi.

Målet var å samle sivilingeniørutdanningen og andre utdanningsretninger i et eget bygg for innovasjon innen klima, energi og teknologi. Det ble aldri realisert. I stedet etablerte UiB i samarbeid med NHH, Høgskolen på Vestlandet og forskningsinstituttet NORCE samarbeidet *Energiomstilling Vest* i 2019. Dette er en «uoffisiell» klynge som ikke er fysisk samlet, men som stimulerer til samarbeid mellom utdannings- og forskningsinstitusjonene og eksterne partnere.

Oljemedaljens bakside

Olje- og gassutvinningen har gjort Norge til verdens rikeste land. *Født til rikdom*, kaller den tidligere BT-journalisten og senere oljerådgiveren Bjørn Vidar Lerøen sin bok fra 2020 om den norske oljealderen. Men rikdommen har en dyster bakside som er blitt stadig tydeligere. Oljen og gassen vi produserer bidrar til CO₂-utslipp når den forbrennes. Og det skaper et stort dilemma. Verden behøver mer energi til en stadig voksende befolkning, samtidig som utslippene må reduseres. Norge har signert Paris-avtalen om reduksjon av utslipp av CO₂ for å begrense de menneskeskapte klimændringene til under 2 grader celsius, og helst begrenset til 1,5 grader celsius, sammenlignet med før-industrielt nivå.

Noen vil sette en sluttdato for oljeutvinningen på grunn av klimautslippene. Andre mener en slik handling vil ha en diskutabel effekt, fordi flere produsenter står klar til å ta over med teknologi som gir større utslipp enn de norske.

Men det er enighet på tvers av de politiske skillelinjene om at Norge må satse mer på fornybar energi. Stadig flere bedrifter ser forretningsmuligheter i sektoren. Investeringene på dette området har økt sterkt de siste årene. Det gjelder også i Equinor. Og selskapets nye toppsjef fra november 2020, Anders Opedal, har varslet en ytterligere satsing på utslippskutt og fornybar energi.

Staten vedtok i 2018 å opprette det statlige investeringsfondet Nysnø. Det skal sammen med private aktører investere i teknologi som kan bidra til å redusere klimautslippene. Det ble lagt til Stavanger, i konkurranse med Bergen og Trondheim. Men på et annet viktig område er Bergen i førersetet.

«Månelandingen» på Mongstad

På Mongstad nærmer det ambisiøse prosjektet som skal rense utslipp for CO₂ seg et kommersielt gjennombrudd. CO₂-fangst og -lagring, det som på engelsk heter Carbon Capture and Storage System, forkortet CCS, regnes som en svært viktig teknologi for å nå målene i Paris-avtalen.

Men opptakten var krevende.

– Det er vår månelanding, sa statsminister Jens Stoltenberg da han i nyttårstalen i 2007 lanserte planen om å utvikle et fullskala renseanlegg for CO₂ på Mongstad.

Norge og andre land har arbeidet med å utvikle CCS-teknologien i mange år. Siden 1996 er det skilt ut CO₂ fra gassen som hentes opp på norsk sokkel og pumpet tilbake i enda dypere lag. Det Jens Stoltenberg gjorde i 2007, var å sette et mål for når man kunne gjøre dette industrielt og i stor skala. Det skulle skje i form av rensing av utslippene fra gasskraftverket på Mongstad.

– Vår visjon er at vi innen syv år skal få på plass den teknologien som gjør det mulig å rense utslipp av klimagasser. Det blir et viktig gjennombrudd for å få ned utslippene i Norge, og når vi lykkes tror jeg verden vil følge etter. Det er vår månelanding, sa han.

Det gikk ikke *helt* etter planen. Kort etter stortingsvalget i 2013 presenterte Riksrevisjonen en kritisk rapport om prosjektet. Riksrevisjonen mente det ble for dyrt. De høye kostnadene økte «risikoen for at CO₂-håndtering for kull- og gasskraftverk ikke vil vinne frem som klimatiltak,» het det.

Regjeringen la vekk planene om bygging av et fullskala renseanlegg. Men arbeidet med å utvikle teknologien fortsatte. Det ble etablert et testsenter på Mongstad som har løftet teknologien frem og bidratt til at Norge i dag er ledende internasjonalt på dette feltet. Teknologisenteret på Mongstad, TCM, er verdens største i sitt slag for utvikling og testing av teknologi for CO₂-fangst. TCM har klart å fange opp mot 98 prosent av CO₂-utslipp.

Klimasatsing på Kollsnes

Neste steg er å lagre klimagassen under havbunnen.

Regjeringen gikk i 2020 inn for å støtte gjennomføring av fangst, transport og lagring av CO₂ i Norge. Prosjektet har fått navnet *Langskip*. Planen å fange CO₂-utslipp fra sementfabrikken til Norcem i Brevik. *Langskip* omfatter også støtte til transport- og lagringsprosjektet *Northern Lights*, et samarbeid mellom Equinor, Shell og Total. Northern Lights skal frakte flytende CO₂ med skip til Kollsnes. Derfra skal CO₂-gassen transporteres i rør og lagres i formasjoner øst for Troll-feltet, tre kilometer under havbunnen. Dette er det største klimaprojektet i norsk industri noensinne.

Planen er også å fange CO₂ fra et avfallshåndteringsanlegg på Klemetsrud i Oslo, men den er når denne boken går i trykken ikke finansiert. To av de store industrielle kildene for utslipp av CO₂ i verden er sementproduksjon og avfallsforbrenning. Fangst av CO₂ fra Norcem og Klemetsrud vil alene fjerne fire prosent av CO₂-utslippene i Norge, i alt 800 000 tonn i året. Anlegget på Kollsnes kan skaleres opp; i neste fase til fem millioner tonn i året, senere enda mer. Derfor kan anlegget bli en del av løsningen på EUs klimaproblem. Equinor, Shell og Total har signert intensjonsavtaler med syv europeiske industriselskaper med tanke på å lagre deres CO₂ under havbunnen.

Det er store tall det er snakk om: Det skal investeres 6,9 milliarder kroner på CO₂-lagringsanlegget på Kollsnes. CO₂-lagring kan gi Norge mellom 20 000 og 70 000 arbeidsplasser.

CO₂-lagring

I januar 2019 fikk Equinor myndighetenes første utnyttelsestillatelse for CO₂-lagring på norsk sokkel.

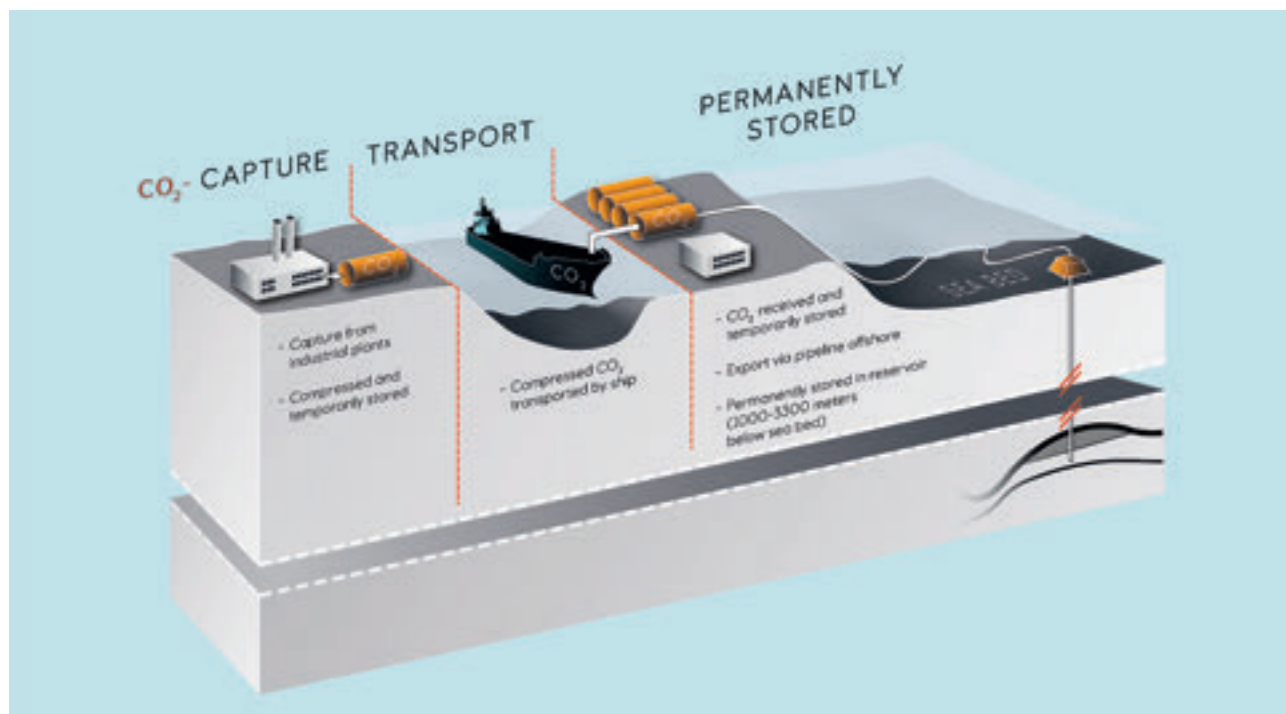



Ordfører Tom Georg Indrevik (H) i Øygarden jublet over utsikter til nye arbeidsplasser da nyheten om planene kom i 2017. Bellona-leder Frederic Hauge spådde at CO₂-lagring vil danne grunnlaget for en ny type industri. – Et viktig tiltak for omstillingen vi må få til etter koronakrisen og for å skape et grønt skifte, sa næringsrådsdirektør Marit Warncke. Næringsrådets ressursgruppe for energi har levert en rekke innspill til regjeringen om betydningen av å satse på dette området.

CCB-Energy Park

ZEG Power og Coast Center Base (CCB) fikk investeringsstøtte fra Enova for etablering av et industrielt pilotanlegg for karbonnøytral hydrogenproduksjon ved CCB Energy Park i Øygarden utenfor Bergen. Foto: Enova

Hydrogenproduksjon og fiskeoppdrett

Teknologien med å fange CO₂ kan tas et skritt videre.

CCB på Ågotnes etablerte i 2020 konsernet CCB Energy Holding som i hovedsak skal jobbe innenfor grønn energi og grønn omstilling. Norges første anlegg for produksjon av ren hydrogen med integrert fangst av CO₂ er under etablering i CCB Energy Park i Øygarden.

Ved CCB Energy Park er det under utvikling et eget område for landbasert oppdrett av laks. Det kan nyttiggjøre seg spillvarme fra hydrogenproduksjonen.



Tom Georg Indrevik

Alver kommune, Industriutvikling Vest og Nordhordland Næringslag etablerte i 2020 prosjektet Green Spot Mongstad. Prosjektet har identifisert flere store muligheter for nye grønne industrietableringer der et av de viktigste går ut på å bygge Norges første produksjonssted for grønn hydrogen. Bedriftene i konsortiet for fabrikken er BKK, Air Liquid og Equinor.

Videre er det planer om å bygge oppdrettsanlegg på land også på Mongstad. Et slikt anlegg er avhengig av oksygen. Meningen er at anlegget skal nyttiggjøre seg oksygen som frigjøres under hydrogenproduksjonen ved elektrolyse.

På Mongstad står også et pilotanlegg for produksjon av fiskefôr basert på omega-3 og proteinrike mikroalger fra havet. Prosessen er avhengig av sollys, næringsstoffer – og CO₂.

Store muligheter

Utforskningen og utvinning av norsk olje og gass bygger på teknologi og kompetanse. Det er denne kompetansen som kan bringe oss videre inn i lavutslippssamfunnet – sammen med evne til omstilling. Slik omstilling skjer hele tiden:

Radøygruppen startet med å reparere sauegjerder for bøndene og ble leverandør av high-tech-utstyr til subseaindustrien. Nå planlegger selskapet å engasjere seg i offshorevind og havbruk.

Havvindturbiner basert på Norsk Hydros Hywind-prosjekt fra tidlig 2000-tall gir strøm til skotske husstander og skal settes i sving på Tampenfeltet for å gi utslippsfri energi til plattformene.

Odfjell Drilling har boret etter olje i 45 år. I 2020 kjøpte de seg inn og ble hovedeier i havvindselskapet Oceanwind.

Og på Mongstad og Kollsnes, som omtalt ovenfor, arbeides det for å produsere hydrogen av naturgass.

Tidligere stortingsrepresentant og statsråd Bård Vegar Solhjell, som har ledet Verdens Naturfond (WWF) i Norge og som nå er sjef for Norad, betegner oljealderen som en gullalder som gradvis må erstattes av en ny gullalder. Hvis ikke Norge med sin store rikdom lykkes med en slik omstilling, lykkes ingen, mener han.

Og Bergens-regionen er i verdenseliten i dette arbeidet.



Illustrasjon: Oceanwind

Samferdsel – store fremskritt, men fortsatt store utfordringer

Fergefri forbindelse mellom Bergen og Stavanger har vært en kampsak for Næringsrådet i 25 år. Her skisse av Hordfast, broforbindelsen som skal knytte Bergens-regionen sammen med Sunnhordland.

Kommunikasjon har vært et tema for Næringsrådet og foreningens forgjengere i all tid. Byens beliggenhet innerst i en lun våg, med markedene noen korte eller lengre sjøreiser unna, var grunnlaget for byens tilblivelse. Men da industrisamfunnet vokste frem på midten av 1800-tallet, ble det krevende å ligge med ryggen mot de store markedene østenfor. Vei og jernbane overtok rollen som de viktigste transportårene og syv fjell og fjord på alle kanter rundt en trang bykjerne ble et problem.

Blir det slik?

Hordfast, slik det kan bli en gang i fremtiden. Dagens tre fergesamband (Sandvikvåg – Halhjem, Jektevik–Hodnanes og Våge – Halhjem) vil bli erstattet av en bro over Langenuen og Bjørnafjorden. En utbedret og fergefri E39 mellom Stord og Os vil redusere reisetiden fra 1 ½ time til 30 minutter.

Illustrasjon: Statens Vegvesen / Multiconsult



Næringsrådet ble et av de fremste talerørene for fremkommelighet for næringslivet – et næringsliv som var viktig for nasjonen. Da klimautfordringene for alvor kom på dagsorden tidlig 2000-tallet, markerte Næringsrådet seg i tillegg som forkjemper for grønne løsninger innen samferdsel.

Kommunikasjoner og samferdsel er et kontinuerlig tema i Bergen Næringsråd, i Bergen og på Vestlandet. Og hva er mer naturlig enn å starte med det som skulle bli et av de mest kontroversielle spørsmålene – bompenger.

Nytt syn på bompenger

Året 1996 var bare såvidt begynt da Næringsrådet kom med et utspill som vakte oppsikt. Foreningen gikk inn for å fortsette bompengene når prosjektene som skulle finansieres med den gjeldende bompengavtalen løp ut ved utgangen av 2000. Det var første gang foreningen gikk inn for bompenger.

Da Norges og den vestlige verdens første bomring åpnet i Bergen 2. januar 1986 var prisen per passering fem kroner mellom klokken 06 og klokken 22 på hverdager. Om natten og på lørdager og søndager var det gratis. Bergens Handelsforening, en av forløperne til Bergen Næringsråd, var negativ til denne måten å finansiere veier på. Foreningen mente ordningen ville svekke sentrum i konkurranse med sentrene utenfor byen.

Bomringen I

2. januar 1986 var datoen. For første gang skulle bergenske bilister betale bompenger. På årets første dag var det generalprøve med salg av måneds- og årskort. Bergens Tidende kunne berette dagen etter at alt hadde gått bra, tross trusler om hærverk og sabotasje. – Mange hadde benyttet anledningen til å skaffe seg kort, og folk virket hyggelige, fortalte bompengespeditør Inger Hatland i boden på Gamle Nygårdsbro. Bompengene skulle kun betales i et bestemt tidsrom. De var ikke kommet for å bli – men ble det.

Foto: Bergens Tidende





Bomringen II

5 kroner kostet det for en personbil å passere en av bompengebodene i 1986.

Foto: Bergens Tidende

Formålet med bomringen var å skaffe det som ble kalt et «tjenlig veinett» på 12–15 år – isteden for 30–35 år som det ville ta om en skulle basere seg på kun statlige veimidler. Staten hadde lovet å bidra med tilsvarende beløp som bompengene innbrakte. Ordningen var i førstningen ikke populær. En undersøkelse som ble gjort før ringen åpnet viste at 2/3 av bilistene var imot bompenger. Men etter bare ett år hadde opinionen snudd. Bilistene så at de fikk uttelling for pengene. De nye prosjektene ble straks påbegynt. Før året var omme, var halvparten positive til bompenger. Pengene gikk til å finansiere motorvei til Åsane, til Laksevåg og delvis til Fana.

– Sprekt, sa ordfører Ingmar Ljones om utspillet om å fortsette innkrevningen. Høyre var kritisk. Men Næringsrådet stilte et krav. Forutsetningen for det endrede synet var at bompengene ble brukt til prosjekter i bykjernen. Det var på tide med et løft for å gjøre sentrum mer tilgjengelig for bilistene, mente foreningen. Den var ikke alene om mene det. Bergens Skillingsbank og Sparebanken Vest var med på laget, og ikke minst var det faglig støtte fra høyskolelektor Ansgar J. Pedersen ved Norges Handelshøyskole. Han var en av landets fremste eksperter på varehandel og slo i bordet med statistikk som dokumenterte det mange hadde ant: Sentrums andel av handelen hadde falt dramatisk.

Sentrumsbutikkene stod for mer enn halvparten av all handel i Bergen og de nærmeste kommunene i 1968. I 1987 var andelen redusert til 25 prosent og i 1994 til 20 prosent, ifølge Ansgar J. Pedersens undersøkelse. Uten bedre parkeringsmuligheter i sentrum vil det tapes ytterligere handel til omegnen, mente han.

Men Næringsrådets ønsker om bedre tilgjengelighet for bilene var kontroversielt. En av foreningens mest markante motstanderne var bystyre-

Ja til bompenger

«Helomvending fra Dyrnes», skrev Bergensavisen 28. februar 1998.

«Til og med Bergen Næringsråd har sagt ja til en ny bompenggeavtale», fortsatte avisen og viste et bilde av næringsrådsdirektøren sittende på en veikant, mens bilene suste forbi.

Faksimile Bergensavisen 28. februar 1996



representant Gunn-Vivian Eide (V), leder i komité for byutvikling. I en debatt i bystyret i januar 1996 hadde hun uttalt at «man må enten være blind eller medlem av Næringsrådet for ikke å se at Bergen har et transportproblem».

Hvordan møter man slik kritikk?

Næringsrådet valgte å ta tyren ved hornene. Hun ble invitert til debatt med Næringsrådets formann, Paul-Christian Rieber, under tittel

«Næringsliv og miljøvern – skyttergravskrig eller grunnlag for dialog».

Bergens Tidende dekket møtet og skildret det som en duell:

De satt ved samme bord, men avstanden var likevel lang mellom kommunalråd Gunn-Vivian Eide og direktør Paul-Chr. Rieber da de i går diskuterte bilbruk i Bergen sentrum. Eide hadde tatt veien til løvens hule, nemlig Godmorgen-møtet i Bergen Næringsråd, der Paul-Chr. Rieber er styreformann.

Etter at kommunalråden hadde forsikret om Venstres helhjertede støtte til næringslivet, forklarte hun at det samme næringslivet bare kan overleve i sentrum hvis det tar miljøproblemene på alvor. Med andre ord at de godtok og arbeidet for strenge begrensninger på bilbruk. Og parkering, det må skje i Bygarasjen, som sjelden når opp i mer enn 60 prosents belegg.



Tidsbilde fra Skoltegrunnskaaien

Rasjoneringen av personbiler i Norge ble opphevet 1. oktober 1960. I prinsippet var da biler tilgjengelig for alle, noe som gjorde at bilsalget eksploderte. I løpet av perioden 1900–1964 ble personbilparken fordoblet til drøyt 410 000 kjøretøy. Forhandlernes ventelister var lange. Bergenspressen kunne berette om «voldsom kjøpelyst blandt folk». Prisen på en personbil lå tidlig på 1960-tallet på rundt 20 000 kroner. Det tilsvarer en brukbar årslønn på den tiden. Her losses engelske biler på Skoltegrunnskaaien i mars 1961. Bilen er en Hillman Minx.

Foto: Bergens Tidende

De utflyttede bergenserne trengte melk, brød, cardigansre, BBB-reoler, transistorradioer og fjernsynsapparater. Det ble anlagt en ring av kjøpesentre rundt byen, stadig lenger ut. I Oslo planla en i etterkrigsårene drabantbyer og kollektivtrafikk, i form av trikk og T-bane, i sammenheng. I Bergen baserte en seg på bilen som transportmiddel. Det blir trafikk av slikt. Ikke minst når de fleste arbeidsplassene forble i sentrum. Bompengordningen som ble etablert i 1986 var måten å møte den økte trafikken på – med bedre veier.

Professor Victor D. Norman ved Norges Handelshøyskole ga bompengedebatten sin støtte i en artikkel i Aftenposten.

Mange av de trafikkproblemene vi idag har i de større byene skyldes at folk i etterkrigstiden har bostatt lenger og lenger bort fra bykjernen. Det ville ha vært økonomisk riktig å stille folk overfor de reelle merkostnader som et slikt bostedsvalg medførte, og det er synd at vi ikke har gjort det for lenge siden. Innføring av bompenger på innfartsårene til de større byene vil ihvertfall føre til at man i fremtiden stilles overfor de reelle kostnadene. Ut fra slike betraktninger mener jeg det må være riktig å innføre bompenger på veiene inn til Bergen, Oslo og andre større byer.

Dilemmaet var at bilen ga frihet for den enkelte, men belastning på felleskapet. For mange var den blitt helt nødvendig for å forflytte seg mellom hjem og arbeidsplass, gjerne med barnehage på veien og butikk som ikke kunne nås til fots. Samtidig skapte den køer, forurensning – og et stadig behov for enda flere veier. Andelen som reiste med buss sank.

Og ikke bare det. Utflyttingen fra sentrum, oppblomstringen av kjøpesentre utenfor byen og bompenger for å komme inn til bykjernen førte til at sentrum led.

Tilkomst med bil til byen var nødvendig dersom sentrum skulle overleve i konkurransen med kjøpesentrene som tilbød gratis parkering. Det var nødvendig for varetransporten. Samtidig skapte bilen forslumming i trange bygater som ikke var ment for trafikk.

Disse problemstillingene har preget debatten i Bergen og andre byer de siste tiårene, som diskusjonen mellom Gunn-Vivian Eide og Paul-Christian Rieber referert tidligere. Det har skjedd betydelige endringer. Det er blitt strengere begrensninger på bilbruken og økt satsing på kollektivtrafikken. Men slik Bergens-regionen har utviklet seg, med boliger og arbeidsplasser spredt utover et stadig større område, er bilen viktig i dagliglivet for mange. For næringstransporten er den helt nødvendig.

Bergenspolitikerne forenet hensynet til både miljø og fremkommelighet i Bergensprogrammet, som første gang ble vedtatt i bystyret i 1999, og som Næringsrådet har vært en støttespiller for. Men før vi går inn i det, må vi innom et stopp til. Vi fortsetter der vi slapp, våren 1996.



Lagunen

Få steder i landet kan skilte med en så kraftig transformasjon som Laguneområdet i Fana. I løpet av noen få tiår i siste halvdel av 1900-tallet gikk området fra å være et gjennomfartssted for noen ganske få personer, til å bli en uimotståelig magnet for en midtels stor norsk by på 20 000 mennesker – hver eneste dag.

Bilkø

Køer, endeløse køer, hver dag, hver måned, hvert år. Det var trafikkbildet bergenserne opplevde på 1980-tallet. Ikke rart at frustrasjonen til folk flest var synlig til langt over hårrøten. For å «smite» seg i køen forsøkte mange å kjøre gjennom trange bolig-gater, som her i Amalie Skrams vei i Sandviken. Som regel førte dette til enda større kaos.



Freiburg på Bergen

Tegning fra Næringsrådets rapport som sammenlignet Bergen med flere europeiske byer.



Gjennomslag for sentrumsplan

Kommunen var villig til å lytte til Næringsrådets bekymringer for sentrum.

Med utgangspunkt i statistikken over den begredelige utviklingen i sentrumshandelen, bestemte kommunen seg for å utarbeide en strategisk sentrumsplan. Næringsrådet ble en sentral aktør i arbeidet, som de neste månedene skulle involvere seksti personer fra politikk, næringsliv, kommunens administrasjon og forskjellige organisasjoner i et felles arbeid.

Prosessen gikk lenge på skinner. Næringsrådet forberedte seg godt. Foreningen hadde fått utarbeidet en rapport som sammenlignet Bergen med flere europeiske byer, blant annet Freiburg. Den var Tysklands fremste tyske miljøby med omtrent samme innbyggertall som Bergen. Men den tyske byen hadde fire ganger så mange parkeringsplasser rundt sentrumskjernen og et godt kollektivnett. Og byen hadde klart å stanse utarmingen av sentrum.

Ideene ble overført til Bergen. Da skissen til sentrumsplanen ble lagt frem i 1997, opererte den med 2000 nye parkeringsplasser under jorden. Bedre kollektivtrafikk og egne busstraseer var også viktige elementer i planen. Den inneholdt tiltak for å unngå gjennomgangstrafikk. Planen vil gi bedre forhold for gående, syklende, for kollektivtransporten og gjennomgangstrafikken, sa kommunaldirektør Edel Eikeseth. Dette er tiltak som er viktig for næringslivet, la hun til.

Arbeiderpartiets varaordfører Ole-Jørgen Johannessen og Høyres Inger Margrethe Presterud slo ring om planen. Den hadde dermed flertall i bystyret; iallfall på papiret. Men den var

ennå ikke vedtatt. Og nå begynte motkreftene å røre på seg. Det var parkering som skapte bølger. Bergens Tidende, som var kritisk til planen, mente handelsstanden ved å gå inn for flere parkeringsplasser «kom i skade for å blottlegge sin politiske uformuenhet». Røster i Unge Høyre var skeptiske. Men mest strevde Arbeiderpartiet med AUFs motstand.

Det endte med at bystyret vedtok planen i 1998 – uten tallfesting av nye parkeringsplasser. Men hovedgrepene, gjennomkjøringstunneler og nye parkeringsanlegg under jorden, fikk tilslutning. Tunnelene var Nordnestunnelen fra Nøstet til Holbergsallmenning, den påbegynte Nygårdshøydetunnelen fra Puddefjordsbroen til sentrum og Skansentunnelen fra Christies gate til Bontelabo.

Av disse prosjektene er Nygårdshøydetunnelen realisert. Den var allerede påbegynt da planen ble laget. Det andre prosjektet som ble gjennomført var Klostergarasjen, som åpnet i 2005. Bergen kommune etablerte sammen med Bergen Reiselivslag, Sentrumsforeningen og Næringsrådet, Bergen Sentrum AS i 1999, også et resultat av planen. Formålet var å skape aktiviteter og markedsføre sentrum.

Nordnestunnelen ble kraftig fordyret under planleggingen og er aldri blitt realisert. Skansentunnelen skulle leve videre som et prosjekt i noen år til i Bergensprogrammet, som ble den store planen i Bergen utover på 2000-tallet.

Selve ideen i sentrumsplanen, bedre tilkomst og flere underjordiske parkeringsanlegg i sentrum, ble bare delvis fulgt opp. Da kommunen i år 2000 skulle evaluere planen, fremmet Næringsrådet forslag i kommunens næringsstyre om at bystyret ikke skulle si seg tilfreds med oppfølgingen. Det forslaget sluttet bystyret seg til. Så ble den lagt vekk, men deler av den ble med videre i Bergensprogrammet.

Skansentunnelen

Slik kunne det bli: 26. november 1996 viste Bergens Tidende en illustrasjon med innløp til Skansentunnelen i Christies gate.



Sandsli

Statoil sitt administrasjonssenter var det første store bygget i sitt slag på Sandsli. Det sto klart i 1983. Etter hvert ble det flere slike bygg og trafikkproblemene økte og økte.

Foto: Knut Strand



Verkebyllen Kokstad/Sandsli

Næringsrådet engasjerte seg også i andre veisaker i Bergen på midten av 1990-tallet. Verkebyll nummer én utenfor sentrum var Kokstad–Sandsli. På 1980-tallet ble Bergen oljeby. Med kort vei til flyplass og helikopterterminal var det fristende for Statoil og Hydro og andre oljeselskaper å etablere seg i det tidligere skogs- og landbruksområdet som nå var regulert til næringsformål. Også andre bedrifter flyttet hit; blant annet Telenor.

Men veiene var ikke dimensjonert for den økende trafikken og kollektivtilbudet var ikke tilfredsstillende. 1998 sognet det 8600 arbeidsplasser til Flyplassveien og Ytrebygdsveien, og trafikken stod nærmest stille i morgen- og ettermiddagsrushet. Hordaland vegkontor la frem en analyse som viste en økning på 2000 arbeidsplasser frem til år 2005. Kollektivtilbudet ble etterhvert bedret, men problemet var at bussene ble stående i de samme køene som bilene skapte.

I 1998 foreslo en gruppe bedrifter i området Sandsli–Kokstad en privat forskuttering, slik at arbeidene på det som ble kalt ringvei vest kunne komme i gang. Etter møte med Næringsrådet ba samferdselskomiteen på Stortinget i 1999 Samferdselsdepartementet om ekstra penger til å bedre de vanskelige trafikkforholdene. Men det skulle enda ta mange år før det skjedde noe. Det var gjennom Bergensprogrammet, som vies plass senere i kapittelet.

Ett minutt til Bygarasjen

Parkering fortsatte å være et stridstema utover på 2000-tallet. Et av slagene sto om Festplassen. Gjennom årene var det lansert planer for parkeringsanlegg under Festplassen og under Lille Lungegårdsvann. De var lagt i skuffen. Men Festplassen forble åpen for bilene. Unntatt på visse dager; som når Vikingskipet og feststemte bergensere fylte plassen 17. mai og Circus

Arnardo kom med telt og elefanter. Det var bestemt at bilene skulle vekk når de en gang kunne parkeres i anlegg under jorden. Bygarasjen hadde ledig kapasitet. Men Næringsrådet ville ikke gi slipp på Festplassen – ennå. Det provoserte AUF.

– Jeg skjønner ikke hvorfor handelsstanden sutrer sånn når Bygarasjen ligger ett minutt unna Torgalmeningen, sa AUF-leder i Hordaland, Ingerid Nordhaug i 2001.

Ett minutt?

BA tok AUF-lederen på ordet og inviterte henne og Helge Dyrnes for å teste løypen. De startet på Torgalmeningen og vi følger dem derfra:

– Det er arrogant og respektløst av deg å angripe næringslivet. Det skaffer store skatteinntekter til fellesskapet, sier Næringsråds-direktøren til turkameraten på fottur i byen med BA-reporter Espen Børhaug og fotograf Eirik Hagesæter på slep.

– Du er arrogant du også. Hva med de mange tusen skattebetalerne som ønsker et bilfritt sentrum? Vi vil eksosen til livs, sier AUF-lederen.

Avisen skildret det den omtaler som det «underlige paret» som tråklet seg mellom bilene på den overfylte Festplassen.

Se om ikke de er enige om noe, også. De vil ha det bilfritt i bygatene. De vil gjerne ha det grønt og trivelig i sentrum. De tror begge at dette vil trekke folk til bykjernen. Så, ved plenen foran biblioteket, er det slutt på idyllen. Turen er straks syv minutter gammel.

– Sentrum må være tilgjengelig, sier Helge Dyrnes. Vi må få flere busser inn hit. I tillegg har vi bruk for 2000 nye p-plasser under sentrum. De entrer Bergen storsenter. Turen har tatt tolv ganger så lang tid som AUF påstod.

– Jeg satte det nok litt på spissen, vedgår AUF-eren. Folk flest har ikke så dårlig tid. Bli været for ille, skal de kunne ta en ringbuss rett inn til sentrum. Og den tar bare ett minutt.



Forklarer for døve ører

Næringsrådets direktør, Helge Dyrnes, forklarte høyt og tydelig overfor en skeptisk AUF-leder Ingerid Nordhaug.

Foto: Eirik Hagesæter, Bergensavisen

Festplass eller parkeringsplass?

Våren 2003 forsvant dette synet.

Festplassen, som siden 1967 hadde vært en «midlertidig» parkeringsplass ble igjen en Festplass.

Foto: Bergen Næringsråd



Festplassen overlevde som parkeringsplass i enda noen år. Bilene skulle vekk når Klostergarasjen ble klar i 2005. Men våren 2003 bestemte Bystyret likevel å stenge plassen, med to måneders varsel. Begrunnelsen var at det skulle anlegges kollektivfelt i Christies gate. Statens vegvesen ville ikke ha inn- og utkjøring som krysset kollektivfeltet. Reaksjonene fra de næringsdrivende over at byens mest sentrale parkeringsanlegg med 237 plasser forsvant nærmest over natten var store. 198 næringsdrivende i sentrum skrev under et protestskriv som ble overlevert byrådsleder Anne-Grete Strøm-Erichsen (Ap).

– Vi må gjøre ting i riktig rekkefølge, slik vi ble enige om i Strategisk sentrumsplan, sa Helge Dyrnes. – Øvre dekk på Bygarasjen er nesten tomt for biler, repliserte byrådslederen.

For usentralt, mente Næringsrådet. Gratisbussen som skal settes opp fra Bygarasjen mot sentrum vil være god kompensasjon, ble det svart.

I en undersøkelse gjort på oppdrag fra Bergen Næringsråd etter stengingen sa 85 prosent av de næringsdrivende i sentrum at færre parkeringsplasser førte til redusert omsetning. Opposisjonsleder Monica Mæland (H) var ikke blid. Både hun og FrPs Liv Røssland ville gjenåpne plassen for biler dersom de vant valget.

Arbeidet med å fjerne sporene etter bilene og legge granittdekke på Festplassen begynte rett før valget. Et valg Høyre og Frp vant. Men bilene kom aldri tilbake.

Den saken var parkert for alltid.

Kampen om bybanen

Ingen sak har skapt så mye engasjement i Bergen de siste 25 år som bybanen. Den har sprengt et byråd og vært hovedsak i flere valg på 2000-tallet. Og ennå er det ikke slutt.

Men temaet har en historie enda lenger tilbake.

Frem til 1965 var det togforbindelse mellom Bergen og Nesttun. Da Ulriks-tunnelen åpnet i 1964 og Bergensbanen kunne kjøre gjennom fjellet fra Arna til Bergen, ble jernbanestrekningen fra Nesttun, via Høy, Fjøsanger og Minde, opprettholdt for lokaltrafikken. Banen gikk gjennom områder med spredt villabebyggelse, passasjergrunnlaget var derfor lite og det var ingen stemning for å tenke seg banen som ledd i en ny byutvikling. Toget ble lagt ned etter noen måneders drift som lokalbane. Det var bilen som ble sett på som fremtidens transportmiddel. Noe som også bidro til at den siste trikkelinjen forsvant i 1965.



Lokalbanen

Etter Ulrikstunnelens åpning 1. august 1964 fortsatte NSB å kjøre lokaltog til Nesttun. Med to vognsett var det mulig å opprettholde avganger hvert 20. minutt. Mesteparten av dagen gikk toget likevel bare en gang i timen. Det tok også tidlig kveld, og holdt hviledagen hellig. Dette var selvfølgelig en uholdbar situasjon, passasjertallet sank og underskuddet vokste. NSB presset på for nedleggelse og ble hørt av de bevilgende myndigheter. 31. januar 1965 gikk siste tog. Da Bergens Tidende testet transporttilbudet første mandag etter nedleggelsen, tok avisen utgangspunkt i strekningen Kristianborg–Sentrum. Lokalbanen hadde brukt ni minutter på turen. Etter 20 minutter sto fremdeles bussen i kø på Danmarks plass.

Foto: Bergens Tidende

← Etter lokalbanens nedleggelse sov Kronstad stasjon sin tornerosesøvn frem til Bybanens åpning i 2010.

Foto: Trygve Schönfelder

På 1970-tallet tok flere til orde for å bygge det som både ble kalt lyntrikk og lokalbane for å demme opp for de voksende bilkøene. Men staten ville ikke la Bergen bruke statlige veimidler til skinnegående transportmidler, noe som var en forutsetning. Kommunen kunne ikke klare løftet alene.

Drømmen om banen døde ikke. Med voksende trafikkproblemer og økende bevissthet om miljøet gjennom 1990-tallet kom det liv i den igjen. Anna Elisa Tryti (Ap) fikk som kommunalråd i 1995 bystyret med på et prinsippvedtak om å bygge bybane som ryggrad i byens fremtidige kollektivsystem. Denne gangen med trykk på *staten* som bidragsyter: Vedtaket forutsatte statlig medvirkning.



«Bybanens mor»

Kommunalråd Anna Elisa Tryti, også omtalt som «Bybanens mor», arbeidet på 1990-tallet aktivt for å etablere en bybane som ryggraden i fremtidens kollektivsystem.

Foto: Knut Strand / Bergens Tidende



I utakt med partiet

Martin Smith-Sivertsen brøt i 1995 med moderpartiet, og stemte for anleggelse av bybanen. Han var i tillegg til å være en allsidig musiker i rockebandene Alzheimer/Silverspurs og Festplassen, også gruppeleder for Høyre og kommunalråd i perioden 1999–2003.

Foto: Knut Egil Wang / Bergens Tidende

Det var skepsis i kommunen, Statens Vegvesen og i Høyre, også blant flere i Arbeiderpartiet. Men Ap stemte for og fikk med seg SV, RV, Venstre og Senterpartiet, sammen med to partiløse og tre Høyre-representanter. Deriblant Martin Smith-Sivertsen, som 20 år senere på ny skulle spille en viktig rolle i bybanedebatten. KrF var for bane, men ville ha bedre garantier om den statlige medvirkningen.

Hadde en bybane noe for seg? Bergens Tidende testet folkemeningen. En meningsmåling viste at 11 prosent av de spurte ville bruke en bybane mellom Åsane og Sandsli. Omregnet til passasjerer mente avisen at banen ville få 35 000 passasjerer daglig. Den avtroppende kommunalråden var mer optimistisk. Hun trodde på «skinne-effekten».

– Erfaringene fra mange europeiske byer er helt entydige: bygging av bybaner gir et markant hopp i kollektivtransportens andel av persontrafikken, sa Tryti og viste til en «skinne-effekt» på mellom 20 og 30 prosent.

Utfordringen var å få staten med på laget. Høsten 1995 deltok miljøvernminister Thorbjørn Berntsen på en miljøkonferanse i Bergen. Regjeringen hadde ennå ikke behandlet banen; den var jo nettopp vedtatt i bystyret. Statsråden kunne vanskelig flagge noe offisielt standpunkt i sitt foredrag. Men Anna Elisa Tryti forstod at han var positiv. Hun gjorde avtale om at møteleder Andreas Hompland skulle spørre ministeren hva han syntes om en mulig bybane i Bergen. Det gjorde Hompland.

– Jeg har sett tegningene. Den har store sjanser for å bli realisert, sa statsråden. Under ett år senere hadde kommunen utarbeidet en bybanemelding.

Bybanen hadde fortsatt mange motstandere. FrP og de fleste i Høyre stemte mot da bystyret drøftet bybanemeldingen i 1996. Næringsrådet var kritisk og syntes saken ble drevet for raskt frem. Den økonomiske siden og alternative løsninger var ikke godt nok bearbeidet, sa styret. Byens nyansatte rådmann, det vil si kommunens administrative toppsjef, Jan A. Refseth, mente at bybanen «koster for mye i forhold til nytten». Foreløpig «bør politikerne nøye seg med å få fastlagt en kollektivtrasé sørover i retning Lagunen. I neste omgang må de ta stilling til hva som skal rulle i bybanetraseen – og det trenger slettes ikke bli bane,» sa han. Hordaland Vegkontor og Pan trafikk, som drev kollektivtrafikken, var også negativ.

La oss se på hvordan bybanetanken ble utviklet videre. På slutten av 1990-tallet økte forståelsen i politikken, i næringslivet og samfunnet ellers for at det måtte tas kraftigere grep i byutviklingen: Prognosene for Bergen viste økning i befolkningen, enda sterkere vekst i biltrafikken og stadig færre passasjerer i kollektivtransporten. Uten tiltak ville det bli økende kork, kø og kaos.

Bergensprogrammet

Grepet kom med Bergensprogrammet. Det var den første planen som tok opp miljøproblemene som byspredningen hadde skapt og fant løsninger både for bil- og kollektivtrafikken. Noen av de store sakene i byutviklingen i Bergen på 1990-tallet er berørt ovenfor; handelsnedgangen i sentrum, køene på Kokstad/Sandsli og bybanen. Flere av dem fikk sin løsning her.

Det ble satt av midler til ringvei vest og til å løse problemene på Kokstad/Sandsli. Det ble lagt opp til bygging av Skansentunnelen, som skulle avlaste sentrum for gjennomgangstrafikk, men som aldri er realisert. Det tredje store tiltaket var Bybanen. I tillegg kom andre, mindre prosjekter, gang- og sykkelveier og midler til byfornyelse. Utgiftene ble beregnet til 10 milliarder kroner over 20 år.

Pengene skulle komme fra staten, fylkeskommunen og kommunen. Og i form av bompenger, eller «trafikantbetaling fra veitrafikk» som det het i byråkratiske vendinger. Disse skulle bli økt kraftig i de kommende årene – og føre til et dramatisk lokalvalg i 2019 der bompengemotstandernes eget parti ble byens tredje største, rett i hælene på Arbeiderpartiet og Høyre.

Næringsrådet skulle bli en støttespiller for Bergensprogrammet. Men i starten var det gnisninger. Bompengene var utfordringen. De skulle skrus opp i rushtiden og det ble regnet ut at belastningen for bedriftene ville bli seks–syv ganger høyere enn de var. Næringsrådet, LO og NHO protesterte kraftig. De fryktet nedlegging og flytting av arbeidsplasser. Næringsrådet ville ikke at bompengene skulle gå til drift av kollektivtrafikk og minnet om at de statlige tilskuddene til det formålet var relativt større i Oslo-regionen.

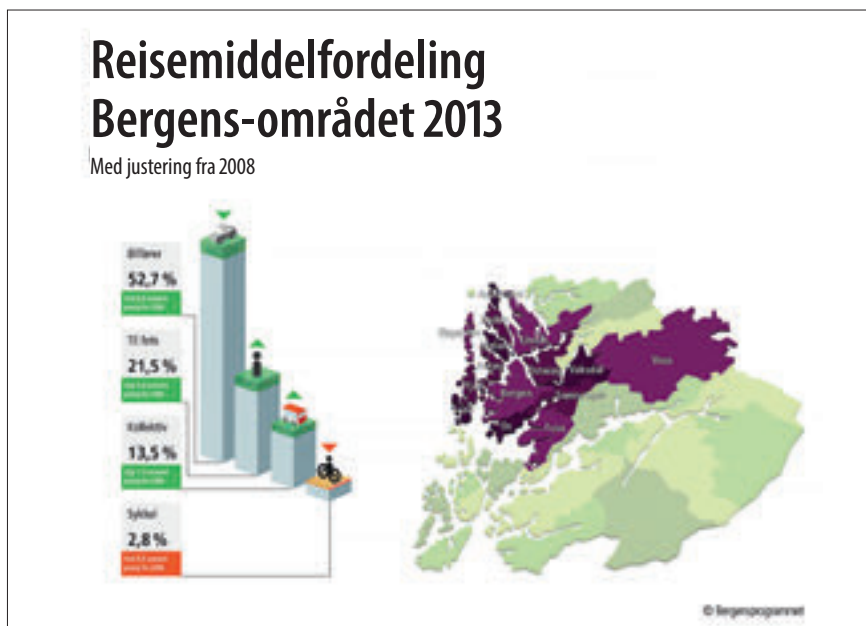

Færre kjører bil. Flere bruker kollektivtransport. Og flere forflytter seg til fots. En reisevaneundersøkelse utført i 2013 viste at det var markante endringer å spore i bergensernes reisevaner. Det var første gang man så en endring av betydning i positiv retning i reisemiddelbruk, ifølge senioringeniør Erik Johannessen i Statens vegvesen, som ledet arbeidet med undersøkelsen.

Kilde: Bergensprogrammet

Protestene ble hørt. Det ble ikke innført rushtidsavgift og bompengesatsene ble liggende på 10 kroner per passering. Bompengene skulle ikke finansiere drift av kollektivtrafikk. Bergensprogrammet ble vedtatt i mai 1999 med et overveldende flertall. 61 av bystyrets 85 medlemmer stemte for. Ap, Høyre, KrF, Venstre og Sp var enige om hovedlinjene.

– Et kampdokument, for miljø, for byutvikling og for å skaffe Bergen sin rettmessige del av de statlige veibevilgningene, sa ordfører Ingvar Ljones (KrF), ifølge Bergens Tidende.

Frp, Pensjonistpartiet og SV og RV gikk imot, med ulike begrunnelser.

– Det blir for enkelt at det offentlige forsyner seg grovt og uhemmet i bilbrukernes lommebøker, samtidig som bilbrukerne nærmest erklæres som samfunnsfiende nummer én, tordnet Frps Arne Sortevik. – Dette er en trist dag for Bergen. Alt som står om miljø og kollektivtrafikk er tåkete og uforpliktende formuleringer. Det virker som om de er utformet av Bergen Næringsråd, sa Tom Skauge (SV).

Men intet syntes å kunne ta humøret fra flertallet: – Det har vært typisk bergenspolitikere å aldri bli enige om noe. Men nå har vi fått et godt grunnlag i en stor og viktig sak, sa Nils Arild Johnsen (Sp). Prioriteringene i Bergensprogrammet er sammenfallende med de tiltak næringsorganisasjonene anbefalte, konkluderte Næringsrådet i sin årsberetning for 1999. Foreningen mente et bedre kollektivtilbud ville ha stor miljømessig betydning og lette fremkommeligheten for varetransporten. Men foreningen var fortsatt skeptisk til bybanen og ønsket at bussløsning ble utredet. I fall banen ble realisert, måtte den komme helt til Lagunen, mente foreningen.

Metrobuss

Metrobuss i bybanetrasé var GAIA sitt innspill i Bybanedebatten. En 25 meter lang dobbeltleddet buss fra Van Hool ble prøvd ut på flere ruter i Bergen, og ga gode resultater, mente trafikk-selskapet. Meningen var å vise at man med tilnærmet like god komfort som i en sporvogn kunne spare betydelige beløp til skinnelagging, drift og verksted.

Trasévalg og statlige penger

Bystyret vedtok i 2000 at bybanetraséen mellom sentrum og Flesland skulle gå over Slettebakken, Fantoft, Paradis og Nesttun til Lagunen. Noen måneder senere konkluderte utdanningsminister Trond Giske (Ap) med at det nye bygget for Høyskolen skulle legges til Kronstad. Et av argumentene var nærheten til bybanen. Det var det første tegn på banen som en driver i byutviklingen.

Men det var ett problem. Det var ikke bevilget én krone. Stortinget hadde i 2002 riktignok velsignet Bergensprogrammet og med det bybanen. Bompengerekkningen som skulle til, var godkjent. Men Stortinget hadde enda ikke bevilget *sin* del av pengene.

Valg av løsning for kollektivtrafikken forble et kontroversielt tema. Bergenserne var delt på midten. En meningsmåling i 2002 viste at 49 prosent var for bane, mens 37 ønsket et bussbasert system.

Motstanderne mente at baneløsningen var for dyr i forhold til nytten.

Gjennom 1990-tallet og tidlig på 2000-tallet var Næringsrådet fortsatt avventende til bybaneprojektet. Foreningen ønsket et nytt og attraktivt kollektivsystem. Buss på egne traseer var et av alternativene i debatten om bybane. En uttalelse fra Næringsrådet i 1998 pekte på at en del av den samme miljøgevinsten kan oppnås ved å bruke 35–40 millioner kroner på å installere dieselfilter på dagens busspark. Veinettet må uansett utbygges til full standard, for selv med et godt utbygget buss- eller banetilbud vil biltrafikken fortsette å øke, mente foreningen.



Næringsrådssjef Helge Dyrnes var begeistret etter en studietur sammen med Bergen kommune for å se på bybaner i Strasbourg i Frankrike og Saarbrücken i Tyskland i 2003, men merket seg at de trengte betydelige driftstilskudd.

Samferdselsdepartementet var avventende. Bybanen tar i hovedsak trafikk fra buss og vil ikke avlaste personbiltrafikken i vesentlig grad, skrev departementet til kommunen i 2003. Gaia, som drev busstrafikken i Bergen, foreslo ekstra lange leddbusser på den vedtatte bybanetraseen. Det ble aldri gjort noen økonomisk analyse som sammenlignet baneløsning med alternativet, buss på egen trasé.

Tilhengerne argumenterte på en annen måte. De mente at en ved å legge skinner kan styre byutviklingen langs traseen. For øvrig den tanken boligbyggingen i Oslos drabantbyer fra slutten av 1950-tallet og utover var basert på. Det ble pekt på at en bane har fire til fem ganger så stor kapasitet som en buss. Med den kommende byveksten vil det ikke være plass til alle bussene i Bergen sentrum, sa byrådsleder Anne-Grete Strøm-Erichsen.

I februar 2006 falt avgjørelsen. Med stort flertall bevilget Stortinget penger til første byggetrinn av banen og til øvrige deler av Bergensprogrammet.

Senere samme år sa Næringsrådet ja til bybanen. Ikke bare ja; arbeidet måtte forseres, mente administrerende direktør Helge Dyrnes. Foreningen ble fra nå en forkjemper for bybane til alle bydeler.

Godt håndverk

Både bompengeringen, som ble vedtatt i 1985, og Bergensprogrammet, som ble besluttet første gang i 1999, var resultat av samarbeid på tvers av partilinjer og samarbeid med staten og fylkeskommunen.

– Det var et intelligent politisk grep å koble veibygging og bybanen sammen. Bergensprogrammet var et godt håndverk, sa daværende fylkesrådmann Paul Nilsen.

I 1996 var veidirektør Olav Søfteland flau når det skulle rapporteres til Samferdselsdepartementet om bruken av storbymidlene til kollektivtiltak. – Stadig vekk ser vi at Bergen ikke klarer å bruke de pengene som er tildelt fordi planene mangler, sa han. Nå var det andre boller.

I 2010 åpnet banens første etappe, fra Kaigaten til Nesttun, med dronning Sonja, statsråder, stortingsrepresentanter og andre notabiliteter til stede. Samme år åpnet første del av ringvei vest.

Bybanen ble ført frem til Lagunen i 2013 og til Flesland i 2017. Annet byggetrinn av ringvei vest med vei i dagen og i tunnel i fire felt mellom Liavatnet i Laksevåg til Birkelandskiftet i Ytrebygda i Fana åpnet i 2015.



Lokalisering

Bybanens verksted har vært på vandringsring. En stund så det ut til å bli på Mannsverk med tunnelforbindelse til Fantoft. Fanaposten luffer muligheten for Ytrebygda. Til slutt bestemte man seg for å legge verksted og depot til Kronstad gamle jernbanestasjon.

Utklipp fra Fanaposten 25. oktober 2005

«Banen vår»

Høsten 2005 inviterte bybanekontoret til designkonkurranse. Etter at fire forslag hadde vært utstilt i Galleriet fra slutten av mai 2006, gikk forslaget «Banen vår» den 23. juni 2006 av med seieren. Konseptet var laget av Fuggibaggi Design AS, Arkitektgruppen Cubus AS, klesdesigneren T-Michael og Kontrapunkt. Slik så man for seg at endestasjonen i Byparken skulle se ut. Og slik ble det.

Banen har bidratt til byutviklingen og fått internasjonal oppmerksomhet. Den har fått flere priser. I 2011 vant den prisen for «Worldwide Project of the Year» av Light Rail Transit Association i London. I 2012 tildelte fylkeskommunen Kollektivprisen til Bybanen.

Skansentunnelen, med mål om å avlaste sentrum for biltrafikk, først og fremst over Torget og Bryggen, var fortsatt med i Bergensprogrammet. Opprinnelig skulle den gå fra Christies gate til Bontelabo. Senere ble det diskutert å flytte innslagspunktet. Som alternativ til Christies gate ble det vurdert innslagspunkt på Dokken og ved Bygarasjen. Den ble senere døpt om til «bymiljøtunnelen». Den er aldri kommet lenger enn til å være en idé.

Lavere bompengeinntekter enn forutsatt, mindre fra staten og fylkeskommunen og fordyring av både bybanen, ringvei vest og Skansentunnelen fikk konsekvenser. Det ble senere besluttet å bruke bompenger til å finansiere drift av kollektivtrafikken, bomrabattene ble endret, det ble bestemt å innkreve bompenger også i helgene og bompengerperioden ble forlenget med fire år til 2015 og senere med ytterligere ti år til 2025. Satsene økte litt etter litt. I 2016 ble det innført tidsdifferensiering, med kr 45 per passering i rushet og kr 19 ellers i døgnet.





Høytidelig åpning

Bybanens første etappe, fra sentrum til Nesttun, ble åpnet for passasjertrafikk 22. juni 2010 av dronning Sonja.

Foto: Bergen Næringsråd

Denne «rushtidsavgiften» gikk Næringsrådet imot. Varetransportøren, bilbudet, tømreren eller drosjesjåføren kan ikke vente til tidsperioden for rushtidsavgiften er over. Ei heller kan de velge hjemmekontor eller å ta buss eller bybane. Derfor er rushtidsavgiften for denne gruppen ikke noe annet enn en ekstraskatt for allerede pressede næringer, var synspunktet.

Frem til 2015 gikk planleggingen av bybanen og andre veiprosjekter rolig for seg. Neste byggetrinn var traseen nordover til Åsane. Da ble det bråk.

Kampen om Bryggen

Byrådsleder Monica Mæland (H) gikk i 2012 inn for å bygge banen mot Åsane langs Bryggen.

– De faglige vurderingene pekte på Bryggen. En bane i dagen var i pakt med ideen om en bybane, den skulle være synlig i bybildet og bidra til å skape liv i sentrum, slik den gjør i mange byer i utlandet. Hele poenget er at den skal være tilgjengelig og lett å hoppe av og på. Vi valgte ikke en undergrunnsbane, slik har vi i realiteten allerede valgt bort underjordiske systemer, sa hun.

Men mange i Høyres bystyregruppe var uenig. De ville at banen i sentrum skulle gå under bakken. Deres løsning var tunnel fra Christies gate, Kaigaten eller fra Peter Motzfeldt gate til Bontelabo. Senere ble en løsning om tunnel inn ved Kjøttbasaren lansert. Formålet med tunnelloøsningene var å skåne Bryggen for trafikk. Arbeiderpartiet ville også ha tunnel. Det samme ønsket bergenserne; i en meningsmåling i 2012 ville 70 prosent ha banen i tunnel. Bare 20 prosent støttet Bryggen-alternativet.

Bryggesporet

Dette forslaget vant arkitektkonkurransen om hvordan Bryggen skulle se ut med bybane. Asplan Viak AS, Rodeo arkitekter, Sanden Hodnekvam arkitekter, Zenlsk og studio Holmedal sto bak forslaget.

Illustrasjon: Asplan Viak

Etter regjeringsskiftet i 2013 ble byrådsleder Monica Mæland kalt til Kongens bord og Ragnhild Stolt-Nielsen overtok som byrådsleder i koalisjonen av Høyre, Frp og KrF.

I et dramatisk møte i Høyres bystyregruppe i 2014 led forslaget om trasé over Bryggen nederlag. Frp ville heller ikke la banen gå langs Bryggen. KrF, som var for Bryggen, trakk seg fra byrådet. Da Høyre i 2014 nominerte Bryggen-motstander Martin Smith-Sivertsen som byrådslederkandidat foran kommunevalget i 2015, trakk Bryggen-tilhenger Ragnhild Stolt-Nielsen seg umiddelbart. Martin Smith-Sivertsen overtok posten. Han skulle igjen få en hånd på rattet i bypolitikken, mannen som 20 år tidligere hadde vært en av de få i Høyre som ville ha bybane.

Ved kommunevalget i 2015 overtok Arbeiderpartiet, Venstre og KrF makten og ble enige om å legge bybane langs Bryggen. Arbeiderpartiet, som hadde gått til valg på bybane i tunnel, valgte i forhandlingene å la de to andre partiene få gjennomslag for sitt syn. Dermed hadde byen et byråd og et bystyreflertall som var for bybane over Bryggen. Men da hadde planleggerne allerede begynt prosjekteringen til Fyllingsdalen. Det var ikke kapasitet til å arbeide med begge traseene samtidig.

Da tiden kom for å starte planleggingen til Åsane, hadde det vært et nytt valg. Fra 2019 var koalisjonen Arbeiderpartiet, Venstre KrF i mindretall i bystyret. Bystyreflertallet var for tunnel. Løsningen ble å utrede begge alternativer og med mål om å ta stilling til trasé i 2021.

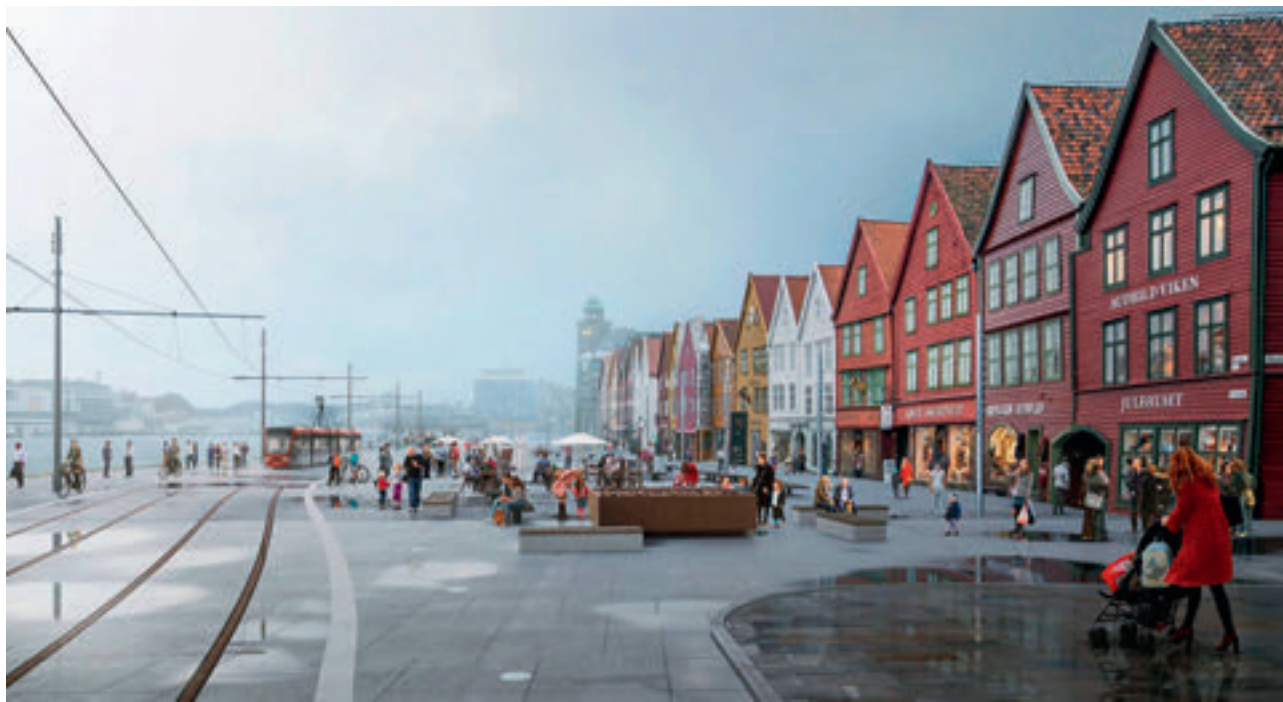



Linje 1

I 2010 åpnet banens første etappe, fra Kaigaten til Nestfun. I 2017 ble Bybanen ført frem til den nye terminalen på Flesland, og linje 1 var med det fullført. Neste etappe skulle vise seg å bli mer utfordrende.

Engasjementet rundt saken har vært voldsomt, selv etter bergensk målestokk. Utenfor politikken er Bryggens Venner en av de mest markante motstanderne av Bryggen-løsningen. Det vil ødelegge den historiske forbindelsen mellom Bryggen og havnen å sende lange bybanevogner gjennom området og begrense mulighetene for å lage en åpen plass, mener foreningen. Det er også argumentert med at verdensarvstatusen trues.

Næringsrådets syn har vært at bane i dagen er det beste for byen. Foreningen har pekt på at Bybanen skal ta trafikk på korte strekninger der folk ferdes, være godt synlig, lett tilgjengelig og med kort gangavstand til butikker. Det er derfor en ulykke for Bergen å legge banen utenfor byens sentrumsjerne. En bybane som går under jorden ved jernbanen, legges i fjellet bak Fløyen og dukker opp igjen i Sandviken, vil lede bort de folke-

massene som daglig strømmer ut fra dagens endestopp og over Torgalmenningen, skrev næringsrådsdirektør Marit Warncke og næringspolitisk sjef, Atle Kvamme i Bergens Tidende i 2019.

Næringsrådet som planlegger

I 2012 bestemte Næringsrådet seg for at foreningen ikke bare skulle mene noe om offentlige samferdselsplaner eller bestille utredninger hos andre. Den ville også lage sine egne analyser og presentere dem for politikere og opinionen. Foreningen hadde betydelig ekspertise i sin ressursgruppe transport. I tillegg ble sivilingeniør Helge Hopen trukket inn. Resonnementet bak initiativet var enkelt: Gode kommunikasjoner er viktig for næringslivet. Derfor må næringslivet si tydelig fra om hva som trengs. Ikke minst var det viktig å gi innspill til den statlige samferdselsplanen, som oppdateres med jevne mellomrom – Nasjonal transportplan.

Den første analysen het «Handlingsplan for transport og samferdsel 2014–2030». Den ble utarbeidet i samarbeid med sivilingeniør Helge Hopen. I 2012 tydet prognosene på en folkevekst på 160 000 mennesker i Bergensregionen de kommende 30 årene. Det ville gi en kraftig vekst i trafikken i Bergen sentrum. Oppskriften i handlingsplanen var å lede trafikken rundt byen. Målet var å redusere gjennomgangstrafikken over Danmarks plass og krysset på Nygårdstangen. Den gamle planen om veitunnel gjennom Ulriken ble tatt frem, men ikke med inn- og utkjøring i sentrum. Tunnelen skulle gå fra til Arna til Fjøsanger. Derfra skulle en ny tunnel under Løvstakken koble trafikken på ringvei vest.

Har en plan

Dag Aksnes og Atle Kvamme presenterte i 2012 Bergen Næringsråds transportplan for de neste ti årene. Totalt er det foreslått tiltak for nærmere 75 milliarder kroner.

Foto: Rune Meyer Berentsen / Bergens Tidende





Trafikkplanleggeren

Trafikkplanlegger Helge Hopen var med å utarbeide rapporten «Handlingsplan for transport og samferdsel 2014–2030» i samarbeid med Næringsrådet.

Foto: Ørjan Deisz / Bergens Tidende

Planen fra 2012 innebar også bygging av den etterlengtede Nyborgstunnelen, som skal lede trafikken utenom boligområdene på Haukås og Hylkje. Det ble foreslått kollektivfelt på alle innfartsårene. Med et ringveisystem rundt byen ville det ikke være behov for Skansentunnelen, mente organisasjonen.

Næringsrådet ønsket også å fjerne deler av parkeringsplassene fra Bygarasjen og lage parkeringsplasser under Lille Lungegårdsvann. Bakgrunnen var ideene som var kommet om å bruke deler av den verdifulle bygarasjetomten til en byarena.

Tilkomst til byen og parkeringsmuligheter er nødvendig dersom byen skal fungere, mente Næringsrådet på 1990-tallet. Det var det fortsatt, selv om behovet nå var et annet etter forbedringene som har skjedd i kollektivtransporten de siste årene. Næringsrådet mente i 2012 at de offentlige planene som forelå ville innebære en økning i biltrafikken i Bergen, mens deres forslag ville resultere i en reduksjon.

Næringsrådets planer har også handlet om behovet for Hordfast og ny vei og jernbane til Voss. Andre temaer har vært ønsket om å flytte havnen ut av sentrum og bygging av bybane til alle bydeler. Miljø har vært en sentral faktor i alle planene. Gode transportløsninger som gir bedre fremkommelighet er positivt for miljøet.

I rapporten «Veikart for grønn næringstransport i Bergensområdet» i 2016 foreslo Næringsrådet en rekke tiltak for å kutte utslippene fra transportsektoren. Transport stod på det tidspunktet for 55 prosent av alle klimagassutslippene i Bergen, og av dette kom halvparten fra næringstransport. Et grønt skifte er fullt mulig hvis kraftfulle tiltak settes ut i livet både av stat,

PÅ VEI MOT FOSSILFRI TRANSPORT



kommune og ikke minst næringslivet selv, mente foreningen. Det var den første planen i sitt slag i Norge og ble en mal for andre næringer.

Ett tiltak var overgang til fossilfri drift for 4000 biler og busser i bergensområdet.

Et annet tiltak var miljødifferensierte bompenger for alle kjøretøyer, istedenfor dagens rushtidsavgift for nyttetransport. Næringsrådet aksepterte en slik økning i bompengene, ut fra tanken om at næringslivet gjerne betaler for å komme fortere frem.

Næringsrådet foreslo at flytrafikken går over til å bruke biodiesel. Havneområdene må gjøres tilnærmet utslippsfrie ved å ta i bruk landstrømanlegg. Også Hordfast var med – gjennom et pilotprosjekt for elektriske langtransportbiler på E39 mellom Bergen og Stavanger.

Flere av forslagene fra Næringsrådet ble senere støttet i Norsk Klimaforums rapport «På vei mot fossil transport.» Bergen kommune var positiv. Bystyret kritiserte i 2017 Hordaland for å være for lite ambisiøs i sin klimastrategi for transportsektoren. De folkevalgte i Bergen anbefalte fylkeskommunen å følge kommunens – og Næringsråds ambisjonsnivå og legge til grunn målsetting om fossilfri transport i bergensområdet innen 2030.

Styreleder i Næringsrådet da planen ble lagt frem var Jan Erik Kjerpe-seth. Som styreleder i Bergen Havn kjempet han for å innføre landstrøm på havnen, som ble tatt i bruk i 2018.

I 2017 engasjerte Næringsrådet og sivilingeniør Helge Hopen seg for å legge bybane i åpen trasé i Helleveien og lede trafikken i forlenget fløyfjells-tunnel. Det sluttet både kommunen og vegkontoret seg til. På den måten vil banen bidra mer positivt til byutviklingen i Sandviken.

Hårete mål som ble nådd

For 25 år siden hadde Bergen en rekke busselskaper som hadde monopol på hver sine områder i kommunen. Disse konsesjonsområdene falt i stor grad sammen med grensene slik de var før kommunesammenslåingen i 1972. Dagens enhetstakst og tidtabell over hele ruteområdet var en fjern drøm. Kollektivtransporten tapte stadig terreng. Mens stadig flere reiste kollektivt i Oslo og Trondheim mellom 1986 og 2004, falt tallet i Bergen.

Selskapene i Bergen slo seg sammen og det ble et felles takstsystem. Men det var fortsatt mye å forbedre. – Å reise kollektivt er ikke for nybegynnere. Å finne ut av rutetider, holdeplasser og priser er ikke bare en utfordring, noen ganger er det umulig, skrev Are Wormnes, bergenser og redaktør i Transportøkonomisk Institutt's blad Samferdsel i 2006.

Så ble det tatt et nytt tak. Ambisjonene var store:

– Målet er 50 prosent økning i kollektivtrafikken frem til 2020, sa fylkesordfører Torill Selsvold Nyborg (KrF) på et medlemsmøte om kollektivtransport i Næringsrådet i 2010. Ut fra humringen i salen å dømme var det mange som ikke trodde på målsettingen.

– Det er flott at fylkeskommunen setter seg hårete mål. Men skal det målet være reelt, må det vesentlig mer statlige midler på bordet, repliserte næringsrådsdirektør Marit Warncke.

Det skulle komme mer midler. Og målet til fylkesordføreren er nådd – og vel så det. I 2010 var det 27 millioner reiser med kollektivtransport innenfor Bergens grenser. I 2019 var tallet 65 millioner. Det er en økning på 140 prosent.

Siden 2008 er det fylkeskommunen som gjennom selskapet Skyss organiserer kollektivtrafikken i fylket, både bybane, buss, ferge og hurtigbåt. Kjøringen gjøres av ulike trafikkselskap, etter anbudskonkurranser. Ruteopplysninger finnes på nett og billetter kjøpes for det meste digitalt. Det foreligger ikke sammenlignbare undersøkelser fra hele perioden, men målingene viser at punktligheten og tilfredsheten med kollektivtrafikken har steget markant siden 2013.

Grønn transportplan

I Næringsrådets rapport fra 2016 gikk det frem at det viktigste miljøbidraget kollektivtrafikken kunne bidra med var å ta trafikkveksten:

«Om all vekst skal tas med alternative transportformer sier Skyss sin kollektivstrategi at mens antallet bilreiser holdes på dagens nivå, vil gange, sykkel og kollektivreiser måtte økes med henholdsvis 63, 76 og 199 prosent.»

Veikart for grønn næringstransport i Bergensområdet

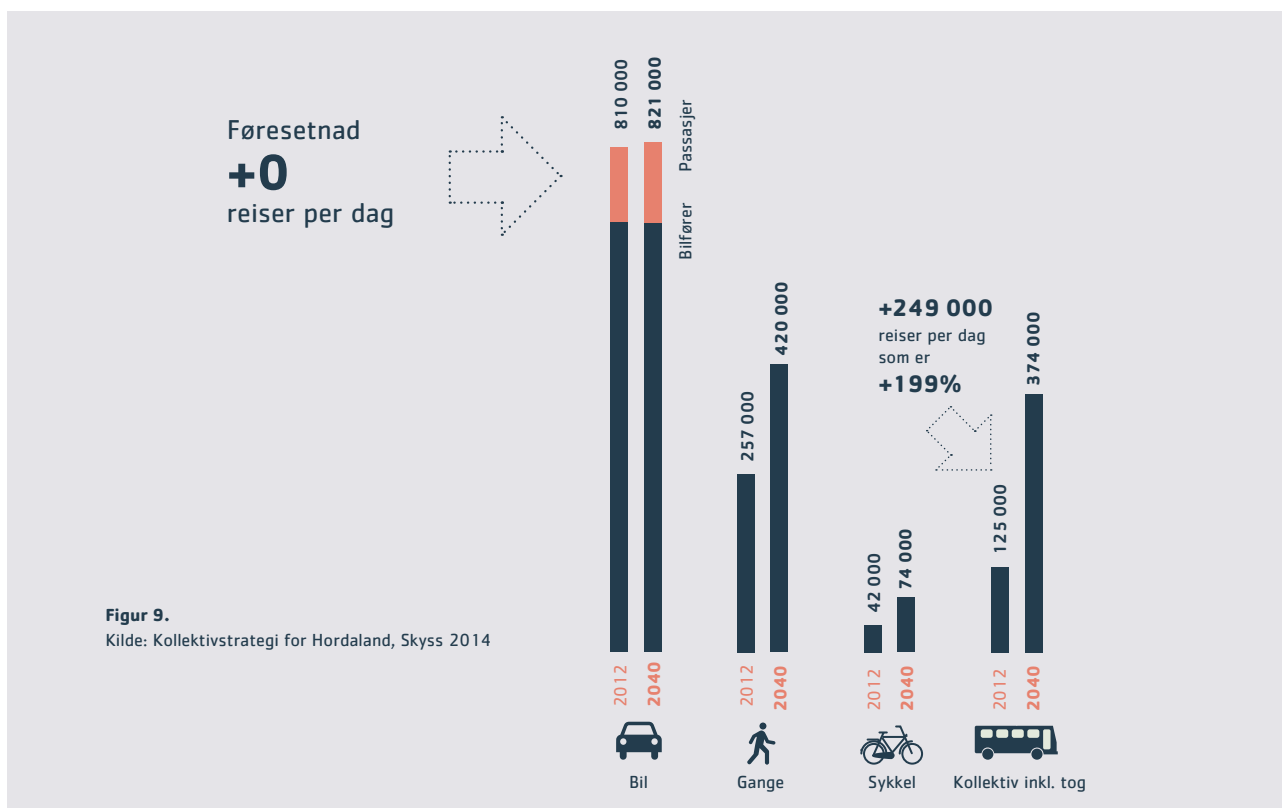



Roger Valhammer

og



Harald Victor Hove

ble «tatt på sengen» av Folkeaksjonen «Nei til mer bompenger».

Bompengoppørret

– Vi så det ikke komme, sa Høyre-topp Harald Hove. Aps byrådsleder Roger Valhammer erkjente at tålegrensen er nådd.

De to toppolitikerne uttaler seg til Dagbladet i mai 2019 etter en meningsmåling som viser at hver femte bergenser vil stemme på protestlisten Folkeaksjonen nei til mer bompenger (FNB) ved kommunevalget i september. Meningsmålingen har sendt sjokkbølger inn i partiene. Spørsmålet er om protestantene vil holde helt til mål.

Et resymé er på sin plass.

Bergen har i 2019 hatt bompengering i 33 år. Fem kroner kostet passeringen da bompengeringen åpnet i 1986. Målet var den gang å samle inn 50 millioner kroner årlig fra bilistene. Meningen var at bompengeringen skulle avvikles rundt tusenårsskiftet, men det ble vedtatt å fortsette innkrevingen – og prisene økte. I 2019 var taksten kr 25 utenfor rushtiden og i helgen og kr 51 i rushtiden. For dieselbil var prisen mellom kr 30 og kr 56.

Det hadde vært protester i løpet av disse årene. Frp stemte mot i bystyret når bompengene ble økt. Partiet forlot byrådet i 2009 på grunn av bompengemotstand. Men det hadde aldri vært et opprør som dette.

Bilistene hadde vent seg til økningene. Helt til politikernes i 2017 både vedtok en ny prisøkning og en dobling i antallet bomstasjoner, fra 14 til 29. Dette var for mange dråpen som fikk begeret til å renne over. Yrkessjåfører og håndverkere protesterte med kjøer sakte-aksjon. Før bystyremøtet som besluttet økningen ble inngangen til Det gamle rådhus dekket til med «Nok er nok»-merker.

Bakgrunnen for økningen var en avtale, kjent som byvekstavtalen, mellom Bergen, fylkeskommunen og staten. Den handlet om areal- og transportpolitikken i Bergen. Målet var nullvekst i biltrafikken. Staten bandt seg til

Trymmen sin skål

Trym Aafloy og Folkeaksjonen nei til mer bompenger gjorde et brakvalg i Bergen ved kommunevalget i september 2019. Listens frontfigur tar her en velfortjent skål.

Foto: Paul S. Amundsen / Bergens Tidende





Opphetet debatt

Debatten om bompenger gjorde at partiet Folkeaksjonen Nei til mer bompenger kom seg inn i Bergen bystyre.

Foto: Bård Bøe, Bergens Tidende

å dekke halvparten av utgiftene med å bygge bybane til Fyllingsdalen, den skulle finansiere dobbeltspor i jernbanetunnelen til Arna og andre jernbaneprosjekter og ellers bidra med midler til veiprosjekter. Fylkeskommunen skulle også gå inn med penger. Bilistene skulle bidra med én milliard kroner årlig i bompenger.

De nye bomstasjonene ble montert i april 2019. Det skjedde i opptakten til valgkampen, et sammentreff som fikk følger: Bergen fikk et nytt parti.

Meningsmålingen, som skremte de to byrådslederne i mai, viste at Folkeaksjonen nei til mer bompenger (FNB) var Bergens nest største parti med 20,6 prosent oppslutning. Det skulle bli mer. På junimålingen var FNB byens største, med 22,1 prosents oppslutning.

Ved kommunevalget i september 2019 fikk FNB 16,7 prosent av stemmene, hakk i hæl på Høyre (20,0 prosent) og Arbeiderpartiet (19,8 prosent). Byrådsleder Roger Valhammer fortsatte som leder for et byråd bestående av Arbeiderpartiet, Venstre og KrF og med en nytt parti på laget, Miljøpartiet de grønne. Og med den forskjellen at byrådet ikke lenger hadde flertall bak seg i bystyret, som i foregående periode.

Men det økonomiske trykket på Bergen og bilistene lettet litt etter valget. Byveksttalen ble fornyet i desember 2019. Staten gikk der inn med mer penger. Den forpliktet seg til å finansiere 66 prosent av bybanen til Fyllingsdalen. Og bompengene i den ytre ringen ble redusert.

Bergen Næringsråd har vært positiv til bompenger når inntektene går til konkrete prosjekter. Bompenger til drift og investeringer i kollektivtrafikken har foreningen bestandig vært kritisk til. Medlemmene i foreningen er ikke matpakkekjørere som skal fra hjem til arbeidsplass og tilbake. De er næringsdrivende som er avhengig av bil i jobben.



Kyststamveien

– Turen fra Bergen til Stavanger tar dobbelt så lang tid og koster dobbelt så mye som turen fra Oslo til Lillehammer. På tross av strekningene er omtrent like lange, i underkant av 20 mil. Er det rettferdig?

Det er september 1998 og Stortingets samferdselskomité er på besøk i Hordaland. Næringsrådet legger frem dokumentasjon som viser prisforskjellen for et vogntog på Vestlandet og Østlandet.

Det er først og fremst fergene som koster og tar tid. Det hemmer næringslivet. En stor del av landets verdiskaping skjer i vår landsdel. Derfor er det til skade for hele nasjonen, påpekte Næringsrådet.

Stortinget drøftet Kyststamveien, E39, første gang våren 1995. Da ble tomelen vendt ned for fergefri kyststamvei i overskuelig fremtid – på grunn av utfordringer med kostnader og teknologi.

Noen måneder senere var Jostein Soland, direktør i Stavanger Næringsforening, gjest da Næringsrådet feiret sitt 150 årsjubileum. Soland kjente Bergen godt fra sine studieår her. Han og næringsrådsdirektør Helge Dyrnes fant hverandre i felles frustrasjon over dårlig veinett, tre fergesamband mellom de to byene – og Stortingets negative holdning til å gjøre noe. Det harmonerer ikke når en så stor del av den økonomisk verdiskapingen i landet, i form av olje- og gass, fisk, smelteverk og kraftproduksjon skjer her, mente de. Og de skjønnte at de kunne oppnå mer ved å stå sammen. Kyststamveien

Trekantsambandet

Trekantsambandet knytter sammen Stord og Bømlo med Sveio.

Veianlegget ble åpnet i april 2001 og består av de to hengebroene Stordabrua og Bømlabrua, lavbroen Spissøybrua og den 7,8 km lange undersjøiske tunnelen Bømlafjordtunnelen. Trekantsambandet erstattet de fire fergestrekningene Valevåg–Skjørsholmane, Valevåg–Mosterhamn, Sagvåg–Siggjarvåg og Skjørsholmane–Utbjoa.



Av OpenStreetMap contributors and User: Arsenikk

ble en viktig sak for næringsforeningene fra midten av 1990-tallet. Det ble holdt konferanser, etablert allianser og laget utredninger som dokumenterte samfunnsnyttene. Våren 2001 var én av de tre fergestrekningene historie. Trekantsambandet mellom Stord og Sveio ble åpnet.

Næringsrådets samfedselsengasjement gjorde inntrykk. Stortingsrepresentant Oddvard Nilsen (H), leder i samferdselskomiteen, sendte et rosende brev til Næringsrådet i 1997. – I de fire årene jeg har sittet i samferdselskomiteen har jeg i mange situasjoner savnet en slik oppfølging som den Bergen Næringsråd har foretatt. Vi har oppnådd flertall for økte midler til Kyststamveien, til riksveier og rassikring i Hordaland. Det ligger også inne økte midler til havner, skrev han.

Vann og lefse

Kyststamveiarbeidet tok et steg videre i år 2000. Med Olden på flaske, fjell-aure fra Hardanger og Vestlandslefse på tallerken og mapper med solid dokumentasjon arrangerte de fire vestlandsfylkene en felles markering i Oslo. Med på laget var fylkesordførerne og andre politikere pluss næringsorganisasjonene, blant annet Næringsrådet. Målet var å påvirke Stortingets behandling av Nasjonal transportplan 2002–2011, myndighetenes langtidsplan for samferdsel. De fire fylkeskommunene syntes de fikk for lite sammenlignet med Østlandet. Ikke nok med det, Vestlandet betaler mer enn østlendingene i bompenger, ble det påpekt. En fullverdig kyststamvei fra Kristiansand til Trondheim var målet. Bare i de fire vestlandsfylkene trengtes det 8,5 milliarder kroner for å oppnå fullgod veistandard, 13–14 milliarder kroner dersom veien skulle gjøres helt fergefri. Med den gjeldende bevilgningstakt ville det ta 35–40 år å komme i mål.

Bergens Tidende støttet initiativet på lederplass og minnet om at «regionen syter for 36 prosent av Norges eksportinntekter. Vi betaler mange av våre vegprosjekt i form av bompengar. Bompengar og ferjebillettar kostar næringslivet her vest ein halv milliard kroner årleg.» Lederskribenten konkluderte med at «eit tettare vestlandssamarbeid og på sikt ein vestlandsregion vil tvinga seg fram».

Bevilgningene økte noe. Men stortingsrepresentantene fra de fire fylkene stod ikke sammen om Kyststamveien da de stemte over planen i 2001. Det lokale engasjementet lot seg imidlertid ikke stanse. De to foreningene etablerte selskapet *Kyststamveien Stavanger–Bergen AS*. Formålet var å realisere veien på halve tiden – det vil si tyve år. Det skulle skje gjennom offentlig og privat samarbeid, kjent under forkortelsen OPS. De to foreningene ga i 2002 ut et magasin der både statsminister Kjell Magne Bondevik og Arbeiderpartiets parlamentariske leder Jens Stoltenberg ble intervjuet. Begge fremhevet Vestlandets rolle i norsk verdiskaping. Professor Torger Reve tok hardere i: Vestlandet er tyngdepunktet i norsk verdiskaping, sa han.



Oddvard Nilsen ledet Stortingets samferdselskomité og skrøt av Næringsrådets innsats.

Ingen flere utsettelse

– Vi kan ikke leve med flere utsettelse, men vil at kyststamveien sør for Bergen skal bygges nå, sa lederen i Bergen Næringsråd, Marit Warncke, til BA i 2011. Næringsorganisasjonene fra Stavanger til Bergen var da samlet i Sunnhordland for å få Kyststamveien inn i den neste nasjonale transportplanen som kom i 2013. Fra venstre Jostein Soland i Stavanger Næringsråd, Marit Warncke i Bergen Næringsråd, Anne Grete Sandtorv i Stord Næringsråd, Magne Rommetveit (Ap), Egil Severeide i Haugesundsregionens Næringsforening, stortingsrepresentant Øyvind Halleraker og Signe Eikenes i Vestlandsrådet.

Foto: Atle Kvamme



Etter regjeringsskiftet i 2005 ble midlene til samferdsel økt. Rogfast, som skulle erstatte fergesambandene Mortavika– Arsvågen og Mekjarvik–Kvitsøy, kom inn i den nasjonale transportplanen. På Vestlandskonferansen i 2009 opplyste samferdselsminister Liv Signe Navarsete (Sp) at Vegvesenet skulle vurdere tekniske løsninger for å få til en fergefri forbindelse mellom Bergen og Haugesund, det som skulle bli kjent som Hordfast.

Dette lovet bra. Men det var ennå ikke satt av penger til de to prosjektene. I 2010 gjorde fylkesordførerne en ny felles offensiv for fergefri E39. Men prisen var nå steget til 100 milliarder kroner.

– Her står vi samlet fra kommuner, fylkeskommuner og næringsliv. Alle er klar på at vi skal få dette til. Vi skal være med på å betale bompenger selv. Vi ber bare om å få lov til å begynne å bygge, sa Rogalands fylkesordfører Tom Tvedt (Ap) til NRK.

Større arbeidsmarkeder

I 2012 kom rapporten *Tørrskodd Vestland*, skrevet av bl.a. NHH-professor Victor D. Norman. Rapporten kartla virkningene for arbeidsmarkedet av et fergefritt samband mellom Bergen og Stavanger. Det ble vist til at Sør-Vestlandet består av tre regionalt integrerte arbeidsmarkeder – Stavangerområdet, området Haugesund – Stord, og Bergensområdet. Med Rogfast og Hordfast på plass, lå alt til rette for et sammenhengende arbeidsmarked fra Jæren til Stord med nesten 400 000 sysselsatte. Det ville gi store økonomiske gevinster.

Våren 2013 skulle Stoltenberg-regjeringens forslag til transportplan for de kommende ti årene legges frem. Også denne gangen ble det mobilisert. 600 bedriftsledere, NHO, LO, Bergen Næringsråd og andre næringsforeninger langs kysten skrev under på et opprop for fergefri E39. Aps samferdselspo-

litiske talskvinne Anne Marit Bjørnflaten hadde skapt uro ved å si at det var urealistisk at regjeringen vil gå for både intercityjernbane rundt Oslo og fergefritt E39. Statsminister Jens Stoltenberg roet gemyttene. – Vi trenger bedre samferdsel over hele landet, da blir det feil å gjøre dette til en kamp mellom landsdeler, sa han.

Utfallet ble en plan der regjeringen hadde som mål å binde sammen Vestlandet gjennom en opprustet og fergefri E39 fra Kristiansand til Trondheim på tyve år.

Ambisjonen om fergefri E39 innebar å bygge fast forbindelse ved følgende fjordkryssinger: – Boknafjorden (Rogfast) – Bjørnafjorden + Langenuen (Hordfast) – Sognefjorden – Nordfjorden – Storfjorden – Romsdalsfjorden – Halsafjorden.

Det ville gi en reduksjon i reisetiden på sju-åtte timer. Prisen var beregnet til 150 milliarder kroner. Det var ikke bare reisetiden som skulle kortes inn. For store vei- og baneprosjekter tok planleggingen i gjennomsnitt ti år. Målet var å halvere denne tiden. Regjeringen ville bygge Rogfast, som skulle avløse ferge over Boknafjorden innen 2023. Nedturen var at Hordfast ikke var med i tiårsplanen. Den lå an til å bli realisert en gang etter 2024.

Fergefri E39

En utbedret og fergefri E39 vil knytte byene på Vestlandet tettere sammen. Store næringslivsregioner og bo-, arbeids- og servicemarkeder vil bli knyttet sammen og vil gi et bedre grunnlag for å utvikle Norges største eksportregion.

Foto: Alice Bratshaug, Bergens Tidende



Men 2013 var valgår. Kanskje ville opposisjonen benytte anledningen til å love mer? Dét ville den.

En søndag i juli troppet Høyre-leder Erna Solberg og KrF-leder Knut Arild Hareide opp på kaien i Sandvikvåg, en av landets mest trafikkerte fergekaier. Der lovet de fergefri E39. De to partilederne ville ha byggestart for Hordfast i 2018. Nye byggemetoder og offentlig-privat samarbeid skulle gi raskere utbygging, sa de. Begge gikk for den midtre traseen, i form av bro over Bjørnafjorden fra Os via Langenuen på Tysnes til Stord.

Erna Solberg rykket inn på statsministerkontoret noen uker etterpå. Så skjedde tingene fort. I desember 2013 kom samferdselsminister Ketil Solvik-Olsen (Frp) til Bergen og fortalte at Regjeringen gikk inn for prosjektet. Det innebar en bro på størrelse med Hardangerbroen over Langenuen og en fem kilometer lang flytebro over Bjørnafjorden.

Realiseringen har latt vente på seg. Men det har skjedd andre positive ting på E39 i Bergens-området. Det ble bestemt å bygge en viktig del av den, fra Rådalskrysset til Os.

Sterk allianse fra Hordaland

Fylkeskommunen, Bergen kommune, Næringsrådet, LO og NHO bestemte seg for å stå sammen om innspill. Hordaland hadde fire prosjekter på kravlisten som fylkesordfører Anne Gine Hestetun (Ap), næringsrådsdirektør Marit Warncke, NHOs regiondirektør Tom Knudsen og LOs distriktssekretær Roger Pilskog presenterte. Prosjektene var:

- Fergefri E39, som inkluderte Hordfast, ringvei øst og Nordhordlandstunnelen.
- Bymiljøavtale i Bergen, som inkluderte Bybanen og sterk satsing på øvrig kollektivtrafikk og sykkel og gange.
- Riksvei 555, Sotrasambandet.
- K5 med E16 og Vossebane og samtidig utbygging av vei- og jernbanetrasé.

Hordfast har vi alt beskrevet. Videre utbygging gjennom bergensområdet til Nordhordland (ringvei øst) og Nordhordlandstunnelen ble også lagt inn. De er viktige for at transportsystemet i Bergen skal fungere når Hordfast blir ferdig.

Det andre tiltaket var en storstilt satsing på klimavennlig infrastruktur i Bergen. Det gjaldt blant annet videre utbygging av Bybanen.

På Sotra led trafikantene med en bro som hadde for liten kapasitet. Nytt samband hadde vært planlagt lenge. Sotrabraua åpnet 1971. Da hadde Fjell, Sund og Øygarden 13 000 innbyggere. Nå var det 37 000 innbyggere på øyen. Det ble påpekt at med Coast Center Base (CCB) og Ågotnes industriområde

Anne Gine Hestetun var fylkesordfører i Hordaland 2015–2019.





er Sotra et av Norges viktigste forsyningsentre for olje- og gassvirksomhet i Nordsjøen. Uenighet mellom Fjell kommune, Bergen kommune og Statens vegvesen om trasévalg og valg mellom bro eller tunnel hadde forsinket prosjektet med flere år. Men nå måtte det realiseres.

Det fjerde prosjektet var veien og jernbanestrekningen til Voss. Etter tallrike trafikkulykker var det blitt stadig mer oppmerksomhet om E16 Bergen–Voss. NRKs lyttere kåret den i 2018 til Norges verste vei. Mange kurver gjør Vossebanen langsom. I 2015 la regjeringen frem en plan om å legge jernbanen og veien i delvis ny trasé og gjøre utbyggingen parallelt, etter det såkalte K5-alternativet. Resultatet skulle bli kortere reisetid til Oslo og et utvidet bo- og arbeidsmarked mellom Voss og Bergen. Oppslagene om den farlige veien hadde bidratt til å få den på dagsorden: Da den forrige Nasjonal transportplan ble lagt frem i 2013, var den ikke en gang nevnt.

Hordalendingene var ikke smålåtne. Alle disse fire prosjektene måtte med. Og de skulle med i den første del av planen for årene 2018–2029, var kravet som ble presentert for stortingsrepresentantene fra Hordaland og samferdselsminister Ketil Solvik-Olsen (FrP). Som dokumentasjon for kravet ble det lagt frem en oversikt som viste at fem av de seks mest lønnsomme enkeltstrekningene i transportplanen på over tre milliarder kroner lå i Hordaland.

Og prosjektene kom med, selv om ikke alle fikk plass i den første delen av perioden. Metoden med å gå inn for flere prosjekter og dokumentere nytten hadde virket. Enn så lenge.

Stevnemøte I

«Dette haster. Vi må komme i gang med Hordfast allerede i 2018», sa Krf-leder Knut Arild Hareide og Høyre-leder Erna Solberg da de hadde stevnemøte på Sandvikvåg fergekai i juli 2013. «Vi ønsker å bygge en fergefri E39 og vil gjøre det raskere. Her i Hordaland er det viktig å bygge Hordfast, og være tydelig på at vi kan bygge raskere enn det regjeringen har lagt opp til», fortsatte Solberg. Noen uker senere var Erna Solberg blitt statsminister og Hordfast sendt ut på endeløse vandringer i statsapparatet.

Foto: Erlend Aas / NTB

Pressekonferansen på perrongen

I februar 2017 poserte igjen Erna Solberg og Knut Arild Hareide sammen på pressekonferanse på Vestlandet. Denne gangen på Arna stasjon. De hadde nyheter fra den nasjonale transportplanen.

– Hordaland er en av flere vinnere, sa Hareide. Det var satt av penger til Sotrasambandet i første del av perioden frem til 2013. Vei- og baneprosjektet Arna–Voss og Hordfast måtte vente til den siste del av perioden.

Nedturen skulle fortsette. I april 2019 sa fylkesordfører Pål Kårbø (KrF) at Hordfast måtte vente. Han ville prioritere vei og jernbane til Voss, pluss tryggere vei på den smale og trafikkbelastede E39 mellom Vågsbotn–Klauvaneset, det vil si frem til Nordhordlandsbroen.

Atle Kvamme i Næringsrådet reagerte skarpt, NHO-direktør Tom Knudsen var rasende og distriktssekretær Roger Pilskog opprørt over at Kårbø brøt avtalen om å stå sammen om Hordfast etter mange års samarbeid om samferdselsprosjekter. Følgen var at NHO og LO brøt samarbeidet med fylkeskommunen. Partileder Knut Arild Hareide i KrF, som noen år før hadde lovet byggestart i 2018, skjøt deretter ned fylkesvaraordførerens og partifellens prioritering. – Det hjelper ikke E16 at Hordfast blir ytterligere forsinket, sa han.

Debatten om Hordfast fortsatte. Motstanderne kritiserte prosjektet for naturinngrepene det ville medføre. Flere mente at opprusting av det eksisterende veinettet måtte komme foran bro over Bjørnafjorden. Enkelte tok til orde for at Kyststamveien burde følge en indre trasé via Fusa, en trasé som tidligere var forkastet.

Stevnemøte II

27. februar 2017 hadde Erna Solberg og Knut Arild Hareide nok en gang stevnemøte – nå på Arna stasjon med Frps Helge André Njåstad som anstand. Denne gang var det E16 og dobbelt jernbanespor på strekningen Arna–Stanghelle det gjaldt. Nå skulle det virkelig bli vei i vellingen, lovet Hareide de fremmøtte. Hordaland var nemlig vinneren i Nasjonal Transportplan.

Foto: May-Helen Rolfsnes / NRK





Fagre løfter på Arna stasjon

Ordfører Eirik Haga (Ap) i Vaksdal og Vossa-ordfører Hans Erik Ringkjøb (Ap) var ikke helt fornøyd med bane- og vegsatsingen Erna Solberg og Venstres Terje Breivik (til høyre) la fram i februar 2017. Foto: Jon Bolstad / NRK

Næringslivet med næringsorganisasjonene i spissen argumenterte med verdien av større bo- og arbeidsmarkeder og næringslivets behov for transport langs den kysten som størstedelen av norske eksportinntekter kommer fra. Analysebyrået Menon pekte på både transportøkonomisk nytte og produktivitets- og verdiskapingsvirkninger. Men i Rogaland skjedde det noe. Ryfast, en del av Rogfast-prosjektet, som skal gjøre E39 fergefri i Rogaland, åpnet i 2020.

Våren 2020 fant hittil siste del av historien om Hordfast sted. Flertallet i fylkestinget besluttet å opprettholde visjonen om en fergefri E39. Men vedtaket sa ikke noe om hvilken trasé en slik vei bør ha.

Høyre og Fremskrittspartiet ville stå på fylkestingets prioritering fra 2017 om Hordfast, mens Arbeiderpartiet, Kristelig Folkeparti, Senterpartiet og Venstre ville sette E39 Stord–Os på annenplass etter E16 Arna–Voss, uten å nevne Hordfast som begrep.

Hovedprioriteringen var rassikring av E16 og jernbanen mellom Bergen og Voss.

Stortingsflertallet ville sommeren 2020 fortsatt bygge Hordfast. Men høsten 2020, mens boken er i produksjon, gjorde samferdselsminister Knut Arild Hareide det klart at ikke alle prosjektene i Nasjonal transportplan kan realiseres. Han varslet kutt i togutbyggingen rundt Oslo, nedskjæringer i planene for E39 Kyststamveien og mulige endringer i prosjektet E16 Bergen–Voss. Næringsrådet stod i konferanser og møter med Hareide på at begge prosjektene må realiseres i første del av Nasjonal transportplan 2022–2033. Hordfast var nå beregnet å koste 32–33 milliarder kroner og prosjektet vei og jernbane til Voss i overkant av 55 milliarder kroner.

Ringeriksbanen I

Ringeriksbanen skal korte inn reisetiden med tog mellom Hønefoss og Oslo med nærmere en time. Samtidig kuttes reisetiden med Bergensbanen like mye.

Illustrasjon: Bane NOR



Bil gjennom Ulriken

– Det vil neppe være noe problem å finansiere en veitunnel Bergen–Arna gjennom Ulriken, Det er det veiprojektet mellom Bergen og Oslo som har høyest økonomisk nytteeffekt.

Uttalelsene kom fra Statens Vegvesen i Næringsbladets blad INFO i 2001.

En veitunnel gjennom Ulriken ville redusere kjørelengden mellom sentrum og Arna med 16 kilometer.

Ideen til tunnelen kom i 1961 fra Fritz Rieber, den driftige og kreative bedriftslederen som var pådriver for flere store samferdselsprosjekter, blant annet jernbanetunnelen gjennom Ulriken. Både Bergens Handelsforening og senere Næringsrådet arbeidet aktivt for at det også skulle bli veitunnel gjennom fjellet. Tunnelen ble nedstemt i bystyret 1989, med begrunnelse at byen ikke tålte mer biltrafikk.

Men forkjemperne ga seg ikke og den kom igjen på dagsorden. I 1996 vedtok bystyret med knappest mulig flertall, 43 mot 42 stemmer å starte arbeidet med regulering – og finansiering. Folket var for. En meningsmåling Bergens Tidende publiserte i 1999 viste at 60 prosent ville ha den, mens 20 prosent var mot tunnel. Men den fortsatte å være en politisk stridssak. På plussiden talte kortere strekning å kjøre – og dermed mindre utslipp. Utløpet i Bergen var lenge en utfordring. Fløen var lenge det mest aktuelle stedet. Vegkontoret lanserte tidlig på 2000-tallet løsningen med å koble tunnelen til Fløyfjellstunnelen via et veikryss inne i fjellet.

I 2009 kom samferdselsminister Liv Signe Navarsete (Sp) med løfte om penger til dobbeltspor for jernbanen gjennom Ulriken. Vegkontoret og byrådet fikk melding om at veitunnel gjennom Ulriken ikke var aktuelt. Så ble det stille. Næringsrådet tok den senere frem i sin transportplan i 2012. Da skulle den være del av en ringvei øst med innslag på Fjøsanger. Men den har aldri fått plass i hverken offentlige planer eller budsjetter.

Jernbane for én million mennesker

Parallelt med innsatsen for å bygge selve Kyststamveien, engasjerte Næringsrådet seg for å legge jernbane langs traseen.

Det var i 2011 Næringsrådet, sammen med Business Region Bergen, presenterte forslaget om å bygge jernbane mellom Bergen og Stavanger, i tilknytning til traseen for Kyststamveien. Ideen var ikke ny, stortingsrepresentant Øyvind Halleraker (H) hadde lansert tanken i 2006. Den tidlige primus motoren bak Trekantsambandet hadde notert at det med båttruten Flaggruten, buss og fly daglig reiste minst 6000 passasjerer mellom de to byene. Et slikt passasjerantall ville gi grunnlag for tog.

Ifølge beregningene ville reisetiden Bergen – Stord – Haugesund – Stavanger bli ca. én time. Et slikt lyntog kunne skape en bo- og arbeidsregion på Vestlandet for én million mennesker innenfor Norges viktigste eksportregion. Rundt 2011 ble det utredet høyhastighetsbaner flere steder i Norge. Men verken strekningen Bergen Stavanger eller noen av de andre kom lenger enn til utredningsstadiet. De tapte i konkurransen mot andre samferdselsprosjekter.

«Togrøveriet»

Engasjementet for jernbane var ikke noe nytt. Foreningens forløper hadde mer enn hundre år tidligere engasjert seg for bygging av Bergensbanen. Kortere reisetid på Bergensbanen hadde vært en kampsak i mange år. Ulriks-tunnelen og Arnanipatunnelen ble tatt i bruk i 1964. Det fikk stor betydning, men den såkalte Ringeriksbanen, en forkortelse av banen mellom Hønefoss og Oslo, gjensto.

I intervju med denne forfatter i Bergens Tidende i 1978 sa generaldirektør Robert F. Nordén i NSB at Ringeriksbanen, sammen med raskere tog, kunne bringe kjøretiden Oslo–Bergen ned i fire timer i 1990.



Ringeriksbanen II

Det skal etter planen bygges ny firefelts europaveg som sammen med dobbeltsporet jernbane vil knytte Ringeriksregionen tettere opp mot Osloregionen og gi et felles bo- og arbeidsmarked.

Illustrasjon: Bane NOR

Stevnemøte III

Nok en gang hadde Erna Solberg og Knut Arild Hareide stevnemøte, denne gang på Sundvollen i 2015. Mens bløtkaken formet som et togsett ble fortært, lovet de fortgang i arbeidet med Ringeriksbanen. De kunne fortelle at arbeidet skulle startes opp i 2019 og at strekningen skulle stå ferdig i 2024. Med på kakefesten var også Venstres Trine Skei Grande og Siv Jensen fra Fremskrittspartiet.

Foto: Anette Skafjeld / NRK



Det er ennå langt igjen dit. Men det er gjort mange vedtak. Stortinget sa i 1992 ja til Ringeriksbanen, som ledd i en hestehandel. Arbeiderpartiet fikk, med Kjell Opseth som samferdselsminister, Stortinget med på å bygge Lærdalstunnelen – mot at SV fikk støtte for Ringeriksbanen.

Stortinget gjorde det første trasévalget i 2002. Planen har siden tilbrakt et liv i skuffen til 12 samferdselsministere. Det er blitt bevilget penger flere ganger til utredning av prosjektet, som stadig er blitt dyrere og mer omstridt i de områder den skal gå gjennom. Næringsrådet, jernbaneentusiaster og hordalandspolitikere har etterlyst gjennomføringen flere ganger. *Togrøveriet*, kalte Bergens Tidende lederartikkelen sin i 2013 da avisen gikk gjennom brutte løfter om Ringeriksbanen. Midler til utredning har jevnlig vært med i statsbudsjettene. Da bevilgningen ett år falt bort ved en glipp under et budsjettforlik, var begrunnelsen til Terje Breivik (V) at det hadde gått litt *fort* i svingene. Hadde det enda gjort det.

Intensjonen om å bygge Ringeriksbanen er jevnlig gjentatt når nye utgaver av Nasjonal transportplan er vedtatt de fire siste stortingsperiodene. I disse årene er bevilgningene til samferdsel økt betydelig.

Det skulle være grunn til være optimistisk.

Mange var nok også det da statsminister Erna Solberg, FrPs finansminister Siv Jensen, samferdselsminister Ketil Solvik-Olsen fra samme parti, KrF-leder Knut Arild Hareide og Venstre-leder Trine Skei Grande inviterte til pressekonferanse med kake på Sundvollen i august 2015.

De skulle markere at planen for å bygge Ringeriksbanen nå var vedtatt. Med anleggsstart i 2019 skulle den være ferdig i 2024. Det skulle enda ta tid. Først i mars i 2020 vedtok Kommunal- og moderniseringsdepartementet den statlige reguleringsplanen for å bygge Ringeriksbanen, i kombinasjon med ny trasé for E16 mellom Ringerike og hovedstaden.

Så ble det stopp. Ringeriksbanen ble rammet av kostnadsoverskridelser. Bane NOR hadde brukt opp pengene sine.

– Me veit at Ringeriksbanen vil bli bygd, men det er usikkerheit om når me reelt sett går i gang, sa samferdselsminister Knut Arild Hareide i Stortinget i juni 2020.

Noen vil stille spørsmål ved den første delen av utsagnet. Men alle vil være enige om den siste.

Havnen – der historien starter

Havnen er startstedet for enhver historie om Bergen. Det siste store byggeprosjektet på havnen var passasjerterminalen på Skoltegrunnskaian, som kom i 1997. Fjord Lines skip til Danmark og Hurtigruten flyttet da fra Bontelabo.

Bergen Havn AS favner Bergen kommune og omlandskommunene Alver, Askøy, Austrheim, Bjørnafjorden, Fedje og Øygarden. Havnevirksomheten i Bergen ligger fortsatt sentralt i byen. Men den er på vei ut.

Næringsrådet argumenterte i flere år for å flytte godshavnen til Flesland. Byrådet vedtok i 2013 å arbeide videre med en slik løsning. Med nærhet til flyplassen og utsiktene til å knytte havnen til fremtidig jernbanespor ble det sett på som en god løsning. Men en havn her ville komme i konflikt med friområdene. Det går lite gods fra jernbane til skip og omvendt. Lokal motstand, motvilje fra brukerne og til slutt et nei fra staten gjorde at Flesland-løsningen ble lagt død.

Bystyret har vedtatt å transformere havneområdene på Dokken. Der skal det bli boliger og sentrum for havnæringene. Havnerådet har gått inn for Ågotnes som lokasjon for godshavnen. Det gjenstår å beslutte avviklingen av godshavnen på Dokken og fastsette rammene for videreføring av havne-



Godshavn i Bergen

Fylkesordfører Tom-Christer Nilsen holder et innlegg under Næringsrådets Transport- og logistikkdag 2013.

Foto: Eivind Senneset



Ny terminal

Nye Bergen Lufthavn Flesland med den gamle terminalen i bakgrunnen. Den nye terminalen sto klar i 2017 og gjorde at kapasitet ble nær doblet.

Foto: Varde / Avinor

virksomheten. Den endelige beslutningen og vilkårene for flyttingen skal fattes i Bergen bystyre.

Bergen Havn har som mål å være en nullutslippshavn. Det er fra 2015 tilbudt landstrøm til offshoreskip fra anlegg i havnen. Det betyr at skipene benytter strøm og ikke diesel når de ligger til kai. Bergen Havn har som mål å utvikle verdens mest bærekraftige cruiseanlegg på Skolten. I 2018 kunne havnen tilby landstrøm til Hurtigrutens skip og fra høsten 2020 står verdens største landstrømanlegg for cruiseskip klart på Skolten.

Som et ytterligere tiltak i arbeidet for å redusere forurensing fra skip ved kai, har Bergen Havn tatt initiativ til å etablere verktøyet Environmental Port Index (EPI). Formålet er å fange opp hvor mye et skip forurenses når det ligger til kai. Jo mer miljøvennlig skipet er, dess billigere skal det være å ligge i havnen. Bergen har Norges største cruisehavn. Havnen har hatt sterk vekst de siste årene. I 2019 ble det registrert 17670 anløp pluss 326 cruiseanløp. Det er en dobling for begge typer anløp siden 2000.

Bergen lufthavn

Bergen lufthavn og det første terminalbygget ble tatt i bruk i 1955. Det nyeste åpnet i 2017. Trafikken de siste år 25 år har doblet seg. I 1996 reiste og ankom 2,9 millioner passasjerer Flesland. I 2019 var tallet 6,2 millioner. Bergen Næringsråd har arbeidet for en rullebane nummer to, men den har bystyret nå skrinlagt.

Revolusjon, men mye ugjort

Det har skjedd en revolusjon på samferdselssektoren de siste 25 år. I Bergen har spesielt Bybanen påvirket byen, som en motor i byutviklingen mot sør.

Veinettet er forbedret og det har skjedd en betydelig endring i finansieringsformene.

De offentlige midlene til samferdsel har økt, spesielt det siste tiåret.

– Vi trenger bedre og flere veier. Det er bra for næringslivet og for miljøet. Vi skal bygge veier i et omfang vi ikke har sett maken til, sa Jens Stoltenberg da han presenterte statsbudsjettet i 2008. Regjeringen med Liv Signe Navarsete (Sp) som samferdselsminister ønsket å ta et krafttak for å rette opp mange års forsømmelse både når det gjaldt investeringer og vedlikehold. Den økte satsingen fortsatte da Erna Solberg overtok som statsminister i 2013 og Ketil Solvik-Olsen (Frp) ble samferdselsminister. I alle disse årene har også inntektene fra bompenger økt.

Næringsrådet har engasjert seg i hele den siste 25 årsperioden med to tydelige mål: Bedre fremkommelighet for næringslivet og etterhvert også mer miljøvennlige løsninger. Næringsrådet var ikke i førersetet i miljødebattene på 1990-tallet. De som kjempet for miljøet forstod ikke alltid at fremkommelighet for næringslivet er nødvendig for samfunnet. Da klimaproblemene ble tydeligere for oss alle, vokste Næringsrådets miljøengasjement og foreningen tok en lederrolle. Så het da også analysen foreningen presenterte i 2016 «*Veikart for grønn næringstransport i Bergensområdet*».

Hvor stor har Næringsrådets påvirkning vært på samferdselssektoren? Slike effekter er vanskelig måle fordi det har vært så mange aktører på laget. Men den sterke satsingen på samferdsel under de siste regjeringene er



Grønt veikart

Næringspolitisk sjef for Bergen Næringsråd, Atle Kvamme, er klar på at all nyttetransport må bli bortimot fossilfri innen 2025. Foto: Otto von Münchow



Fergedrift på batteri

Den elektrisk bilfergen MF «Ampere» trafikkerer europavei 39 i Sognefjorden for sambandet mellom Lavik og Oppedal.

Foto: Wikimalte

begrunnet blant annet med næringslivets behov. Det skal ikke undervurderes at alle samferdselsministere siden 2005, med unntak av en periode på halvannet år, har kommet fra Vestlandet. De har kunnet fremme legitime behov for Vestlandet i regjeringsmøter og budsjettkonferanser. En organisasjon som har bidratt med dokumentasjonen av dette behovet er Bergen Næringsråd. Det er derfor all grunn til å regne med at foreningens røst har talt med.

I arbeidet med Bergensprogrammet, som første gang ble vedtatt i 1999, hadde Næringsrådet gjennomslagskraft. – Det eneste som mangler nå er at den ene heisen i rådhuset blir forbeholdt Bergen Næringsråd, sa Tom Skauge (SV) etter at vedtaket var gjort.

Næringsrådet har støttet Bergensprogrammet og byveksttalen siden, med unntak av den differensierte bompengordningen som ble vedtatt i 2016. Næringsrådet var med å påvirke valget av åpen bybanetrasé i Helleveien.

Hva med kampsaken Kyststamveien?

Næringsrådet har vært en pådriver i arbeidet for Kyststamveien. Det er først og fremst kostnadsøkningen som har forsinket Hordfast, men også en omfattende statlig planprosess. Det er bred politisk oppslutning om prosjektet som ingen har arbeidet så kontinuerlig med de siste 25 årene som Bergen Næringsråd. De løftet frem saken som initiativtaker og medeier i selskapet *Kyststamveien Stavanger–Bergen AS*, og er i dag medeier i pådriverselskapet *Hordfast AS*.

Byutvikling – samspill og strid

Vil du arbeide for at det blir byggestart på en byarena i sentrum i kommende bystyreperiode? Ni politikere responderer ved å vise et grønt kort som betyr *ja*. Kun én velger det røde.

Aret er 2019, det nærmer seg kommunevalg og Bergen Næringsråd har invitert toppkandidatene til valgmøte. Espen Børhaug og Atle Kvamme i Næringsrådet leder debatten. Foreningen har i mange år arbeidet for å etablere en byarena i sentrum.

Tanken var ikke ny; allerede på 1990-tallet ble det lansert planer om en byarena på Nygårdstangen. Næringsrådet tok ideen opp igjen. I 2015 presenterte foreningen i regi av sin ressursgruppe byutvikling en mulighetsstudie for en byarena, utarbeidet av konsultentselskapet Opus. I prosjektgruppen satt personer fra blant annet kommunen og kulturlivet. Skal et slikt prosjekt lykkes, må det forankres.

Bergen trenger en arena av høy internasjonal standard som kan romme nasjonale og internasjonale musikk-, kultur- og sportsarrangement til glede for byens borgere og gjester, het det. Arenaen skal styrke Bergens evne til å tiltrekke seg turister, internasjonale sports- og kulturbegivenheter og nye virksomheter, og dermed være med på å fremme vekst og arbeidsplasser, konkluderte studien. Den vurderte seks ulike plasseringer og endte med å anbefale Nygårdstangen. Det var kommunikasjonsmessig den beste løsningen og den ville også bidra til å styrke sentrum.



Grønne og røde kort

Byrådspartiens toppkandidater ble under valgkampen i 2019 grillet av Espen Børhaug og Atle Kvamme i Næringsrådet om flere aktuelle problemstillinger i byutviklingsspørsmål. Når det gjaldt planen om en byarena på Nygårdstangen viste samtlige partier, unntatt ett, det grønne kortet. Rødt viste det røde.

Foto: Bergen Næringsråd

Byrådet var positiv til Næringsrådets initiativ, men var skeptisk til lokaliseringen. De ville også vurdere Mindemyren, Slettebakken og Nymarksområdet. I neste runde ble enda flere lokaliteter overveiet, men det endte med to alternativer; Kokstad eller Nygårdstangen. Byrådet konkluderte med Nygårdstangen som det beste valget.

Grunnsteinsnedleggelse

Helt siden Bergensbrannen i 1916 har flere sentrumstomter stått tomme. Den mest sentrale, tomten på hjørnet av Kaigaten og Christies gate, ble tidlig på 200-tallet blinket ut til et nybygg for Gulating lagmannsrett. Grunnsteinsnedleggelsen fant sted 28. august 2009. Foto: Eirik Hagesæter

Den lange saksbehandlingstiden

Byutvikling har vært et viktig tema for Næringsrådet gjennom hele den siste 25-årsperioden. Det har vært arbeidet med konkrete saker, som VilVite og den nevnte byarenaen. Foreningen har engasjert seg til fordel for offentlige byggeprosjekter, som blant annet odontologibygget, Gulating og Høgskolen. Den har vært pådriver for en fremtidig byutvikling på Dokken. Næringsrådet har ivret for videre utbygging av Bybanen. Byutvikling er flettet sammen med en rekke andre saker på Næringsrådets agenda og er omtalt flere steder i boken.



I dette kapittelet konsentrerer vi oss om et knippe spesifikke saker der foreningen har vært i dialog med det offentlige som reguleringsmyndighet. I tillegg omtaler vi foreningens engasjement i Bergenskonferansen.

En gjenganger i dialogen med kommunen de siste 25 år har vært behandlingstiden for plansaker. Det er ikke bare noe næringslivet har opplevd som en hindring; kommunen selv har flere ganger innrømmet at dette var et problem. I den strategiske næringsplanen bystyret vedtok i 1995 var målet en enklere saksgang. – Potensialet for forbedringer er enormt, var signalet fra den politiske ledelsen. På samme tid publiserte forskningsstiftelsen FAFO en undersøkelse om næringslivets tilfredshet med landets kommuner. Den bekreftet utfordringene, Bergen havnet på jumboplass. Misnøye med saksbehandlingstiden i byggesaker var én av årsakene til plasseringen.

Hva skjedde så?

Året etter, i 1996, kom Bergen nok en gang på sisteplass i rangeringen.

– Vi må spytte i nevene og komme i gang, sa en beskjemmet varaordfører Ole-Jørgen Johannessen (Ap), som lovet flere saksbehandlere.

Men problemet var ikke over. I 2003 presenterte Næringsrådet en undersøkelse som var gjort blant 29 entreprenører, eiendomsselskaper, arkitekter, ingeniører og konsulenter. 88 prosent var misfornøyd med tidsbruken i planbehandlingen. – De siste 30 år har omegnskommunene vokst 65 prosent, mens veksten i Bergen har vært 35 prosent. Langdryg planbehandling er en av årsakene til byspredningen, mente Næringsrådet.

Et Ap-ledet koalisjonsbyråd ble i 2003 erstattet av en ny koalisjon, ledet av Høyre. Nå skulle det bli fart i sakene. Bergen skal bli en ja-kommune, var løftet.

Men i 2012 tok det lengre tid å få gjennom en plansak enn i 2003. Både Oslo og Stavanger brukte kortere tid enn Bergen, viste en undersøkelse Bergens Tidende publiserte. Konsulentselskapet Asplan Viak undersøkte i 2013 opplevelsen til 40 bedrifter i Bergens-regionen som til sammen hadde 287 reguleringsplaner til behandling i seks kommuner. Bedriftene gav karakter for service, behandlingstid, forutsigbarhet og politisk behandling. Fjell fikk høyest karakter, Bergen kom på bunn.

– Rapporten samsvarer i stor grad med sånn jeg oppfatter situasjonen selv. Vi har for lang saksbehandlingstid og for liten forutsigbarhet. Dette er vi ikke fornøyd med, sa byråd Filip Rygg på et medlemsmøte i Næringsrådet. Og lovet bedring.

I 2015 presenterte det samme selskapet næringslivets vurdering av byggesaksbehandlingen i Bergen sammenlignet med Stavanger og Oslo, pluss omegnskommunene til Bergen. Bergen kom dårligst ut også her.



I 2017 publiserte Asplan Viak en kartlegging av planprosessene i kommunene på oppdrag for Bergen Næringsråd. En sammenligning med resultatene fra forrige undersøkelse viste en svak framgang for Bergen kommune.

– Forstemmende at det ikke er tegn til forbedring, men tvert imot forverring på enkelte områder, sa næringsrådsdirektør Marit Warncke. På et valgmøte før kommunevalget i 2015 lovet byråds kandidatene Martin Smith-Sivertsen (H), Harald Schjelderup (Ap) og de andre toppolitikerne fart i behandlingen av plansaker.

– Dette har vi hørt tidligere, så det står ikke på politisk vilje, men jeg savner konkrete forslag til hva de vil gjøre for å gjennomføre det, sa administrerende direktør Marit Warncke i Næringsrådet.

Asplan Viak gjorde en ny undersøkelse, som ble offentliggjort i 2017. Den viste at planprosessene i Bergen kommune ble opplevet som svakt forbedret. Det var likevel et stykke frem til nivået i andre norske storbyer. I årsberetningen for 2019 uttrykker foreningen at saksbehandlingstiden i kommunen fortsatt er for lang. Som for 25 år siden.

Andre jubileer er hyggeligere å markere.

Byspredning

Spørsmålet melder seg: Hvilke konsekvenser har denne sendrektigheten hatt? På investeringsviljen? På boligbyggingen?

Det finnes ingen isolert kartlegging av det, naturlig nok – det er mange faktorer som påvirker byutviklingen. Men forholdene har iallfall ikke oppmuntret aktørene i bransjen.

– Langdryg planbehandling er en av årsakene til byspredningen, uttrykte Næringsrådet i 2003, som sitert ovenfor.

– Disse forholdene fremmer byspredning, sa Nancy Jøssang, daglig leder i konsultentselskapet Opus Bergen og leder i Næringsrådets ressursgruppe byutvikling i 2017. – Detaljstyrt kommunal planlegging og lang saksbehandlingstid gjør at stadig flere bosetter seg i omegnskommunene, la hun til.

Bergenskonferansen

Byspredning er et fenomen som har preget Bergen og alle vestlige bysamfunn de siste årene. Det er omtalt under kapittelet om samferdsel. Temaet har vært belyst flere ganger på Bergenskonferansen, som Næringsrådet er medarrangør av.

Bergenskonferansen ble etablert som et samarbeid mellom Eiendomsmegler Vest, PwC, Opus, OBOS og Bergen Næringsråd i 2014. Den plasserte seg raskt som en konferanse som samlet bred deltakelse. Her har vanligvis både byrådsleder og fylkesordfører stilt opp, sammen med arkitekter og planleggere i offentlig sektor, utbyggere og andre med interesse for byutvikling. Statsminister Erna Solberg og flere statsråder har også deltatt. Konferansen har flere ganger hentet inspirasjon fra andre nordiske byer. I 2018 ble det i regi av Bergenskonferansen arrangert studietur til Aarhus.



Nancy Jøssang er daglig leder i konsultentselskapet Opus Bergen og tidligere leder i Næringsrådets ressursgruppe byutvikling.



I 2014, da konferansen ble holdt første gang, var prognosene for vekst i regionen svært optimistiske. De tilsa at folketallet i Hordaland ville øke fra dagens ca. 500 000 til om lag 650 000 i 2030. Sterkest ville veksten bli i Bergen og omegnskommunene. Arrangørene la frem en plan for mer konsentrert utbygging av bolig- og arbeidsplasser for å møte veksten på en bærekraftig måte. Formålet var å redusere transportbehovet som befolkningsøkningen ville skape. Veksten kan ikke komme som i dag, med spredte boligfelt utover store arealer, ble det påpekt i rapporten «Bergensregionen 2030 – planlegge eller løpe etter». Den var laget i samarbeid med Opus og arkitekt Tore Jensen.

En ny plan ble presentert på Bergenskonsferansen i 2016, denne gang i samarbeid mellom Næringsrådets ressursgruppe byutvikling og Opus. Den viste at det var mulig å bygge 10 000 sentrumsnære boliger de neste ti årene i Bergen, under motto «10 på 10». Det kunne skje uten at man tok i bruk arealer som av mange var ønsket til boligbygging, men som ikke var frigitt; som jernbanens godsterminal og deler av havneområdene.

– Et sterkt Bergen er viktig for Norge. Smart, tett byutvikling er en forutsetning for å lykkes. Vi må redusere byspredningen, sa statsminister Erna Solberg da hun åpnet Bergenskonsferansen i 2016.

Men hvordan har utviklingen vært på dette feltet de siste årene? I 2018 reiste de to moderatorene på konferansen, Espen Børhaug og Harald Queseth spørsmålet om Bergen kommunes lave boligbygging gjennom flere år, kombinert med de siste årenes fortettingsstrategi, har bidratt til å øke byspredningen i Bergens-regionen.

Bergenskonsferansen 2014

Debattpanel på scenen, fra venstre: Voss-gründer Hilde Magnusson, ordfører i Os Terje Søviknes, ordfører på Stord Liv Kari Eskeland, administrerende direktør i Bergen Næringsråd Marit Warncke, daglig leder i Industriutvikling Vest Børge Brundtland, eiendomssjef i Liegruppen Roy-Eddie Lie og næringspolitisk rådgiver i Bergen Næringsråd Krister Hoas (moderator).

Foto: Kjersti Ellestad Bull



«10 på 10»

På Bergenskonferansen i 2016 ble det presentert en plan som viste at det var mulig å bygge 10 000 sentrumsnære boliger de neste ti årene i Bergen, under motto «Ti på ti». – Et sterkt Bergen er viktig for Norge. Smart, tett byutvikling er en forutsetning for å lykkes. Vi må redusere byspredningen, sa statsminister Erna Solberg da hun åpnet konferansen. Her i passiar med moderator Harald Queseth.

Foto: Eivind Senneset

Strategien innebærer at det bygges nær kollektivknutepunkt – der tomene er dyrest og planleggingstiden lengst. I en artikkel i Bergens Tidende viste de til at nabokommunene gjennom mange tiår hadde hatt vesentlig høyere takt i boligbyggingen enn Bergen, det vil si at de har bygget flere boliger i forhold til innbyggertallet. De har dessuten bygget en større andel småhus og eneboliger, som er barnefamilienes foretrukne valg. I tillegg kommer at prisene er lavere i omegnskommunene. Trenden var tydelig, omegnskommunene har i mange år hatt en vesentlig sterkere prosentvis befolkningsvekst enn Bergen. I årene 2015 til 2017 var også den nominelle befolkningsveksten, altså økningen i antall personer, høyere i de fire omegnskommunene enn i Bergen – som var tre ganger så stor.

På Bergenskonferansen i 2019 ble det lagt frem tall som viste at befolkningsveksten i de fire store omegnskommunene (Askøy, pluss daværende Os, Fjell og Lindås) de siste tyve årene hadde vært nesten dobbelt så stor (61 prosent) som i Bergen (33 prosent). Byspredning skjer også i andre byområder. Men både i Oslo og Trondheim og i deres omliggende kommuner har utviklingen være mer balansert.

KPA og syv fortettingsområder

I 2015 startet Geir Høyersten og Erlend G. Høyersten, sistnevnte tidligere sjef for Kode og nå direktør ved Aros kunstmuseum i Aarhus, en avisdebatt om byutvikling. Bergen var tilfældighetenes by, hevdet de. – Ikke bare får de mange handlesentrene byen til å gå ut i spagat, de tømmer også sakte byrommene for mennesker. Av de mange eksemplene på tilfældighetenes



Tilfeldighetenes friske spill

Svømmehallen ADO og Amalie Skram videregående skole, pregløs og uten samhörighet med omgivelsene?

Foto: Robin Strand

triste spill, er den nye svømmehallen ADO: pregløs og uten samhörighet med omgivelsene, lød det.

Samtidig, men uavhengig av denne debatten, startet arbeidet med en ny arealplan for kommunen, forkortet KPA. Plan- og bygningsloven pålegger norske kommuner å utarbeide en kommuneplan som omfatter en samfunnsdel (KPS) og en arealdel (KPA). Kommuneplanen skal også inneholde en handlingsplan som oppdateres årlig.

I Bergen ble kommuneplanens samfunnsdel vedtatt i 2015. Året etter ble syv fortetningsområder utpekt i et strategisk plankart, som utløste mye debatt.

Planen la opp til å konsentrere boligbyggingen i syv fortetningsområder, flere av dem i umiddelbar nærhet til Bybanen. Det skulle bare tillates begrenset utbygging utenfor disse områdene.

Næringsrådet var selv tilhenger av fortetting. På Bergenskonferansen i 2014 la foreningen og OPUS sammen med samarbeidspartnerne frem en plan for mer konsentrert utbygging av bolig- og arbeidsplasser, omtalt ovenfor.

Foreningen delte således byråds ambisjoner om en grønn og bærekraftig byutvikling. Men kommunens plan var for rigid, mente foreningen og ressursgruppe byutvikling. Foreningen støttet planforslagets mål om en reduksjon i personbiltrafikken på minst 10 prosent innen 2020 og 20 prosent innen 2030. Men mange områder som tidligere hadde vært planlagt for annen boligutvikling enn leiligheter og med god nærhet til gode kollektivløsninger, ble nå skrinlagt. Det mislikte foreningen. Det ville øke utflyttingen fra Bergen til omegnskommunene, med økt trafikk til følge, var synspunktet.

Planen la opp maksimal byggehøyde på fire etasjer som hovedregel i det meste av Bergen. Det vil gjøre det umulig å drive god byutvikling, mente fire av de største aktørene i eiendomsbransjen, OBOS, BOB, GC Rieber Eiendom og DNB Næringsseiendom. – Da kan byrådet bare glemme målsettingen om at det skal bli flere familier i sentrum. De vil ikke ha råd til å kjøpe, sa leder i ressursgruppe byutvikling, OBOS-sjef Jorunn Nerheim. Byutviklingsbyråd Anna Elisa Tryti (Ap) repliserte med at mange av blokkene som er bygget rundt bybanestopp og andre fortettingsområder er for høye og at fortettingen har ikke vært skånsom nok. Vår oppgave er å balansere hensynet til utbyggerne som ønsker å bygge høyt med hensynet til nabolag, kulturminner og grøntområder, sa hun til Bergens Tidende.

Bystyret vedtok i 2019 planen, under protester fra Bergen Næringsråd. Men begrensningen om fire etasjers byggehøyde ble tatt ut.

Konflikten med fylkesmannen

Parkering har vært en gjenganger som stridstema i Bergen. Flere av feidene er beskrevet i kapittelet om samferdsel. I 2010 tilspisset det seg nok en gang. Bakgrunnen var et krav fra fylkesmann Lars Sponheim om begrensning i antall parkeringsplasser i nye prosjekter.

Næringsrådet kritiserte utspillet og fikk støtte blant annet fra Bergens Tidendes politiske redaktør Sjur Holsen: – Han er ikke alene om å ønske seg tøffere restriksjoner på parkering i alle deler av Bergen. Men en ting er å stå på utsiden og stille krav: Noe ganske annet er det å sitte midt oppe i den vanskelige materien som trafikksituasjonen i Bergen har fått utvikle seg til, og ta ansvaret for konsekvensene av beslutningene. For det er selvsagt ikke nok å kutte parkeringsplasser, om man ikke samtidig har et godt kollektivtilbud som kan ta over for privatbilene. Det har ikke Bergen, skrev Holsen.

– I praksis er bystyret fratatt styringen av næringsutviklingen i byen, sa byrådsleder Monica Mæland og fikk støtte av Marit Warncke. Opposisjonen var enig. – Fylkesmannen oppfører seg som en nyankommen sheriff som skal rydde opp i Ville Vesten, sa Aps Harald Schjelderup.

Jusprofessor Jan Fridthjof Bernt ved Universitetet i Bergen ville ikke ha noen formening om hvordan fylkesmannen utøvde sin funksjon.

– Men det er et generelt problem at fylkesmannsembetene på enkelte områder har fått vide fullmakter til å gripe inn i avgjørelser av klar politisk karakter uten at de i praksis er underlagt noen form for demokratisk kontroll, sa han til Bergens Tidende.

Konsekvensene var store. Ny flyplassterminal på Flesland og nytt bygg for Sparebanken Vest ble satt på vent på grunn av uenighet om hvor mange parkeringsplasser de enkelte prosjektene skulle få. Fylkesmannen hadde innsigelser mot femten reguleringsplaner som omfattet mellom 10 000 og 15 000 arbeidsplasser pluss et boligprosjekt i Åsane.



1. Haukås næringspark

► **MÅL:** Næringsområde med verksted, bilsalg og et område avsatt til idretts-anlegg for motorsport.

► **INNSIGELSE:** Vesentlig mangel ved planen knyttet til støy.



4. Eidsvåg fabrikker

► **MÅL:** Utvikling av Eidsvåg lokalsenter med næringsareal og småbåthavn m.m.

► **INNSIGELSE:** Bryter med nasjonal strandsoneforvaltning og for lite stram parkeringsdekning.



5. Nøstegaten 78

► **MÅL:** Oppgradering av områder hvor blant annet TV 2 holder til med oppføring av 3 nye bygg.

► **INNSIGELSE:** Parkeringsdekningen strider mot nasjonal areal- og miljøvernpolitikk.



6. Agnes Mowinckels gt. 5

► **MÅL:** Nybygg med økte byggehyder som åpner for kontor, forretning, hotell, skole og boliger.

► **INNSIGELSE:** Mangelfull håndtering av støy, kvalitet på uteareal og parkering.



7. Wergeland lokalsenter

► **MÅL:** Etablering av nytt bolig-areal, kontor, forretning, barnehage, friområde, park og offentlig torg ved bybanestoppet.

► **INNSIGELSE:** Mangelfull håndtering av parkering og støy.

2. Åsane senterområde

► **MÅL:** Omdanne de sentrale delene av Åsane fra kjøpesenter til et mer miljøvennlig og urbant sentrum for bydelen. Sentralt i planen er innregulering av nye boliger, offentlige rom, veisystem og parkering.

► **INNSIGELSE:** Parkering og veitrafikkstøy.



Her har Fylkesmannen

Næringslokaler til flere tusen arbeidsplasser, hundrevis av boliger, en skole og flere barnehager er satt på vent. Lars Sponheim mener det er nødvendig.

► byen på vent

TROND OLAV SKRUNES
KJELL ØSTERBØ
trond.skrunes@bl.no

BT har gått gjennom samtlige reguleringsplaner i Bergen som er møtt med innsigelser fra Fylkesmannen den siste tiden. I svært mange av kranglene handler det kun om en konflikt: Antall parkeringsplasser.

Blant eksemplene på det er

planen ved bybanestoppet på Wergeland i Årstad bydel.

Ville ikke diskutere

Investeringen på rundt 600 millioner kroner inkluderer boliger, kontorer, butikker, barnehage, park og offentlig torg. Planen er satt på vent på grunn av innsigelsen på støy og parkeringsplasser.

– Støyen var et berettiget krav vi har rettet på. Når det gjelder parkeringsdekningen har vi forholdt oss til normen i gjeldende kommuneplan. Men dette vil ikke Fylkesmannen engang diskutere med oss, sier daglig leder Bjarne Aardal, i Dalseide & Floydsand Eiendom AS, som står bak boligdelen av den planlagte utbyggingen på Wergeland.

Dermed har utbyggingen innsigelsen fra Fylkesmannen fortsatt

hengende over seg. Det er ingen spøk. Er det fremmet innsigelse mot en reguleringsplan, vil den ikke bli juridisk bindende selv om de kommunale politikerne vedtar planen. Da må saken løftes opp til Miljøverndepartementet. Den behandlingen kan ta måneder, eller år.

I sin høring til ny kommuneplan i Bergen har Fylkesmannen fremmet krav om langt strengere parkeringsrestriksjoner i parkering. Fylkesmannens innstramming er allerede begynt å få konsekvenser, selv om den nye kommuneplanen ennå ikke er vedtatt. Det har også utbyggerne på Wergeland merket.

– Vi har fått utredet parkeringsdekning og kjøremønster i området. Dette ble justert etter et møte med kommunen. Men i et møte kommunen hadde med

Fylkesmannen, gjorde Fylkesmannen det klart at de kun ville akseptere en strengere parkeringsnorm som varslet i den nye kommuneplanen, sier Aardal.

Meningsløst

Den eneste måten å unngå at planen går den lange veien gjennom departementet, er at en kommer til enighet med Fylkesmannen. Det ser dårlig ut.

Fylkesmannen er ikke en gang villig til å gjennomføre megling etter bestemmelsene i plan og bygningsloven, om vi ikke ser bort fra gjeldende parkeringsnorm og aksepterer en strengere norm, sier eiendoms-sjefen hos Dalseide & Floydsand.

Aardal er usikker hvor mye dette skyldes Sponheim og hvor mye som skyldes politiske endringer fra sentralt hold.

– Men næringslivet må ha forutsigbare rammebetingelser. Det kan umulig bli noen byutvikling med en slik holdning fra Fylkesmannen, sier han.

Også planene for Kronstadparken møtte innsigelser mot parkeringsløsningen, men disse innsigelsene ble senere trukket.

Knut Galtung Døsvig i Bama, som eier og bygger ut Kronstadparken, minner om at det siste vedtaket i reguleringsplanen for hele dette området skjedde i 2008 etter ti års behandlingstid.

– Denne planen ble godkjent av Fylkesmannen for tre år siden. Det går ikke an å gå løs på planer som allerede er vedtatt. Det er jo meningsløst, sier Døsvig.

En fot i døren

Fylkesmann Lars Sponheim leg-



3. Åsane senter nord

- ▶ **MÅL:** Utbygging av **660 nye boliger** og 65.000 kvadratmeter **nytt næringsareal** nord for Åsane senter.
- ▶ **INNSIGELSE:** Næringsdelen kommer i konflikt med **rikspolitiske retningslinjer** og intensjonene i kommuneplanen i forhold til **parkering**.

8. Kirkebirkeland

- ▶ **MÅL:** Legge til rette for ny **barnehage** med plass til 100 barn.
- ▶ **INNSIGELSE:** Miljø og helsemessige forhold knyttet til barnehagens uteområde blant annet knyttet til **luftforurensing og støy**.

9. Søreide sentrum

- ▶ **MÅL:** Innregulere for **ny skole** på Søreide og **utvikle Søreide som et lokalsenter** med boligfortetting og næring.
- ▶ **INNSIGELSE:** Bruk av **friluftsområde på Oddamarken** strider mot kommuneplan og statlige krav til **areal- og miljøpolitikk**.

10. Brakehaugen

- ▶ **MÅL:** Etablering av et **nytt næringsareal** på drøyt 90.000 kvadratmeter mellom Ytrebyldevegen og Flyplassvegen.
- ▶ **INNSIGELSE:** Planen strider mot **rikspolitiske retningslinjer**. Parkeringsdekningen må reduseres.

Grafikk: Heidi Grotle © grafikk&bt.no / Foto: Rune Meyer Berentsen, Rune Nielsen, Helge Skodvin / Grieg Arkitekter

sagt stopp

ger ikke skjul på at det har kommet en rekke innsigelser knyttet til parkering det siste halve året, og han sier at de ikke kommer til å fravike kravene før det foreligger nye retningslinjer for parkering i Bergen.

– Vi kan ikke ause på med utbygginger basert på gammel planlegging, sier Sponheim.

Han mener at innsigelsesstrømmen ikke kommer som følge av at han ble fylkesmann, men at plan og bygningsloven ble endret i fjor.

– Nå har vi fått et nytt planregime. Slike overgangsperioder kan være utfordrende. Det er behov for å utsette noen av avgjørelsene frem til prinsippene for en ny arealplan er klar, sier han.

Sponheim understreker at parkeringsbestemmelsene i fremtiden vil være juridisk bindende.

– Når de nye bestemmelsene er vedtatt, binder det ikke bare kom-

munen og utbyggere, men også Fylkesmannen, understreker Sponheim.

– **Men forstå du ikke at utbyggere reagerer på at kommuneplanen de har forholdt seg til, bare blir sett bort fra?**

– Jeg regner med at profesjonelle aktører setter seg inn i alle nasjonale retningslinjer og lovverk, ikke bare en kommuneplan, sier Sponheim.

Han avviser også at hans embede stopper utviklingen av Bergen.

– Vi stopper ingenting, men vi setter en fot i døren. Planene må tilpasses fremtidens utvikling og nye krav. For øvrig har jeg vel aldri sett flere byggekraner i Bergen enn nå, sier Sponheim.

Ingen ansiktsløs byråkrat

Han kjenner seg ikke igjen i beskrivelsen av at fylkesmennene bedriver politikk på embetsmanns nivå.

– Men mye forvaltning er basert på skjønn. Alternativet til en fyl-

kesmann ville vært at skjønnet ble utøvd av en avstandsbyråkrat i Oslo.

Jeg tar diskusjonen, og er ingen ansiktsløs byråkrat, sier Sponheim.

Han sier at de daglig er i kontakt med departementet, og at han så langt ikke har fått noen signaler om vurderingene de gjør er uriktige. Samtidig understreker Sponheim at han håper at de raskest mulig kan bli enige om de overordnede parkeringsbestemmelsene i Bergen.

Han synes ikke at denne kranglelen bor ende opp med rettssaker, slik byrådsleder Monica Mæland åpner for.

– Hun har tidligere sagt at hun er i krig med regjeringen, og det er regjeringens politikk jeg skal forvalte. Da er det en uenighet, men jeg vil ikke ha kamphandlinger. Det er ikke Bergen og bergenserne tjent med.

Næringspolitisk påvirkning

De endrede reglene om parkeringsplasser i tilknytning til nye prosjekter ble en verkebyll med store konsekvenser for næringslivet. En rekke byggeprosjekter stoppet opp. Saken var gang på gang til diskusjon i Bergen Næringsråds ressursgruppe for byutvikling og i styret. Bergen Næringsråd prøvde gjennom alle kjente kanaler å få til tiltak som kunne løse opp i den fastlåste situasjonen. Det endte med at fylkesmann Lars Sponheim ble invitert til møte i Næringsrådet med hele styret og byutviklingsgruppen. Sponheim argumenterte med at han handlet på oppdrag fra fire departementer. Næringsrådet viste til at en foreløpig kartlegging viste at nybygg for 12 milliarder stod på vent som følge av fylkesmannens innsigelser. Dette hemmer all næringsutvikling i Bergen, mente utbyggerne, som bad om at innsigelsene ble hevet. Hvis ikke ville de flytte sine investeringer til andre byer.

Et par dager senere hadde Næringsrådet et møte med byrådsleder Monica Mæland for å diskutere samme problemstilling og finne en løsning.

Parallelt med dette utarbeidet Næringsrådet en oversikt over alle bygg som stod på vent. Den ble presentert i Bergens Tidende over to sider 4. april 2011 og synliggjorde hvordan utviklingen i Bergen stanset opp i sentrum og i bydelene.



Slik kan det bli

Initiativet til «Visjon Dokken» er gjort for å synliggjøre positive effekter av en bærekraftig byutvikling i Bergen sentrum. Bak planene står EGD Property og OBOS, i samarbeid med Asplan Viak, MAD arkitekter og ProBiz.

Illustrasjon: MIR/MAD/ASPLAN VIAK

Støyen medførte at det ble samtaler mellom fylkesmannen og Bergen kommune, uten at man så noe umiddelbart resultat. I september 2011 ble konflikten om parkering ryddet av veien i et meklingsmøte mellom fylkesmannen og kommunen.

Der ble det enighet om en reduksjon av antall parkeringsplasser. Følgen var at fylkesmannen trakk sine innsigelser mot reguleringsplanene.

Og de påfølgende ukene kom gradvis bygg etter bygg i gang. Bergen kunne fortsette å vokse, og utbyggerne, som i en periode hadde truet med å lage fakkeltog mot fylkesmannen, kunne ta fatt på den videre utviklingen av byen.

En by i endring

En by er i stadig forandring, men forandringene skjer så gradvis at vi ikke merker dem fra dag til dag. Men gjennom 25 år er de tydelige. Solheimsviken er blitt næringspark, der DNB og flere andre bedrifter holder til, sammen med legevakten. I mer enn 130 år var det hovedkvarteret til Bergens Mekaniske Verksted, BMV, der det ble bygget mer enn 300 skip. På 1960-tallet var det byens største arbeidsplass. DNB hadde flyttet fra Lars Hilles gate, der lokalene ble bygget om til Media City Bergen. Og slik kan vi fortsette. Hvor mange vet at VilVite og den marine klyngen ligger der skipsverftet Mjellem & Karlsen holdt til for under 20 år siden?

Vi kan dreie søkelyset mot Dokken. Når havnevirksomheten en gang flytter, skal arealene bli et samlingspunkt for de fremste havmiljøene i verden. Det skal huse Akvariet og boliger. Slik skal Bergen møte satsingen

på havnæringene og ønskene om en tettere by. Her legger kanskje også den *blå bybanen* til i fremtiden; elektriske hurtigbåter som kan binde sentrum sammen med andre fortetningsområder i byregionen.

Graving i gatene

Baksiden av medaljen som heter byutvikling er graving i gatene. Slike arbeider tar lang tid, de struper trafikken og rammer næringsdrivende og publikum. Gravesaker er en gjenganger i bunken av temaer Næringsrådet har engasjert seg i på vegne av medlemmene. I 2008 publiserte Bergensavisen en artikkel som viste at det pågikk 70 gravearbeider i Bergen, hvorav 18 var midt i sentrum. Er grensen nådd, spurte Næringsrådet indignert og stilte spørsmålet om næringslivet har krav på erstatning for de ulemper de daglig påføres. Det var liten trøst å hente. Advokatfirmaet Harris svarte at ulemper for næringsdrivende i enkelte tilfeller kan føre til erstatningsansvar, men at terskelen for dette er høy.

I 2009 gikk fem «grave»-aktører sammen for å gi bergenserne en informasjonskanal om graveaktivitetene i Bergen sentrum. Nettsiden www.graveklubben.no ble lansert på møte i Bergen Næringsråd. Aktørene var BKK Nett, BKK Varme, BossNett samt vann- og avløpsetaten i Bergen kommune.

– Vi har innsett at vi har en vei å gå når det gjelder informasjon, innrømmet kommunen.

I 2010 skapte langvarig byggearbeid på Strandkaaien utfordringer for trafikkavviklingen og vanskeligheter for de næringsdrivende. Næringsrådet tok opp saken. Bergen kommune og Statens vegvesen lovet smidighet i arbeidet – og å holde fremdrift i graveprosjekter.



Lang tid

Gravingen i Olav Kyrres gate, et prosjekt av dimensjoner.

Foto: Magnus Vabø



Steinar Kristoffersen
leder av Bergen Sentrum

Idet denne boken går i trykken, pågår gravearbeider som stenger Olav Kyrres gate for trafikk. Arbeidet skulle vært ferdig sommeren 2020. Ferdiggjøring ble skjøvet til november, senere til 2021. Det var kommet overraskende på Statens vegvesen at grunnforholdene var problematiske.

– Når hovedpulsåren og kollektivgaten er stengt, er det veldig dramatisk for omsetningen i hele sentrumskjernen, uttalte daglig leder i Bergen Sentrum, Steinar Kristoffersen til Bergens Tidende.

Byarena for 12 000 mennesker

Gravingen som Næringsrådet og mange i byen nå ser frem til, er den som skal skape byarenaen på Nygårdstangen; det store prosjektet vi startet kapitlet med.

Det skal bli stedet for store konserter, konferanser og sportsarrangementer, som Bergen går glipp av fordi vi mangler denne arenaen. Etter planen skal den romme inntil 12 000 mennesker. Deler av Bygarasjen rives. Parkeering skal skje under jorden. Det vil sette viktige spor i den neste historien – som skal skrives om noen år. Spor som forhåpentligvis vil vise hvordan mennesker og skapende aktivitet igjen skal få dominere bybildet.



Framtidsskisse

En tidlig skisse av hvordan en byarena kan bli seende ut. Her sett fra trekanttomten.

Illustrasjon: ©3XN Arkitekter

En seig kamp mot svart arbeid

Kamp mot svart arbeid og innsats for å styrke lærlingeordningen. Det har vært to av hovedsakene for Bygningsgruppen i Bergen Næringsråd de siste tiårene.

Bygningssgruppen i Bergen er en tverrfaglig interesseorganisasjon for håndverksfagene i Bergen. Den ble etablert i 1914 av Bergens Haandværks- og Industriforening, en av forløperne til Næringsrådet.

Først skal det handle om svart arbeid, det vil si oppdrag som utføres uten at det betales skatter og avgifter. Svart arbeid er en trussel mot seriøse medlemsbedrifter som følger spillereglene. Det er arbeidslivskriminalitet som tapper fellesskapet for inntekter. I tillegg gir det muligheter for hvitvasking av penger fra kriminelle miljøer og åpner for korrupsjon.

Behov for arbeidskraft

Svart arbeid er ikke noe nytt fenomen. Men det skjøt fart da Norge fra midten av nittitallet økte sin oljeformue og vi ble avhengige av innvandring for å dekke behovet for arbeidskraft. Fra Øst-Europa begynte den i 2004, da ti land ble EU-medlem med fri adgang til det indre arbeidsmarkedet i EØS.



«Svarte penger lukter ikke»

Svart arbeid koster fellesskapet mange milliarder.

Foto: Kerstin Mertens Kerstin Mertens / Samfoto

I løpet av de neste ti årene kom det rundt hundre tusen arbeidsinnvandrere til landet. De har dekket store deler av behovet for arbeidskraft, blant annet innen bygg og anlegg som har trengt tømrere, snekkere, elektrikere og rørleggere. De fire landene som har levert flest arbeidsinnvandrere til Norge er Polen og de tre baltiske statene.

Østeuropeerne var allsidige og hardtarbeidende. Dessuten tok de jobber som nordmenn ikke ville ha. Mange av dem begynte i seriøse firmaer som fulgte spillereglene. Men ikke alle. Ufaglærte arbeidere kom med vag kjennskap til det norske arbeidslivets lover og regler. Polakker og baltere var billig arbeidskraft, mange fikk hjemlandets lave tariff lønn og var uorganisert. Sosial dumping ble en realitet på flere norske byggeplasser.

Det norske lovverket hadde smutthull som gjorde at utenlandske rekrutteringsfirmaer kunne operere ulovlig. Det skjedde blant annet ved at det ble opprettet enkeltmannsforetak i den hensikt å unndra seg kontroll fra norske myndigheter. Når tvilsomme enkeltmannsforetak ble avslørt og stengt, kunne de etter kort tid dukke opp igjen under nytt navn.

Lapp i posten

Det gikk ikke lang tid før den nye arbeidskraften hadde erobret høye markedsandeler i det bergenske håndverksmarkedet. Folk betalte gjerne svart for tømrerarbeid, rengjøring, gravearbeid, murerarbeid og montering. Det begynte ofte med en lapp i postkassen. Mange «hvite» håndverkere som holdt

Ministerbesøk

I 2019 ble arbeids- og sosialminister Anniken Hauglie tatt med på besøk til en større byggeplass i Fyllingsdalen for å se hvordan seriøse bedrifter jobber. Fra venstre byggmester Sveinung Riber, Anniken Hauglie, regionleder Inge Unneland Bauge i Byggmesterforbundet Vest og byggmester Arild Kolltveit.

Foto: Christopher Kunøe, Byggmesteren





Klar tale

Styreleder i Bygningsgruppen, malermester Kenneth Nilsen advarte i Dagbladet i 2011 om at noe måtte gjøres for å hindre at de useriøse aktørene ødelegger hele den norske byggebransjen.

Foto: Leif Stang / Dagbladet

seg til tariffavtaler, betalte skatt, hadde lærlingeordninger, fagutdanning og orden på regnskap og skatt, ble utkonkurrert.

I november 2010 kom et varsko fra leder av Bygningsgruppen, senere leder i Næringsrådet, Harald J. Nævdal:

– Vi har ikke lenger henvendelser om vedlikeholdsarbeid, som for eksempel utskifting av vinduer og bygging av terrasser, sa han til Bergens Tidende.

Han viste til at det var påfallende stor kontantomsetning i byggevarebutikkene. Store uttak av bygningsvarer som betales kontant er et tydelig tegn på svart arbeid.

Malermester og styreformann i Bygningsgruppen, Kenneth Nilsen, hadde samme budskap for sin bransje: «privatmarkedet er nesten uttørket».

Inge Bauge, som var daglig leder av Byggmesterforbundet, fortalte at han ledet en forening med 160 byggmestere og opplevde at markedet forsvant:

– Vi har eksempler på personer som sier de gjør jobben for halv pris, før de en gang har hørt prisen, sa han.

Tapte ett av tre oppdrag

I 2012 kunne Byggenæringens Landsforening (BNL) legge fram tall som viste at norsk bygningsbransje tapte ett av tre oppdrag til useriøse aktører.

Opptakten til en aksjon i Bergen mot svart arbeid kom i 2015. Da hadde Kemneren gjennomført 148 bokettersyn, som resulterte i flere anmeldelser for skatteunndragelse. I 2016 lanserte Bygningsgruppen, Næringsrådet Skatt vest, Kemneren i Bergen og Arbeidstilsynet en kampanje for å få tips om svart arbeid. Bygningsgruppen ba sine medlemmer og publikum om å samarbeide med tips og opplysninger. Det ble opprettet en tipsordning som

Bygningsgruppen 2020

Fra venstre: Inge Bauge (daglig leder Norges Byggmesterforbund Region Vest), elektroinstallatør Geir Kleppe, byggmester Arild Kolltveit (styreleder), Morten Husa (daglig leder Rør-entreprenørene Norge – Vest SA, nestleder), murmester Trond Hansen, byggmester Geir Ove Lunde og malermester Frode Stien.



garanterte anonymitet. I avisannonser ble folk oppfordret til å melde fra om svart arbeid, manglende tillatelser, sosial dumping, ekstra lange arbeidsdager og andre tegn på arbeidslivskriminalitet.

Våren 2017 vedtok byrådet i Bergen en handlingsplan for å motvirke arbeidslivskriminalitet. Som ett tiltak etablerte Kemneren i Bergen en tverrfaglig innsatsgruppe som skulle samarbeide med NAV, politiet og Skatt Vest. I samråd med Bergen kommune utarbeidet Bygningsgruppen et regelverk for innkjøp som innebar at leverandører måtte legge fram skatteattest som dokumenterte at foretaket holdt fristene for innbetaling av skatt og moms. Leverandører måtte levere en fullmakt som ga kommunen utvidet rett til å hente inn opplysninger om skatte- og avgiftsmessige forhold. I tillegg ble det krav om faglært arbeidskraft for personalet i minimum 40 prosent av arbeidede timer innen bygg og anlegg i kommunal regi.

Flere byer har såkalte a-krimsentre der Arbeidstilsynet, NAV, politiet og Skatteetaten jobber sammen mot arbeidslivskriminalitet. Initiativet stammer fra Bygningsgruppen og Næringsrådets innsats.

Ånd eller hånd

I 2014 skrev komikeren Jonas Rønning ironisk om ungdom og yrkesvalg i Bergens Tidende:

Jeg har faktisk aldri hørt noen si det: At de vil bli elektrikere eller regnskapsførere. Til nød har jeg hørt om en som ville bli bibliotekar. Men da hørte jeg nok feil. Ved nærmere ettertanke tror jeg han sa at han ville eie en bar. For ti år siden kunne en rørlegger bli popartist. Nå er det så mange popartister at det er umulig å oppdrive en rørlegger!

Ordene fra komikeren traff godt. Samfunnet har fremdeles behov for noen som kan bygge, montere, installere, kjøre maskiner og vedlikeholde hus og anlegg. Håndens arbeid er kunnskap og erfaring. En mastergrad er ikke mer verdifull for samfunnet enn et mesterbrev.

Bygningsgruppen i Næringsrådet oppfordret i 2013 kommunen og fylkeskommunen til å innføre krav om en lærlingsklausul. Enkelt sagt: bedrifter i bygg- og anleggsbransjen som ville være med i anbudskonkurranse til kommunen eller fylkeskommunen, måtte ha lærlinger. Formålet var å styrke fag- og yrkesopplæringen. Bystyret og fylkestinget vedtok i 2014 å innføre dette kravet. Bygningsgruppen bistod i gjennomføringen.

Senere er det innført en nasjonal bestemmelse om at det i alle leveranser til det offentlige er tilknyttet en lærlingordning, og at én eller flere lærlinger deltar i arbeidet med gjennomføringen av kontrakten.

Lærlingeklausulen i det offentlige har vært viktig. Arild Kolltveit, ressursgrupeleder i bygningsgruppen sier det slik:

– Skal vi kunne gi unge gutter og jenter mulighet til å fullføre sin utdanning innen håndverksfagene, må også de lokale små og mellomstore håndverksbedriftene få anledning til å levere til det offentlige.

2000 lærlinger

På byggeplasser i Vestland var det i 2020 ca. 2000 lærlinger i de ulike fagene som trengs for å sette opp bygg eller realisere et samferdselsprosjekt.

– Etter at det ble innført lærlingeklausuler, har det norske markedet for bygg og anlegg endret seg. Entreprenører og byggmestere ønsker så langt som mulig å bruke norsk arbeidskraft, sier direktør Hans Martin Moxnes i Entreprenørforeningen Bygg og Anlegg, vestenfjelske avdeling.

I takt med dette har søkningen av unge til bygg- og anleggsbransjen økt. Trenden viser seg også i den videregående skolen. Flere søker seg til yrkesfag enn til studiespesialisering.



Hans Martin Moxnes
er direktør i EBA Vestenfjelske

ROT i ti år

I 2010 spilte Bygningsgruppen inn et forslag til myndighetene for å få bukt med skattesvik og svart arbeid i vedlikeholdsmarkedet. De hentet en modell fra Sverige som var en suksess: ROT-fradrag (R står for Rehabilitering, O for Oppussing og T for Tilbygg). Ordningen innebar skattefradrag ved oppussing. ROT-fradrag ble gitt for arbeidskostnaden når man brukte «hvite» håndverkstjenester i egen bolig. Med skattefradrag for kostnader opp til 50 000 kroner per eier per år, økte etterspørsel etter «hvite» håndverkstjeneste radikalt. Ordningen var så gunstig at skatteinngangen fra bygningsbransjen økte. Skattefradrag ble dermed god butikk også for staten.

Bygningsgruppens forslag kom opp igjen i valgkampen i 2013. Det førte til at ROT-fradrag ble en del av Regjeringen Solbergs plattform (Sundvolden-erklæringen). Vilkåret var at ROT-ordningen skulle utredes. I 2015 konkluderte Finansdepartementet med at det ikke ville være formålstjenlig å innføre skattefradrag på tjenester innenfor rehabilitering, ombygging og tilbygg (ROT-markedet). Det kostet for mye å endre skatteregler og administrative rutiner. Dermed ble forsøket på å få en norsk variant av ROT lagt dødt.

Bygningsgruppens satsingsområder

- Gi tverrfaglig kompetanseheving til håndverkere i medlemsbedriftene.
- Bekjempe arbeidslivskriminalitet.
- Sikre gode rammevilkår for medlemmene, blant annet gjennom dialog med de enkelte kommuner angående deres anskaffelsesprosedyrer.

Fokusområder 2020

- Utvide samarbeid mot arbeidslivskriminalitet.
- Juridiske kurs i kontraktsrett for medlemmene.
- Dialog med flere kommuner angående offentlig anskaffelser.



Foto: iStock.com

Store endringer i varehandelen i Bergen

I perioden fra 1996 til i dag har den gjennomsnittlige bergenser opplevd at reallønnen har vokst med over 50 prosent.

Det betyr at en familie har kunnet forvente stadig mer penger tilgjengelig til privat konsum. Effekten på kjøpekraften er blitt forsterket av et jevnt fallende rentenivå. Gunstige valutakurser har også slått positivt ut, iallfall til kronen begynte å svekke seg etter oljeprisfallet i 2014.

Mens kjøpekraften har vokst jevnt og trutt, har vårt forbruksmønster endret seg. Den gjennomsnittlige familie bruker i dag langt mer penger på ferieturer og tjenester enn de gjorde i 1996. Mange av oss legger nå igjen mer penger i handlegatene i London enn i gågatene i Bergen sentrum. Skal vi handle i fysiske butikker, liker vi lett ankomst for parkering, kort reisevei og mange butikker samlet på ett sted. Siden 1970-tallet har kjøpesentrene tatt over mye av handelen og stod i 2019 for over 40 prosent av all varehandel i Bergen.

Samtidig har en økende andel forbrukere funnet varehusene på internett som et fullgodt alternativ til kjøpesentrene. Tall fra Virke viser at netthandelen utgjorde seks prosent av nordmenns varekjøp i 2015. I 2019 hadde



Bergens midtpunkt

Historisk sett har Torgallmenningen hatt en sentral plass i Bergens varehandel. Flaggskipet var lenge varehuset Sundt & Co., Per Griegs funksjonalistiske bygg fra 1937. Det fikk i 1988 konkurranse av Galleriet, en sammenbygning av seks klassiske bygårder på allmenningens sørside, Småstrandgaten, Olav Kyrres gate og Rådhusgaten. Modellen var et kjøpesenter i Milano, initiativtaker var kjøpmann Petter Johnsen som da satt på Benetton-agenturet i Norge. Ønsket var å revitalisere sentrum som følge av konkurransen fra Lagunen, Åsane senter og Oasen. Etter to års byggeperiode ble dørene åpnet 12. november 1988. Siden den gang har Galleriet vært en spyspiss på Torgallmenningen og har gjennom sin spesielle markedsføringsstrategi gjort mye av seg opp gjennom årene.

Foto: Robin Strand



Lagunen

Lagunen Storsenter i Bergen er Norges tredje største kjøpesenter målt i omsetning. Kjøpesenteret har i overkant av 180 butikker, serveringssteder og øvrige service- og tjenestetilbud.

Foto: Thon Eiendom

denne andelen økt til 32 prosent. Vår bruk av smarttelefoner og nettbrett gjør at bedrifter kan nå oss med tilbud der vi til enhver tid befinner oss. Våre digitale spor på internett har også gjort det mulig for dagens kremmere å sende personlig tilpassede tilbud rett i innboksen vår eller lokke oss til å handle gjennom annonser på Facebook.

Utviklingen i varehandelen i Bergen de siste 25 år kan oppsummeres i fire punkter:

- En stor del av sentrumshandelen har flyttet til kjøpesentrene i bydelene, mens restaurant- og utelivsbransjen har tatt over ledige butikklokaler.
- Sentrum er fortsatt det største handelsområdet i Bergen
- De nasjonale og internasjonale butikkjedene har vokst på bekostning av lokale kjøpmenn.
- Netthandelen har økt sterkt, og varehus på internett står for en stadig større del av omsetningen av bøker, klær og elektronikk.

Ved utgangen av 2020 har mye endret seg på kort tid. Covid-19-epidemien gjorde at vi ikke lenger kunne reise utenlands på helgehandel, samtidig som de rekordlave rentene frigjorde midler som tidligere var bundet opp i boliglånet. I sum hadde de av oss som fortsatt er i jobb aldri hatt så mye å rutte med og sjelden hatt bedre grunner til å bruke pengene lokalt. Det syntes i tallene fra bergenshandelen, som viste et oppsving i omsetningen til kjøpesentrene etter at det norske samfunnet gradvis åpnet opp igjen. Samtidig hadde netthandelen økt langt mer.

Sentrum størst, men taper terreng

Det bor i dag langt færre mennesker i Bergen sentrum enn det gjorde for 100 år siden. Siste folketelling viser at det i Bergenhus bydel bodde 42 270 personer i 2019, mot 76 867 i 1915. Sentrum er imidlertid samlet det klart største geografiske handelsområdet i Bergen, med Lagunen på andreplass. Handelsvirksomheten i sentrum står sterkere i Bergen enn tilfellet er i både Trondheim og Stavanger.

Konsekvensene av tiår med utflytting fra sentrum har vært dramatisk for torghandel og annen handelsaktivitet som er avhengig av et fast kundegrunnlag. Når man bor og jobber utenfor sentrum blir det gjerne færre handleturer til bykjernen for å finne gode tilbud og parkering. Salget av hvitevarer, møbler og hageartikler, og lignende større handelsvarer er nesten helt flyttet ut av sentrum.

Konsekvensen er et gradvis skifte i næringsstrukturen i bykjernen, der ledige butikkarealer er gjenåpnet som restauranter og barer. I 2019 stod sentrum for rundt to tredjedeler av all restaurant- og utelivsomsetning i Bergen.

Mens mange sentrumsbutikker er blitt utelivssteder, har kjøpesentrene i og utenfor sentrum vokst i både areal og omsetning. Enkelte vil kalle Bergen kjøpesenterhovedstaden i Norge – med hele 12 større kjøpesentre. De fleste av Bergens kjøpesentre er siden 1996 både blitt oppgradert og utvidet og nye har kommet til. AMFI Nesttun åpnet dørene i 1996. Xhibition ble nytt handlesenter i sentrum i 2004. Åsane Horisont kom i 2014. Størst arealvekst i denne perioden har Lagunen hatt, som med forlengelsen av Bybanen fikk lokalpolitikernes tillatelse til å satse på bydelsutvikling. Resultatet ble 50 000 kvadratmeter mer kjøpesenterareal, og det oppgraderte senteret gjenoppstod



Julegaten

Helt siden gjenoppbyggingen etter Bergensbrannen i 1916 har Strandgaten vært Bergens flotteste julegate, finansiert via et spleiselag fra gatens næringsdrivende. De siste årene har Kløverhuset og Strandgatens velforening stått for organiseringen.

Foto: Visit Bergen / Robin Strand



IKEA

«Verdens beste by fortjener verdens beste IKEA», sa varehussjef Odd Rune Bjørge da den svenske møbelgiganten 2. mai 2012 åpnet sitt 38 000 m² store varehus. «Jeg ønsker meg 15 000 hver dag, fire dager til ende. Da har vi fått besøk av en fjerdedel av Bergens befolkning» fortsatte varehussjefen.

Kampen hadde imidlertid vært hard. Først i desember 2009 sa Miljødepartementet ja til oppførelsen av gigantbygget på et ubebygget natur- og landbruksområde på gårdene Angeltveit og Saurås, en drøy kilometer lengre nord enn møbelgigantens tidligere bygg.

«Verdens ledere møtes nå for å løse klimakrisen, men i Åsane sier miljøpartiet SV ja til en god gammeldags klimabombe fra IKEA», sa en tydelig skuffet Espen Edvardsen, fylkesleder i Naturvernforbundet, da vedtaket ble offentliggjort.

Foto: IKEA

i ny glans i 2018. Rett over Sotrabroen ligger Sartor, Bergens-regionens nest største kjøpesenter. Det har også utvidet de siste årene. Perioden har vært kjennetegnet av en stor utvidelse av tjenestetilbudet, og det er nå nærmest selvsagt at man kan planlegge både en treningsøkt, kinobesøk og butikkhandel på en og samme tur til kjøpesenteret.

Mens lokalpolitikere diskuterte hvorvidt byens kjøpesentre skulle få utvide arealet, sloss den svenske IKEA-kjeden en lang kamp for et nytt bygg til erstatning for lokalene i Åsane som hadde huset møbelkjeden siden 1984. Åsane Historielag, Åsane kirke og Naturvernforbundet var kritiske til et stort senter på et tomteland som var verneverdig både for naturen og kulturhistorien. IKEA vant striden. I 2012 åpnet IKEAs bygg til en prislapp på rundt én milliard kroner.

Befolkningen og lokalpolitikerne har ikke vært enige i om store kjøpesentre er en fordel eller ulempe for byens utvikling og for varehandelen. Spesielt har striden stått om hvorvidt grunnlaget for sentrumshandelen forsvinner, og hvilke konsekvenser dette kan ha for bosettingsmønstre og aktiviteten i Bergen sentrum. Man har også fryktet å tillate enda større bydelssentra der biltrafikk dominerer, med de konsekvensene dette vil ha for utslipp og folkeliv. Det har vært et politisk ønske å styrke bosettingen i sentrum. Et av de fremtidige utviklingsområdene er Dokken. Slike prosjekter kan være med på å styrke sentrumshandelen.

Fra lokale kjøpmenn til store butikkjeder og netthandel

En annen trend de siste tiårene er at lokale kjøpmenn er erstattet av nasjonale og internasjonale butikkjeder. De mest dramatiske endringene i eierstrukturen til Bergens varehandel var allerede skjedd da perioden startet i 1996. Utover 1980-tallet vokste lavprissegmentet raskt drevet av nyetableringer gjennom franchise-konseptet og storstilt markedsføring – på de nye reklamekanalene tilgjengelig etter liberaliseringen av Norges og Europas medier.

Hennes & Mauritz, KappAhl, og Dressmann skulle utover 1990- og 2000-tallet ta en stor del av byens kleshandel på bekostning av lokale butikker. Tilsvarende utvikling skjedde innen hvitevarer, bøker, blomster og sportsutstyr. I 2020 er det like selvsagt å kjøpe bøker hos Norli, vaskemaskin hos Elkjøp eller gymbukser på XXL om du er bergenser, drammenser eller tromsøværing. Selv Bergens blomsterhandlere opplever nå press fra dagligvarekjedene som ønsker å selge blomster til langt lavere priser enn de selv kan forsvare.

Oasen

Slik kan man tenke seg Oasen i fremtiden. Bybane og ny bussterminal vil knytte Fyllingsdalen nærmere sentrum. Oasen vil dermed få en større rolle enn dagens, som igjen vil danne grunnlag for videre utvikling av handel, helsetilbud, boliger og kontorer.

Foto: Citycon





Skostredet

Gaten vi i dag kaller Skostredet var i middelalderen den nordligste vei-forbindelsen mellom Bryggesiden og Strandsiden og en av Bergens mest sentrale gater. Navnet skyldes at skomakerne dominerte området. På det meste var det hele 36 skomakerboder i stredet, med to håndverkere i hver. Fra høymiddelalderen var de fleste av dem tyskere. Området ble regulert i 1665 og gatens løp i dag stammer fra den gang.

Skostredet har de siste årene fått en ny vår. Fra å være en trist, litt tilbaketrukket gate preget av stagnasjon, er den nå blitt en av de mest populære gatene i Bergen for yngre mennesker. Stadig popper ny virksomhet opp, små nisjebedrifter du ikke finner andre steder. Flere restauranter og kafeer gir også gaten liv på kveldstid.

Foto: Robin Strand

Mens stadig mer butikkareal er overtatt av lavprissegmentet, har det åpnet seg en mulighet for lokale butikker som fokuserer på spesielle nisjer og høykvalitetsprodukter. Enhver som tar seg en tur langs Skostredet i Bergen sentrum vil se en spirende varehandel som fokuserer på bærekraftige produkter som folk er villig til å betale en høy pris for. Slike butikker er kjennetegnet av at de forstår produktet og kunden godt, og selger en opplevelse og levemåte like mye som en vare.

Samtidig som lavprismarkedet og nisjene har vokst, har også tilbudet av varer på nett økt enormt siden internett ble allemannseie på slutten av 1990-tallet. Varehus på internett har tatt et jafs av både bok-, elektronikk- og klesmarkedet. Nettbutikkene kan konkurrere med de store kjedene på pris og vareutvalg. Det har også ledet butikkjedene til å etablere seg på nett for å svare på konkurransen. Imidlertid har ikke lokale handelsbedrifter slått til i det voksende nettmarkedet, og Norges nest største by har knapt en netthandelsbedrift å regne med.

Ved utgangen av 2020 var Amazon på alle senterlederens og butikksjefers lepper. Det amerikanske netthandelselskapets inntreden i det norske markedet har vært varslet i flere år. Kjøpesentre i Bergens-regionen vil oppleve at fordelene med å tilby all handel på ett sted blir mindre når kunden kan gjøre det samme fra sofaen og få varen levert på døren innen to dager. Hvorvidt vi får amerikanske tilstander i Bergen gjenstår å se ettersom den poli-

tiske motstanden er økende. Imidlertid setter Norges forpliktelser gjennom EØS-avtalen begrensninger for myndigheters mulighet til å begrense fri flyt av varer og tjenester.

En kartlegging som Bergen Næringsråds ressursgruppe for handel og service gjennomførte i 2019 viste at butikkene i Bergens-regionen trenger mer kompetanse for å møte de globale trendene. Undersøkelsen fortalte at 43 prosent av butikkene ikke hadde en egen strategi for digital handel. To tredeler av disse hadde heller ingen planer om å lage en slik strategi.

Undersøkelsen bekreftet også at varehandelen var under sterkt press. 36 prosent beskrev konkurransesituasjonen som svært krevende. 56 prosent svarte at digital handel i stor grad eller i svært stor grad vil være avgjørende for om bedriften skal overleve i fremtiden.

Koronakrisen i 2020 satte fart i butikkenes arbeid med å styrke sin kompetanse på dette området. Som et resultat av dette inviterte ressursgruppen i 2020 til en møteserie som tok sikte på å øke butikkenes kompetanse på digital handel.

Bærekraftig forbruk og opplevelse

Mens befolkningen er blitt stadig rikere de siste 25 årene, har det også bredt seg en større miljøbevissthet og bekymring for konsekvensene på klimaet og natur av et stor vareforbruk. Det har ledet til et nytt marked for bedrifter som markedsfører varer og tjenester som del av sirkulærøkonomien. Tanken er at det vi kaster fra oss kan lede til nye produkter, eller at vi ikke trenger å kaste produkter overhodet.



Amazon

Netthandelen tar stadig større markedsandeler. Enkelt og greit, bestill på internett, levert på døren.

Foto: Amazon



Jeff Bezos

Grunnleggeren og lederen av det amerikanske IT-selskapet Amazon regnes i dag som en av verdens rikeste personer.

Bergen matfestival

Nye omsetningsformer som mat-festivaler, Bondens Marked og REKO-ringer gjenoppliver i dag mye av den gamle torghandelen. Produkter kjøpt direkte fra produsent gir forbrukeren opplevelser man ikke kan finne i et matvaresenter.

Foto: Janneche Strønen / Fjord Norway



Sirkulærøkonomisk tenkning har etablert et voksende marked for brukte klær som selges på lokale bydelsmarkeder i Bergen og byttefester arrangert av venner og nabolag. Butikker som Clas Ohlson har startet kortidsutleie av verktøy og redskaper. I årene fremover er det ventet økt etterspørsel etter slike innovative løsninger.

En annen trend er at bønder kommer inn til byen for å selge varene sine og dermed hopper over grossistleddet. Drevet frem av et ønske om å ta kontrollen og lønnsomheten tilbake fra NorgesGruppen og de andre dagligvarekjedene, har Norges bønder og småbrukere funnet frem til innovative løsninger der de møter forbrukere direkte gjennom Bondens Marked eller såkalte REKO-ringer.

Samtidig som vi endrer vår forbrukeratferd til å prioritere det nære og mer bærekraftige, vil vi også etterspørre mer ved kjøpsopplevelsen. Skal vi handle gjennom butikker vil vi ønske oss mer ekspertise i disken for å oppveie for ulempen det er å handle utenfor hjemmet. Dagens småbutikker vil også bevege seg mer over på nett for å møte kundene der de er, og fremtidens varehandel i Bergen vil trolig ha en mer sømløs integrasjon mellom nett- og butikkhandel enn det som er tilfellet i dag.



Foto: Bergen Matfestival / Matarena

Norsk sjømat på verdens fat

– En forutsetning for mitt engasjement er at hovedkontoret flyttes fra Oslo til Bergen.

Ole-Eirik Lerøy forteller om en samtale med John Fredriksen i 2010. Norges rikeste mann er noen år tidligere blitt majoritetseier i Marine Harvest. Lerøy har to år tidligere sluttet som toppsjef og solgt seg ut av familiebedriften Hallvard Lerøy AS. Det skjedde etter at Møgster-familien og Austevoll Seafood ble majoritetsaksjonærer i selskapet. Nå vil John Fredriksen ha ham som styreleder i Marin Harvest.

– Det tok litt tid å overbevise ham om å velge Bergen. Men John Fredriksen er en mann som forstår logikk og sunn fornuft bedre enn de fleste. Det var verken patriotisme eller egen adresse som var avgjørende for meg. Hovedkontor i Bergen var etter min mening svært viktig for å kunne etablere den beste organisasjonen for selskapet. Her er det beste utdannings-, forsknings- og forvaltningsmiljøet, her er konkurrentene og det er et stort nærrområde med tett tilknytning til den marine sektoren.

Vi skal følge flytteplanene videre. Men først tar vi noen skritt tilbake for å gi et resymé av havbruksnæringens korte, men til dels dramatiske historie.



Hordaland på Børs

Styreleder i Bergen Næringsråd, Ole-Eirik Lerøy, holder innlegg under arrangementet «Hordaland på Børs» i 2015. Foto: Bergen Næringsråd

Yrke for fremtiden

Unge mennesker av begge kjønn finner en fremtid i sjømatnæringen.

Foto: Lerøy Seafood Group ASA

Naturgitte fortrinn

De første forsøk med oppdrettet fisk i Norge begynte på 1950-tallet. Mowi, etablert av Johan Lerum Mowinckel og Norsk Hydro i 1969, slaktet den første høykvalitets oppdrettslaksen på Møvik på vestsiden av Sotra i 1971. Blant de andre pionerne var Lingalaks i Kvam og Sekkingstad på Skogsvåg i Sund, som er blant de store aktørene i dag. I Bømlo startet oppdrett av det som senere skulle bli Salma-laks, en av Norges sterkeste merkevarer, eid av Bremnes Seashore.

Den lange kysten og de dype fjordene skaper kommunikasjonsutfordringer for Norge – og ikke minst bergensregionen. Men det er nettopp disse naturgitte betingelsene som gir oss fortrinnet som sjømatnasjon. Norge har vært en stor fiskerinasjon i århundrer. Vi tok fort en lederrolle i den nye globale næringen som fikk sitt kommersielle gjennombrudd på 1970-tallet. På 1980-tallet økte volumene på slakting, omsetning og inntekter sterkt. Norsk oppdrettslaks fant store markeder i Frankrike, Tyskland og USA.





Norsk sjømat på verdens fat

Fra 1996 til 2019 har eksportvolumet av laks og ørret vokst fra 254 tusen tonn til 1,2 millioner tonn.

Foto: Norges Sjømatråd

Krise, reorganisering og oppgang

Så kom baksmellen. På slutten av tiåret ble bransjen rammet av sykdommer, rømming, prisfall, avsetningsproblemer – og konkurser. Kredittliberaliseringen på 1980-tallet hadde gjort det enklere å få lån. For mange oppdrettere ble gjelden for tung å bære. Fiskeoppdrett ga store tap i bankene og bidro til bankkrisen. Tidlig på 1990-tallet lå havbruksnæringen med brukket rygg.

Deretter var det klart for en ny, eventyrlig oppgang. Årsaken til at det snudde er sammensatt. Utover på 1990-tallet skjedde en reorganisering i bransjen. Det ble færre selskaper. Vaksiner reduserte dødeligheten av fisk i merdene og eliminerte praktisk talt bruken av antibiotika. Nye fôrtyper bidro til bedre helse og raskere vekst. Avanserte tekniske løsninger ga mer effektiv produksjon. Kort sagt: Lakseoppdrett ble moderne industri. Og verden ville ha norsk fisk. Fra 1992 til 2002 ble den norske produksjonen av laks og ørret fra oppdrett tredoblet.

Bergensbaserte Hydro Seafood, etablert som Mowi i 1969 var størst på produksjon, og Hallvard Lerøy AS, grunnlagt i 1939, størst på eksport. Lerøy var en pioner innen markedsføring. Bedriften fikk innpass med sin lakseburger i norske McDonald's-restauranter. Det var det første norske selskapet som eksporterte fersk, flybåren laks til Japan og senere også til Kina. Begge selskaper hadde produksjon både her hjemme og i Europa. Det siste var viktig i perioder der EU tidvis la hindringer i veien for norsk fiskeeksport.

Det var sjømatklynger langs hele kysten. Men Bergen var i en særstilling som den mest omfattende. I rapporten som ble laget på oppdrag for Bergen Næringsråd til jubileumskonferansen i 1995, ble det anbefalt å satse videre på sjømat som en hovednæring.

I 2000 synliggjorde en ny rapport sjømatnæringens omfang og verdi for byen og omlandet. «Vitale bedrifter og kompetansemiljøer i Hordaland» viste at det var 500 virksomheter med 6000 ansatte innenfor fiskeri, havbruk, utstyrsleverandører og forskning i Hordaland.

Da de to førselskapene NorAqua og Ewos i 2000 slo seg sammen under navnet Ewos, ble det bestemt at hovedkontoret skulle ligge i Bergen. – Bergen er blitt landets oppdrettshovedstad. Mange tunge aktører innen havbruksindustrien holder til der, og det er et godt sted å rekruttere kompetanse, sa administrerende direktør Kjell Bjordal til Stavanger Aftenblad. Ewos er en av verdens største fôrprodusenter.

Ny smell – og opptur

I 2000 kjøpte Nutreco, et nederlandsk matvarekonsern, Hydro Seafood og skiftet navn til Marine Harvest. Det ble forsikret at det som nå var verdens største oppdrettsselskap, med virksomhet i Norge, Storbritannia, Canada og Chile, skulle styres fra Bergen. Men det skjedde ikke. Ledelsesoppgavene forsvant fra byen. Stemningen var dyster i byen, som noen år tidligere hadde sett flere andre hovedkontorer forsvinne, blant annet i finansnæringen.

Dette er et av de siste og mest alvorlige eksemplene på at makt forlater Bergen og at byen filialiseres, skrev Bergens Tidende.

Flere problemer skulle dukke opp. Et drøyt tiår etter den forrige krisen i bransjen, smalt det igjen. Denne gangen var det overproduksjon, fallende priser og trøbbel med tilgang til EU-markedet som rammet. Flere lakseselskaper hadde gått på børs og opplevd eventyrlige oppturer. Nå raste kursene.

Mowi ASA

Mowi er et av verdens største sjømat-selskaper og verdens største produsent av atlantisk laks. I Norge, som her på sjøanlegget Beitveitnes, produseres rundt halvparten av selskapets totale produksjon.

Foto: Mowi





Bankene reddet i 2003 det største norske selskapet, stavangerbaserte Pan Fish, fra konkurs i siste liten.

Noen ser muligheter når det er som mørkest. Tunge finansielle aktører kom på banen. Jens Ulltveit-Moe og Øystein Stray Spetalen kjøpte seg inn i flere skadeskutte selskaper. Men størst av alle var – John Fredriksen. Med god tilgang på cash og nese for forretninger tok han et jafs av halve Pan Fish og investerte også i andre selskaper. I 2006 kjøpte han Marine Harvest tilbake fra Nederland og spleiset alle eierandelene sine sammen under dette navnet.

I 2013 flyttet Marine Harvest hovedkontoret fra Oslo til Bergen. I tillegg til å trekke frem spisskompetansen i Bergen som begrunnelse, ble det pekt på konkurransen mellom de ulike sjømataktørene. Den er med på å drive utviklingen i næringen fremover. Det er klyngetanken i et nøtteskall – konkurranser møtes til samarbeid om felles utfordringer. I 2018 skiftet selskapet navn tilbake til Mowi – betegnelsen på den første bedriften i kjeden av selskaper som danner grunnlaget for konsernet.

Et annet viktig tilskudd til miljøet i Bergen var flyttingen av verdens største sjømatkonferanse. Den årlige The North Atlantic Seafood Forum startet i Oslo, men har siden 2013 vært arrangert i Bergen.

I 2020 har tre av de fem største oppdrettsselskapene i Norge hovedkontor i Bergen. Lerøy Seafood Group er nummer to etter Mowi. Norges femte største oppdrettsvirksomhet er Grieg Seafood. Og næringen har tallrike oppdrettsanlegg i regionen.

«Marine Donut»

MOWI har fått tildelt to utviklingskonesjoner av Fiskeridirektoratet for utvikling av en ny type lukket havbruksteknologi. «Marine Donut» er et heldekket og rømningssikkert anlegg, formet som en smultring. Hver enhet har en antatt kapasitet på 200 000 fisk.

Illustrasjon: MOWI



Lerøy

Konsernet Lerøy Seafood Group kan spore sine aktiviteter tilbake til slutten av 1800-tallet da fiskerbonden Ole Mikkjel Lerøyen (1879–1966) solgte levende fisk på fisketorget i Bergen. Ville han kjent firmaet sitt igjen i dag?

Foto: Lerøy Seafood Group ASA

Nevnes kan også at Bergen har en fiskebørs. I 2006 oppstod Fish Pool. Det er en markedsplass for finansielle instrumenter, såkalte derivater basert på lakseprisen. Verdens største nettsted for nyheter om sjømat, Intrafish, ligger i Bergen.

Vendepunkt for oljen, oppdrett som del av Norges fremtid

Veksten har vært stor. Men bransjen har stadig utfordringer. Rømming, fisk som dør og lakselus innebærer belastning på miljøet samtidig som det koster penger og omdømme. – Bærekraft er den viktigste forutsetningen for å regulere videre vekst i norsk lakse- og ørretoppdrett, het det i regjeringens havbruksmelding, lagt frem i 2015. Regjeringen var samtidig klar på at det skal satses på næringen: – Norsk økonomi er kommet til et vendepunkt der oljen ikke lenger vil ha den samme posisjonen som motor. Vi trenger både nye bedrifter og nye arbeidsplasser i eksisterende selskaper for å sikre kommende generasjoner god velferd. Havbruksnæringen er en del av Norges fremtid, het det.

Det er et godt tegn at omdømmet blant de som skal ha jobbene er bra: Respons Analyse gjorde i 2018 en undersøkelse blant 500 unge i Hordaland for Næringsrådet. 66 prosent hadde et godt inntrykk av havbruksnæringen. 80 prosent svarte at næringen virker fremtidsrettet og lønnsom. 25 prosent så det som svært aktuelt å jobbe i næringen.

Skattestridd

Regjeringen satte i 2018 ned et utvalg som skulle vurdere en grunnrenteskatt på havbruksnæringen, etter flere år med høye laksepriser og god inntjening. Flertallet i utvalget konkluderte med at det burde innføres en slik skatt. Bransjen selv, NHO og LO gikk imot. Næringsrådet var også negativ. – Det vil være helt uakseptabelt å pålegge norsk havbruk en høyere skatt enn andre norske bedrifter. Det vil være i strid med det grunnleggende prinsippet i norsk skattepolitikk om næringsnøytralitet. Næringen bidrar allerede i dag med over 20 milliarder i året i skatter og avgifter. Dette kan økes betydelig dersom myndighetene legger til rette for lønnsom, bærekraftig vekst i stedet for økt skattlegging, het det.

Regjeringen la i 2020 vekk forslaget om grunnrenteskatt. I stedet kom en produksjonsavgift. Den skal gå inn i Havbruksfondet, som fordeler midler tilbake til lokalsamfunnene der oppdretterne befinner seg.

Havfisk

Det har handlet om oppdrett så langt. Men Bergen er mer enn havbruks-selskap og tilknyttede virksomheter. Fiskeri, det som er den opprinnelige næringen, er fortsatt sterkt tilstede.

Lerøy Seafood Group kjøpte i 2016 kjøpte konsernet Havfisk og Norway Seafood Group – to av Europas største selskaper innen fangst og foredling av hvitfisk.

Villfangst

Havråleren Kongsfjord ble overtatt fra verftet i januar 2020. Lerøy Havfisk, som har fangst av hvitfisk som sitt primære forretningsområde, har nå ti trålere i drift. Sammen med Lerøy Norway Seafoods AS utgjør disse to virksomhetene segmentet Villfangst.

Foto: Lerøy Seafood Group ASA



Da Pelagia ble dannet i 2014 som en fusjon av flere selskaper innen pelagisk fisk – som sild og makrell – ble hovedkontoret lagt til Bradbenken i Bergen.

Selskapet Hav Line, med hovedsete i Bergen, har utviklet en metode som revolusjonerer transporten av laks og ørret. Et spesialfartøy henter oppdrettsfisk ved merdkanten, slakter den og frakter den sløyede fisken direkte til mottaksanlegg i Danmark. Det betyr at fisken ikke trenger å bli brakt til land og fraktes med trailere ut av landet. Selskapet fikk i 2018 Mattilsynets tillatelse til å bruke båten Norwegian Gannet til formålet. Fiskeriminister Harald Tom Nesvik (Frp) overprøvde Mattilsynet og trakk tillatelsen tilbake. Selskapet gikk til sak mot staten og vant i 2020 i Bergen tingrett. Staten anket dommen. Når dette skrives, i september 2020, seiler slakteskipet på dispensasjon.

I 1927 organiserte sildefiskerne seg i det som nå er Norges Sildesalgslag. Salgslaget, lokalisert på Bradbenken, omsetter pelagisk fisk, i hovedsak sild, makrell, lodde og kolmule, i det som kalles *førstehåndsmarkedet*. Det vil si salg fra fisker til kjøper, som så tar fisken videre for foredling. Praktisk talt all omsetning skjer via en elektronisk auksjon der fangstene legges ut for salg til potensielle kjøpere mens båten ennå er i sjøen. Det er Europas største markedsplass for førstehåndsomsetning av pelagisk fisk, en markedsplass der både norske og utenlandske fartøy og kjøpere deltar.

Norwegian Gannet

Norwegian Gannet er verdens første slaktebåt som tar fisken fra merdkanten til mottaksanlegg. Båten kan ta med seg tusen tonn, noe som tilsvarer 50 vogntog med fisk.

Illustrasjon HavLine

Forskning, forvaltning og utdanning

Forskningen har vært viktig for vekst i sjømatnæringen. Havforskningsinstituttet i Bergen er et av de største marine forskningsinstituttene i Europa. I 2017 ble Nasjonalt institutt for ernærings- og sjømatforskning (NIFES) en del av Havforskningsinstituttet.



Fiskeridirektoratet, etablert i Bergen i år 1900, har ansvaret for landets fiskeri- og havbruksforvaltning. Norsk ressursforvaltning er i flere internasjonale undersøkelser rangert blant de globalt ledende basert på de resultater som er oppnådd. Den samvirkende forsknings- og forvaltningskompetansen i Bergen er derfor internasjonalt etterspurt, ikke minst i utviklingsland.

På universitetet undervises det og forskes i flere marine fag. UiB og NHH har etablert nye marine og profesjonsrettede utdanningsløp som en konsekvens av innspill fra næringslivet. UiBs masterprogram i havbruk er et godt eksempel.

I 2018 ble Universitetet i Bergen tildelt rollen som knutepunkt for FNs bærekraftsmål nr. 14, Liv under vann, på vegne av FN-organisasjonen United Nations Academic Impact (UNAI).



Trenger mer fôr

Skal havbruksnæringen vokse, trengs mer fôr. Men råvarene skal ikke fortrengte humant konsum. I 2013 gikk nyskappingsprisen SPIR til selskapet CO₂Bio på Mongstad. Bedriften utnytter CO₂ fra teknologisenteret for CO₂-fangst på Mongstad til å fremme vekst av alger som er rike på omega-3-fettsyrer. Målet er å kunne ta det i bruk i fiskefôr. SPIR er en pris for grønn teknologi som årlig deles ut av PwC, BKK, Bergen Næringsråd og Norsk Klimastiftelse.

Lerøy Seafood Group har siden 2018 testet mel fra insektlarver som mulig fiskefôr. Larvene inneholder mye proteiner. BIR gikk i 2019 sammen med Norwegian Research Centre (NORCE) i Bergen og Invertapro på Voss for å teste om næringsavfall kan bli fiskefôr.

Regjeringen besluttet i 2017 å legge til rette for utvikling av offshore akvakulturvirksomhet. Mowi startet i 2019 tester med å flytte merdene lenger ut og senke dem i havdypet. Der vil fisken være beskyttet mot lakselus, sykdom og vær. Prosjektet er en måte å knytte sammen teknologi fra norsk oppdrett-, subsea- og offshorenæring på. I tilknytning til CO₂-anleggene på Mongstad og Kollsnes planlegges oppdrettsanlegg på land.

Klyngen

Sjømatklyngen, som omfatter Universitetet i Bergen, Norges Handelshøyskole og 150 små og store norske sjømataktører, fikk i 2015 plass i det offentlige klyngeprogrammet, Norwegian Centre of Expertise (NCE). Med det fulgte midler til forskning, utvikling og innovasjon. Som beskrevet ovenfor er et av kjennetegnene ved klynger at konkurrenter samarbeider for å løse felles utfordringer. Et eksempel fra sjømatklyngen er prosjektet Aquacloud. Formålet er å koble sammen data fra store oppdrettere for å

Fôr

Fiskefôr er under stadig utvikling og forbedring.

Foto: Lerøy Seafood Group ASA

bekjempe lakselus mer effektivt. I tillegg til arbeidsplassene og verdiskapingen i sjømatnæringen, skaper disse ringvirkninger. I Bergen er det en rekke virksomheter som leverer utstyr og teknologi til både norsk og internasjonal sjømatnæring.

Havbruksnæringen er unik i norsk sammenheng fordi vi er verdensledende på både kunnskap og innovasjon. Andre konkurranseutsatte sektorer i Norge bruker i større grad kunnskap og innovasjoner fra andre land. Kunnskapsutvikling og innovasjon skjer i samhandling mellom havbrukselskaper, deres leverandører og forskningsmiljøer. Her spiller havbruksklyngen NCE Seafood Innovation Cluster en viktig rolle. Hele sjømatnæringen har gjennomgått en voldsom teknologisk utvikling de siste 25 år. Det gjelder alt fra båter og merder til fangst og foredling.

Næringsrådets marine ressursgruppe

Bergen Næringsråd opprettet sin marine ressursgruppe i 2001. Den omfatter aktører innen havbruk, fiskeri, forskning, rådgiving og finansiering. Et av målene har vært å arbeide for samlokalisering av marine forskningsmiljøer i Bergen for å gi dem mer kraft. Næringsrådet har drevet aktiv påvirkning på området i flere år. Det var en seier da regjeringen i havstrategien, som ble lagt frem i 2017, gikk inn for en slik løsning. Det var sterke faglige argumenter for sammenslåing. Men det var ingen ulempe at både statsministeren, Erna Solberg og næringsministeren, Monica Mæland var fra Bergen og at styreleder i Bergen Næringsråd var Ole-Eirik Lerøy – styrelederen i Marine Harvest.

Næringsrådet har også vært medarrangør i flere konferanser med marine temaer.



Hordaland på Børs

Arne Møgster fra Austevoll Seafood holder innlegg på Bergen Næringsråds seminar «Hordaland på Børs» i 2015.

Foto: Bergen Næringsråd



Mathallen

Etter år med krangler, forsinkelser og frustrasjon åpnet Mathallen i april 2012. Arkitekt var Christine Biesel i Eder Biesel Arkitekter. Haller er et transparent bygg, innredet som et offentlig marked med tak over. Byggherre var Bergen kommune. Foto: Knut Strand

Ingen mottak

Historisk pleide havnen i Bergen å bli fylt opp av skip som skulle levere fisk. Det er den ikke lenger. Fiskemottakene ligger andre steder. Byen har heller ikke oppdrettsanlegg, de ligger i kommunene rundt og ellers langs kysten.

Det har også skjedd store forandringer i detaljomsetningen. Mathallen åpnet i 2012 og har supplert og overtatt mye av Fisketorgetts rolle.

Fisk har fått økt status som restaurantmat og det er blitt flere fiske-restauranter i Bergen. I 2015 fikk Bergen, som eneste norske by, medlemskap i UNESCOs internasjonale samarbeidsnettverk for kreative byer. Det gir byen retten til å bruke tittelen «Creative City of Gastronomy». Bergen er forpliktet til å utvikle matbyen på en bærekraftig og kreativ måte – i samarbeid med de 17 andre matbyene. Blant disse finnes italienske Parma og kinesiske Chengdu.

De siste årene er fisken blitt mer synlig i bybildet – igjen. I 2016 ble det åpnet for direktesalg av fisk ved kai. Vest-Norges Fiskesalag har tidligere forhindret direktesalg av fisk av hensyn til mottakene. Nå ga de en etterlengtet dispensasjon.

Lokalisering

Marineholmen har de siste tyve årene utviklet seg til å bli det marine sentrum i Bergen. I 2020 er det mer enn 2000 marine arbeidsplasser fra 150 virksomheter her, blant annet Lerøy Seafood Group, Mattilsynet, Cargill og DNV-GL. Universitetet har sitt våtlaboratorium og studentene innen marine fag holder til her.

Hovedsetet til NCE Seafood Innovation Cluster er også lokalisert på Marineholmen.

Lyse utsikter

Veksten i sjømatnæringen har vært formidabel, og i følge FN vil en med bedre havforvaltning kunne høste og produsere mer enn seks ganger så mye mat fra havet som vi gjør i dag.

Foto: Lerøy Seafood Group ASA



Regjeringen anbefalte i 2018 at samlokaliseringen av Havforskningsinstituttet og Fiskeridirektoratet som den tidligere hadde gått inn for skulle skje på Dokken – noen hundre meter fra Marineholmen. Målet er å samle mer enn 1000 forskere innen marine forskningsfelt fra Universitetet, Havforskningsinstituttet og en rekke andre forskningsinstitusjoner og forvaltningsorganer i samme område. Også Akvariet ønsker seg til Dokken.

Havforskningsinstituttet og Hurtigruten la i 2019 frem planer om å skape både et samlingspunkt for de fremste havmiljøene i verden og opplevelsessteder for lokalbefolkningen og reiselivet på Dokken. Her har vi en unik mulighet til å samle havforskning, havnæringer, boliger og pulserende byliv på ett sted. Og slik skape en bydel hvor det er trivelig å oppholde seg, også etter arbeidstid. Her skal lyset aldri gå av, sa havforskningsdirektør Sissel Rogne da planen ble lagt frem.

Lyse utsikter

Veksten i sjømatnæringen har vært formidabel. Fra 1996 til 2019 har eksportvolumet av laks og ørret vokst fra 254 tusen tonn til 1,2 millioner tonn, nesten en femdobling. Omsetningsverdien av eksporten har økt fra 7,4 milliarder kroner i 1996 til 76 milliarder kroner i 2019. Det har også vært vekst i volum og omsetningsverdi for hvitfisk, pelagisk fisk og andre arter. I alt ble det eksportert 2,7 millioner tonn sjømat fra Norge til en verdi av 107 milliarder kroner i 2019. Kvantumet tilsvarer 36 millioner måltider. Hver dag.

Mulighetene for vekst er store: Sjømat er den hurtigst voksende matindustrien i verden. Med bedre havforvaltning kan det høstes og produseres over seks ganger mer mat fra havet i verden enn vi gjør i dag, viste en rapport fra FNs havpanel i 2019.

I løpet av knappe tre tiår har oppdrettsnæringen vokst til å bli en av våre viktigste næringer og gjort Norge til verdens nest største sjømateksportør. Og Bergens-regionen er i sentrum av denne utviklingen.

Bergen

– Norges shipping-hovedstad

Bergensdistriktet er det eneste sted i landet som kan fremby en komplett maritim næringsklynge.

Det betyr at det i vårt område finnes bedrifter som dekker praktisk talt alle ledd som er nødvendig for å drive skipsfart: rederier, driftsorganisasjoner, skipsmeglere, jurister, forsikring og finans, offshore-kompetanse, skipsdesign, utstysprodusenter, service og vedlikehold, leverandører, havn og logistikk, sjøfolk og utdanningsinstitusjoner. Til sammen rundt 20 000 mennesker som ifølge Menons kartlegging fra 2011 genererte en omsetning på 80 milliarder kroner og stod for en verdiskapning på 26,8 milliarder.

For folk flest er dette en virksomhet som går under radaren, fordi kjernen er en kunnskapsindustri som arbeider gjennom internasjonale nettverk med operasjoner over hele kloden. De påkaller lite oppmerksomhet utenfor sitt



Mellom fjord og fjell

Byen mellom fjellet og fjorden, med Kvarven, Askøy, Sotra og den vide verden.

Foto: Helge Sunde, ca 2005

Rederier i Bergen 2020

De største rederiorganisasjoner i Bergen (med år for etablering i parentes):

Odfjell SE (1914) er en av verdens største operasjoner innen kjemikalietransport med en flåte på rundt 80 skip samt terminaler.

G2 Ocean (2017) er et operasjonelt samarbeid mellom **Gearbulk** (1968) og **Grieg Star Shipping** (1964) med «open-hatch»-skip for treforedlingsprodukter, stykkgoods og bulk med god kontraktsdekning. Til sammen omfatter virksomheten rundt 130 skip, hvorav halvparten er eiet av partnerne.

Westfal-Larsen & Co (1907) driver kjemikalietankskip i selskapet Westchart og «open-hatch»-skip i samarbeidet Welco-Saga.

Kristian Gerhard Jebsen Skipsrederi (1968), registrert på Bermuda, med operasjonkontor i Bergen som driver rundt 40 skip, fordelt på store tankskip, bulk og sement-skip.

Viken Shipping AS (1994) er stor innen tank, med 18–20 skip opp til 150 000-tonnere, inklusiv bøyelastere.

Nyhill Shipping (J O Odfjell (1914)) driver fem tankskip i i 50–75 000 tdw-klassen.

Utkilen AS (1931) driver en flåte på 24 kjemikalietankskip i størrelsen 7 000–20 000 tdw, inkl datterselskapet Stream Tankers.

Rederiet Stenersen AS (1964) er i samme bransje med 18 tankskip på 16–20 000 tdw.

Hansa Tankers (2010) driver en flåte på rundt 45 kjemikalieskip, hvorav en god del er eiet i Bergen.

Champion Tankers AS (1993) driver også innen produkt-tank med 25–30 skip på 40–50 000 tdw, med spesialitet vegoil.

Seatrans AS er i dag primært innen spesialtank og linjefart i Sea-Cargo, se dette.

Bergen Tankers (1991) er aktiv med mindre tankskip i nærsjøfart og bunkring.

Key Tankers (2006) er knyttet til meglerfirmaet Sea Tank Chartering og driver tankskip i nærsjøfart.

Spar Shipping AS (1990) er et av landets største bulkrederier med 24 store bulkskip.

Kristian Jebsens Rederi (1929) driver shipping-virksomhet med innbefraktet tonnasje.

Seven Seas Carriers (1989) driver fem bulkskip i 50 000-tonns klassen.

AS J Ludwig Mowinckels Rederi (1898) driver et par bulkskip og en bøyelaster.

Wilson ASA (1942) er Europas største gruppe av små bulkskip på 2000–8000 tdw i nærsjøfart, med rundt 120 skip, hvorav rundt 90 er eiet.

Misje Rederi AS (1956) driver 12 skip på 4–5 000 tdw i nærsjøfart.

CSL Norway AS (2010) er tidligere Jebsens Beltships som nå drives av kanadisk eier.

Nomadic Short Sea Shipping (2008) driver to mindre bulkskip.

Peak Project Carriers (2014) er knyttet til meglerfirmaet Peak Shipping AS (2005) som primært driver innen nærsjøfart med 10 4000-tonnere og tre store bulkskip.

Vaage Ship Management (2006) driver 10 skip i nærsjøfart inkl. containerskip.

Silver Sea (2000) driver befraktning av fryselast og disponerer 16 fryseskip, har et samarbeid med islandske Samskip.

Green Reefers (1993) er fortsatt eier av fryseskip i internasjonal fart.

Sea-Cargo (eies av Seatrans) er et linjerederi med 6 roroskip i nordsjøfart.

Scan-Shipping (2000) er et meglerfirma som også driver linjefart mellom Europe og Norge med sideportskip.

EGD Shipholding AS (2008) er et investeringselskap som eier andeler i skip drevet av Utkilen, Champion og Klaveness Combination Carriers.

GC Rieber Shipping (1973) driver offshoreskip innen seismikk og undervanns/havvind-prosjekter, samt medeier i seismikkselskapet Shearwater GeoService som opererer 21 skip.

DOF Subsea ASA (2005) er en del av DOF-konsernet, men drives fra Bergen.

Norside AS (200) og Norside Wind eies av Hans Martin Gravdal og driver med spesialskip i offshore og vindkraftmarkedene.

Odfjell Drilling AS (1973) er engasjert i offshore med seks semi-submersible borerigger.



fagmiljø og synes lite i bybildet. Men de utgjør en tradisjonelt viktig og fremtredende sektor av byens næringsliv, selv om skipsfarten ikke lenger angår de brede lag av byens befolkning som f eks på 1950-tallet da Det Bergenske Dampskibsselskab og Bergens Mekaniske Verksteder i Solheimsviken og på Laksevåg var byens største arbeidsgivere.

Slik sett avspeiler også byens skipsfart den generelle samfunnsutvikling fra et produksjonssamfunn med sjøfolk og verftsarbeidere til et service- og informasjonssamfunn.

Rederiene er drivkraften

Utviklingen siden 1990 har skjedd mot en skiftende bakgrunn av konjunkturer og verdenshandel og fremfor alt en økende globalisering. Den sterke vekstperioden fra 2003 til finanskrisen i 2008 ga støtet til en fordobling av verdensflåten, hvor den norskeide flåten ble stående på rundt 40 millioner tdw (dødvekttonn, som er et uttrykk for lastekapasiteten). En av grunnene til at Norge ikke ekspanderte sterkere, til tross store investeringer, var at satsningen i stigende grad skjedde i små, kostbare offshoreskip og andre spesialskip.

Bergen skulle skille seg fra denne norske trend. Årsakene finner vi i utviklingen fra 1960-tallet der enkelte av byens rederier, som Star Shipping, Jebsen og Odfjell Westfal-Larsen kom direkte i inngrep med befraktere og industrikunder i tilrettelagte transportløsninger hvor rederiene i sterkere grad ble en integrert del i produksjonsskjedene. Det vi kaller «industriell shipping».

Under shipping-krisen på 1970/80-tallet strøk store deler av byens rederiflora med, mens de industrielle rederiene klarte seg bedre. Felles for dem

Møte ved kysten

Bergensskip møtes i innseilingen til Rotterdam; Odfjells kjemikalietankere «Bow Sea» og «Bow Brasilia».

Ukjent fotograf

var oppbygging av in-house befraktningsledd, omfattende reisevirksomhet og etablering av utekontorer for å komme nærmere kundene. Rederiorganisasjoner som Atle Jepsens, Star Bulk og Gearbulk fikk betydelig omfang, i likhet med kjemikalierederier som Odfjell og Jo Tankers.

Etter at shipping-krisen var overstått og vi fikk et oppsving på slutten av 1980-tallet, kom det til betydelig knoppskyting i det bergenske shipping-miljøet med nye rederier støttet av lokale investorer og bygget på tilgjengelig kompetanse.

Av Bergens vel 30 aktive rederier finner vi at over halvparten er startet etter 1985. Shipping-miljøet viste seg fruktbart for gründere med kompetanse og ambisjoner. Dagens rederier har sine tyngdepunkt innen spesialtank, bulk, fryseskipp og nærskipfart, men også med et element av offshore.

Utviklingen i Bergen kan måles ved tonnasjen som kontrolleres i byen som andel av landets tonnasje. I 1995 stod bergensrederne med en flåte på 8 millioner tdw (tonn dødvekt) som utgjorde 16 prosent av norskeiet tonnasje. I 2010 hadde den bergenske flåten ekspandert til 15 millioner tdw, som utgjorde 37,5 prosent. Denne posisjonen har de beholdt.

Maritime Bergen ble etablert i 1994 som en nettverksorganisasjon for alle bedrifter og aktører innenfor den maritime næringsklyngen. Denne kom til å spille en viktig rolle i å knytte kontakter innen næringen på det regionale plan.

Rammebetingelsene

Da Næringsrådet i 1995 feiret sitt 150-årsjubileum, var det ikke så sikkert at skipsfartsnæringen ville ha noen fremtid i Norge. Selv om Bergen fortsatt hadde sin sterke maritime klynge, hadde rederinæringen kommet dårlig ut med skattereformen av 1991. Tradisjonelle goder som tidsbegrenset betinget skattefritak for salgsgevinst var blitt harmonisert bort, samtidig som en led under en del utilsiktede bivirkninger.

Bergens Rederiforening og det nylig etablerte Maritime Bergen engasjerte seg sterkt i arbeidet for bedre rammebetingelser. Det ble bestilt en utredning fra SNF ved NHH som viste at Odfjell hadde en ekstra skattebyrde til Norge på 80 millioner kroner årlig i forhold til konkurrenten Stolt-Nielsen registrert i et skatteparadis. Dette tilsvarte egenkapitalen til et nytt skip og viste at rederibeskatningen over tid stilte norske rederier i en uholdbar stilling.

Det lyktes å få Stortinget med på en ny stortingsmelding som skulle se hele næringsklyngen i sammenheng. Ballen gikk til handelsminister Grete Knudsen fra Bergen som nedsatte sin «Idé og ressursgruppe» med representanter fra næringen. Gruppens rapport ble i hovedsak lagt til grunn for Stortingsmelding 28 (1995–96) «Hvor fartøy flyte kan...» som passerte statsråd i mars 1996.

Dette var en konstruktiv melding som aksepterte at rederinæringen var drivkraften i den maritime næringsklyngen. Prosessen resulterte i økte avskrivningssatser, samt en egen rederiskatteordning med utsatt beskatning drevet gjennom av de borgerlige partiene.

Selv om den nye skipsfartspolitikken førte til ny optimisme, skulle rederiskatteordningen være politisk kontroversiell. Asiakrisen og rekordlav oljepris i 1999/2000 førte til frafall i rederienes rekker, og dessuten skulle Bondevik I-regjeringens flørt med en næringsnøytral skattepolitikk høsten 1992 gi dårlige signaler.

Med tilstramningen i konjunkturer og marked fra 2003/04 fikk vi en ny investeringsbølge som i stor grad dreide mot offshore. Dette ga brede ringvirkninger nasjonalt og følgelig grobunn for en ny sjøfartspolitik. Det ble Jens Stoltenberg og Arbeiderpartiet som la frem strategiplanen «Stø kurs» i oktober 2007. Her ble prinsippet om en europeisk skattemodell for rederiene (med utsatt beskatning) lansert og fikk bred politisk oppslutning. Også en nettolønnsordning for norske sjøfolk ble sikret. Dermed var rederinæringen sikret konsensus for sine rammebetingelser.

Skipsindustrien

I en tid preget av avindustrialisering kan vi registrere at to av de tre største maritime industribedriftene fortsatt holder stillingen. Det er Framo Engineering, som i dag inngår i det svenske konsernet Alfa-Laval, og Rolls-Royce Bergen Engines på Hordvikneset. Framo produserer for både skipsfart og

Kronviken

Tankskipet «Kronviken» av Bergen (114 000 tdw) har losset oljelasten og er på vei ut fra Europoort i mars 2016.

Foto: Pilot Frans



offshore, mens motorfabrikken ble rammet av oljeprisfallet i 2014 med svikt i sitt marine marked.

Men skipsbyggingen forsvant helt. Ved Bergens Mekaniske Verksteder i Solheimsviken hadde siste skrog gått på sjøen i 1983. Deretter ble verftet solgt til de ansatte som drev videre. I 1991 ble verkstedet overtatt av DnB, og året etter ble kraner og utstyr demontert og solgt. Arealet gikk til byutvikling.

Etter at Solheimsviken var solgt fortsatte BMV med Laksevåg Verft og motorfabrikken på Hordvikneset. I 1986 ble selskapet kjøpt av Ulsteingruppen som førte begge bedrifter videre.

På Marineholmen fortsatte Mjellem & Karlsen AS med reparasjoner, slippsetting og skipsbygging. I 1991 overtok de også Laksevåg Verft og drev begge videre. Etter at siste skip var levert våren 2002, seismikkskipet *Veritas Vantage*, ble verkstedet i juni 2002 solgt til Carl Fredrik Seim som to måneder senere slo selskapet konkurs med 400 ansatte.

Fremtiden for Marineholmen ble nå eiendomsutvikling, mens Laksevåg Verft ble solgt til en gruppe fra Austevoll med Magnus Stangeland i spissen; det som først ble Bergen Yards og senere Bergen Group BMV. Bergen Group ble gradvis bygget opp til en industrigruppe med flere verft, det ble inngått nye byggekontrakter for Laksevåg Verft og store og avanserte offshore-skip levert. I 2008 sysselsatte gruppen rundt 2000, pluss underleverandører, og hadde en omsetning på 3 milliarder kroner.

Åpent skip

«Star Herdla» (bygget 1994) tilhører Grieg Star Shipping og seiler i G2 Ocean. Skipet er et «åpent» skip for treforedlingsprodukter, containere og stykkgoods utstyrt med gantry-kraner. Her er det under manøvrering i San Diego. Foto: R. Belesky



Også Hanøytangen, Halsnøy Verft, Rosenberg Verft og Fosen Verft kom inn i gruppen som rettet seg mot offshore, skipsservice og oppdrag for Sjøforsvaret. Skipsbyggingen gikk imidlertid med tap, og våren 2013 ble BMV og Fosen skilt ut i NorYards AS. Her ble 51 prosent i juli 2013 ble solgt til Calexco Sarl, registrert i Luxemburg, men eiet av den ukrainske oligarken Kontantyn Zhevago. Året etter overtok Calexco alle aksjer i selskapet. Bergen Group ASA gikk etter oljeprisfallet høsten 2014 gjennom en kraftig restrukturering hvor også Hanøytangen, Kimek og Rosenberg ble solgt fra.

NorYards fikk en kort historie. NorYard Fosen gikk konkurs allerede i oktober 2015, og 13. april 2016 var det også slutt for NorYard BMV. Verftet ble slått konkurs og 96 ansatte stod uten jobb. En måned etter konkursåpning kom meldingen om at boet var kjøpt av Marin Eiendomsutvikling AS.

Inntil nå har det vært en viss virksomhet knyttet til bruk av tørrdokken, som for øvrig er et viktig kulturminne. I de videre reguleringsplaner for området vil det måtte tas hensyn til de kulturhistoriske verdier, hvor dokken og deler av verksteder inngår i et helhetlig bymiljø sammen med Fergehallen og resten av Laksevågs sjøside.

Det eneste skipsverksted i havnen ble etter dette Skjøndals Slip & Mek. Verksted, kjøpt av Bergen Group i 2007 og som i dag drives som Endúr Skjøndal.

Internasjonal shipping-by

Det store antall skip og det strategiske fokus har gjort Bergen til en internasjonal shipping-by innen sine markeder, altså spesialtank og bulk. Vi kan i dag telle ikke mindre enn 14 rederier og meglerfirmaer som arbeider spesifikt mot tank og spesialtank. To internasjonale meglerhus har også etablert seg i Bergen: Simpson, Spence & Young og Howe Robinson Partners.

Det internasjonale bildet styrkes også av sjøforsikringsmiljøet med både forsikringsinstitusjoner og meglere. Bergen Hull Club er den siste store gjensidige forsikringsaktør innen kasko og andre maritime dekninger, mens Gard P&I har en stor avdeling i Bergen som arbeider med ansvarsforsikring og har en sidegren innen kasko. Det finnes ellers andre norske som Havtrygd og Fender og utenlandske som If, Codan og Tryg. Dessuten har byen advokatfirmaer med tung maritim kompetanse og internasjonale nettverk.

Den store manifestasjon av Bergens internasjonale posisjon ser vi annethvert år ved Bergen Shipping Dinner, arrangert av Bergens Rederiforening og Bergens Skibsmæglerforening. Denne sosiale samling trekker over tusen shipping-kvinner og menn fra hele verden, invitert av byens rederier og meglere.

Vi har også en annen suksess: YoungShip, stiftet i Bergen i 2004 som et nettverk av yngre ansatte i den maritime næringsklyngen, for dem under 39.

NCE Maritime Cleantech

Bedrifter i Sunnhordland begynte tidlig å posisjonere seg for det grønne skiftet. Våren 2011 gikk ni bedrifter sammen i Arena Center, der det ble samlet kompetanse fra energi, fremdrift, offshore, skipsbygging og skipsfart. Et av de første prosjektene var «Urban Water Shuttle», der målet er å utvikle en null-utslipps hurtigbåt. Prosjektet nærmer seg realisering.

I 2014 fikk klyngen status som Norwegian Center of Expertise og fremstod som NCE Maritime Cleantech, med hovedkontor på Stord. Dette åpnet for et bredere nettverk med internasjonal deltakelse. Allerede i 2016 hadde klyngen 60 medlemsbedrifter.

Et av de store prosjektene ble «Horizon 2020» for sjøtransport basert på hydrogen og brenselcelleteknologi. Her er flere initiativ trukket inn, som produksjonsanlegg for hydrogen på Mongstad med bl.a. BKK og Equinor.

I 2020 ble planene for skipsprosjektet «Topeka» presentert sammen med rederiet Wilh. Wilhelmsen, NorSea forsyningsbaser og Equinor. I 2024 skal samarbeidspartnerne ha klart et roroskip på strekningen Stavanger–Mongstad. Det vil årlig kunne ta 20 000 vogntog fra vei og samtidig transportere hydrogen fra produksjonsanlegget.

Idéen spredte seg som ild i tørt gress til Oslo og resten av verden. I dag er YoungShip international en global organisasjon med seks avleggere i Norge og avdelinger i over 20 land; ikke bare i Hamburg, Rotterdam og Göteborg, men også i Singapore og steder som Sri Lanka og Tanzania.

Når Bergen i dag markedsfører seg som landets shipping-hovedstad, så er det ut fra bredden av kompetanse og virksomheten med operative rederier og en komplett maritim næringsklynge. Bergens styrke har også vært på den skipsoperative siden, hvor idéen om in-house driftsavdelinger har stått sterkt. Dette synes å være i ferd med å endre seg, ved at driftsavdelingene i Kristian Gerhard Jebsen Skipsrederi og i GC Rieber Shipping i 2020 ble solgt til OSM Ship Management i Arendal som derved etablerer en betydelig driftsorganisasjon i Bergen som kan gi både høy kompetanse og bidra til mer konkurransedyktige løsninger.

Og Bergen har fremdeles et element av seilende sjøfolk, den «tause» kompetanse. Byen er fortsatt landets største kommune i bosatte sjøfolk. Mange erfarne offiserer er rekruttert til rederienes operasjonsavdelinger og karriere i land.

Og så ligger jo Bergen vendt mot havet, presset sammen mellom fjellet og sjøen, med skipstrafikk synlig helt inn i sentrum. Og fortsatt med Kvarven som terskelen til den vide verden. Dette har skapt en utadvendt mentalitet og identitet verd å ta vare på.

Flytende havvind fra Bergen

– You crazy Norwegians, sa energiforskere i EU. Selskapet, Siemens som skulle levere turbinen, var skeptisk. Enkelte kollegaer mente innsatsen heller burde konsentreres om utvikling av olje- og gassvirksomheten. Men prosjektet hadde støtte i ledelsen.

Dette var situasjonen i forskningssenteret til Norsk Hydro, senere StatoilHydro, på Sandli i årene før verdens første flytende havvindturbin, Hywind, ble tatt i bruk 2009. Den ble en suksess, produserte mer enn antatt og leverer fortsatt strøm der den står i havet vest av Karmøy. De siste årene har det blitt en ny giv for Hywind-teknologien fra Bergen, nå i regi av Equinor. Siden 2017 har flytende havvind gitt kraft til ca. 20 000 skotske hjem. I 2019 ble det vedtatt å bygge havvindturbiner for å redusere CO₂-utslipp fra Gullfaks- og Snorre-feltene på norsk sokkel, det såkalt Hywind Tampen-prosjektet.



Først i verden

Den første pilot-vindmøllen av Hywind-konseptet ble installert og satt i drift ti kilometer sørvest for Karmøy høsten 2009. Turbinen ble verdens første flytende vindturbin i MW-klassen. Demonstrasjonsenheten har en turbin på 2,3 MW, og diameteren på rotorbladene er 85 meter.

Foto: Equinor



Mislykket

Ruinene etter bølgekraftverkene på Toftestallen fotografert i 2010.

Foto: Ingvald Straume

Kraft fra havet har mer vind i seilene enn på mange år. I 2020 åpnet regjeringen for første gang områder for storstilt havvindutbygging i Norge. Potensialet vurderes som stort: Havvind kan bli den største kilden til elektrisitetsproduksjon i Europa i løpet av tjue år, ifølge IEA. Og skal dette lykkes, må det bygges ut på dypere vann enn i dag og benyttes flytende løsninger.

Teknologien kan også gi mange arbeidsplasser, ikke minst på Vestlandet: Flytende havvind kan skape verdier på opptil 117 milliarder kroner og en sysselsettingseffekt på 128 400 årsverk i Norge over en 30-års periode, gikk det frem av en analyse Menon Economics presenterte i 2019. Men det fordrer at Norge får på plass et hjemmemarked, ble det påpekt.

Næringslivet og Bergen Næringsråd har arbeidet lenge for å få sving på satsingen. Norge har et godt utgangspunkt med vår maritime og industrielle kunnskap og gode vindforhold i Nordsjøen. Og det er flytende havvind det i hovedsak er snakk om, ikke faste installasjoner forankret på havbunnen.

Bølger i Øygarden

Det har tatt lang tid å komme dit vi er i 2020. Første kapittel av det norske havvindeventyret startet i 1985. Kraft fra bølgene som vinden drev inn mot Toftøy i Øygarden skulle gi ren energi. Olje- og energiminister Kåre Kristiansen (KrF) kom til åpningen. Delegasjoner fra hele verden, blant annet FNs miljøvernkommissjon ledet av Gro Harlem Brundtland, dro for å studere de to anleggene. Forventningene var store til en ny norsk eksportnæring. Men de endte i ruiner. Anleggene virket – helt til de ble ødelagt av storm.

En ny bølge innen havenergi kom vel 20 år senere. Nicholas Stern, tidligere sjeføkonom i Verdensbanken, presenterte i 2006 en rapport om global oppvarming på oppdrag fra den britiske regjeringen. Den skapte nytt liv i debatten om fornybar energi. EU satte som mål å øke fornybar energis andel av energiforbruket fra vel 8 til 20 prosent innen 2020.

Potensialet for Norge er enormt, mente Enova, det statlige selskapet som arbeider for klimavennlig energibruk og energiproduksjon. Enova beregnet i 2007 kraftpotensialet til havs til å være 100 ganger større enn norsk vannkraftproduksjon. Olje- og energiminister Åslaug Haga (Sp) var tent: Hun varslet i 2007 en storstilt satsing. Norge skulle bli ledende på havvind, var målet.

Starten på Hywind

I 2003 hadde forskningssenteret i Norsk Hydro på Sandsli skissene klare for en flytende havvindturbin. Den fikk navnet Hywind; altså Hydro + vind. Bakgrunnen for at prosjektet ble igangsatt var nye regler om avgifter på utslipp fra sokkelen. Kunne det være en løsning å sette opp vindturbiner i nærheten av plattformene? Et tremannsteam ledet av sjefingeniør Finn Gunnar Nielsen ble satt på oppgaven. En modell i målestokk 1/47 ble testet ut i havbassenget ved SINTEF i Trondheim i 2005. Energidirektør Alexandra Bech Gjørsvik var optimistisk og lot TV2 overvære testen. Til alt hell: Den fungerte. Med myndighetenes engasjement for havvind, var det all grunn til å fortsette med havvindprosjektet.

Da Norsk Hydro fusjonerte med Statoil i 2007, ble prosjektet med videre. Fusjonen førte til en viktig kursendring. Det nye selskapet skulle være et energiselskap, ikke et rent oljeselskap. Og for å markere det, ønsket en seg aktiviteter som støttet opp under den nye retningen.

Takket være høye oljepriser i 2008 og et bidrag fra Enova ble det penger til å bygge demonstrasjonsanlegget basert på Hywind-teknologien i full skala utenfor Karmøy, omtalt ovenfor. Terje Riis-Johansen (Sp), som hadde overtatt som olje- og energiminister, var tilstede under åpningen.

Opptur og motgang

Han var like entusiastisk som sin forgjenger.

– Min visjon er at Norge i 2030 forsyner Europa med strøm fra store havvindmølleparker utenfor norskekysten, sa Riis-Johansen i Næringsrådets blad Samspill i 2009.

Forskningsmidler fulgte også med. Norges to første forskningssentre for vindkraft ble opprettet, i Trondheim (NOWITECH) og i Bergen (NOR-COWE). Dette var ledd i et statlig program for miljøvennlig energi, forkortet FME. Industrien og forskere samarbeidet også i klyngen Norwegian Offshore Wind i Bergen.

Store dimensjoner

Omtrent slik ville det sett ut hvis man satt opp en av vindturbinene ved siden av Oslo Plaza som med sine 117 meter er den høyeste bygningen i Oslo sentrum.

Illustrasjon: Equinor



Vestavind Offshore, med BKK som største eier, fikk i 2008 konsesjon til å bygge landets første vindpark på Mørekysten – det såkalt Havsul-prosjektet. Det kunne gi strøm til 60 000 husstander. Og det skulle gi nye arbeidsplasser i en tid med finanskriser, fallende oljepriser og permitteringer i offshore-næringen.

Bergen Næringsråd satte fornybar energi på dagsordenen og etablerte en egen ressursgruppe. I 2010 ble det trommet sammen til et møte med tittel: Kan havvindmøller skape et nytt vestlandsk industrieventyr? Svaret fra forsamlingen med stortingsrepresentanter og næringslivstopper som satt i panelet var ja. Men én forutsetning måtte til: Havvind måtte bli lønnsomt.

I 2010 inviterte næringsminister Trond Giske (Ap) og olje- og energiminister Terje Riis-Johansen til pressekonferanse sammen med et av verdens største selskaper, General Electric. Amerikanerne ville investere 600 millioner kroner på offshore vindteknologi i Norge.

– Det er noen ganger i politikken man føler man er med på noe som er virkelig retningsgivende. Norge skal være med på det neste store industrieventyret til havs, sa Giske. Og han skulle fortsette å sole seg i glansen av den nye satsingen. I 2011 stod han for åpningen av en prototyp for en flytende havvindturbin som selskapet Sway hadde plassert i Hjeltefjorden.

Den sank i en storm. Og derfra skulle det bli mer motvind.

General Electric la ned satsingen i Norge, blant annet begrunnet med et manglende hjemmemarked. Samtidig skiftet regjeringen retning.

– Det er ikke noen vits for meg å bruke mange skattemilliarder til å bygge en vindfarm til havs bare for at den skal ligge til havs, sa olje- og energiminister Ola Borten Moe (Sp) i 2011.

Regjeringen hadde flere grunner til å snu. Oljeprisen steg til nye høyder. Nye funn ble gjort i Nordsjøen. Innføringen av grønne sertifikater, som skulle stimulere til økt produksjon av elektrisitet fra fornybare energikilder, ga insentiver til å bygge ut det som var billigst. Vind på land var rimeligere enn vind til havs. Og den nye olje- og energiministeren ville ha mer vannkraftutbygging.

I 2012 satte Vestavind Offshore Havsul-prosjektet på vent. BKK tapte 90 millioner kroner. Skuffelsen var stor. – Signalene vi fikk fra myndighetene tydet på at offshore vind skulle bli et nytt satsingsområde. Slik gikk det ikke. En politikk som svinger i takt med den kortsiktige oljeprisen er en politikk som det er umulig å forholde seg til, sa Wenche Teigland, konserndirektør i BKK.

Åslaug Haga, den tidligere olje- og energiministeren var også skuffet. – Jeg har ikke noe godt svar på hvordan det kan være så store forskjeller mellom meg og Borten Moe, sa hun.

Prioriterte olje og gass

Men næringslivet var også tilbakeholden til havvind på norsk sokkel. Lønnsomheten var ikke god nok. Så lenge oljeprisen steg, hadde mange offshorebedrifter ikke råd til å si nei til lukrative olje- og gasskontrakter. De store selskapene, som Statoil og Statkraft, satset på det britiske havvindmarkedet, der støtteordningene var bedre.

Høye kostnader har vært et hinder for videre satsing på flytende havvind her hjemme. Men hvordan skal vi kunne eksportere vindkraftteknologi uten å ha en teknologiutvikling på hjemmebane?

Næringsrådet og andre næringsorganisasjoner har jobbet i mange år for å få til ett eller flere demonstrasjonsanlegg der industrien kan teste ut ulike teknologier og forbedre løsningene. Havvind har vært tema flere ganger på Fornybarkonferansen, som er holdt årlig fra 2011, med Næringsrådet var medarrangør.

– Havvind tar av for fullt i Nordsjøen, mens det er dødt på norsk sektor. Norske leverandører er i ferd med å gå glipp av store, fremtidige inntekter, sa Tore Engevik, konserndirektør for vind i Aibel på konferansen i 2013.

Hywind Tampen

Hywind Tampen er et flytende vindkraftprosjekt med en kapasitet på 88 MW, som etter planen skal forsyne feltvirksomheten på Snorre og Gullfaks i Nordsjøen med elektrisk kraft. Dette vil bli den første flytende vindparken i verden som leverer strøm til olje- og gassplattformer til havs.

Illustrasjon: Equinor

Staten ville fortsatt ikke satse. Det var forventninger til regjeringens energimelding i 2016. Der kom imidlertid ingen konkrete signaler. Men under behandlingen bad Stortinget regjeringen sørge for en støtteordning til realisering av demonstrasjonsprosjekt for flytende havvind.

Det skulle ta flere år før noe skjedde. Imens ble det en stadig heftigere debatt om vindkraft på land. Og kunnskapen om den globale oppvarmingen ble mer alarmerende.

Så begynte ting å skje. I statsbudsjettet for 2018 la regjeringen opp til at det skal åpnes ett til to områder for flytende havvind i norsk sektor. I tillegg er målet å sette opp et pilotprosjekt i full skala.

Forskningen ble styrket. I 2018 åpnet Bergen Offshore Wind Centre, med professor Finn Gunnar Nielsen som leder. Senteret samler all kompetansen Universitetet i Bergen har på havvind.

Høsten 2019 kom nyheten om at Equinor får statlig støtte til å bygge ut elleve flytende vindturbiner i Hywind Tampen-prosjektet. De skal dekke 35 prosent av strømbehovet til oljeinstallasjonene på Gullfaks- og Snorre-feltene.

Samme høst samlet statsminister Erna Solberg en rekke industriledere til et toppmøte i Havlaboratoriet på Marineholmen.



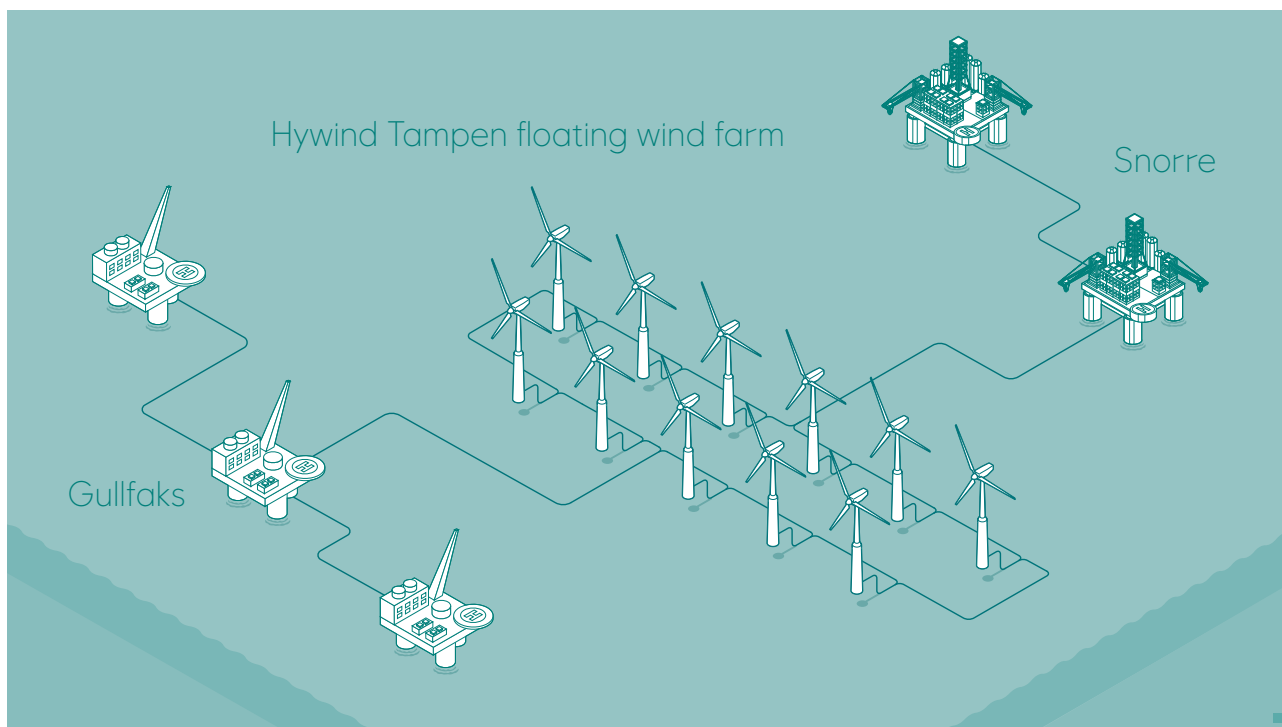

– Havvind er neste kapittel for havnasjonen Norge, sa statsministeren.
 – Vi skal åpne områder på norsk sokkel for havvind, sa olje- og energiminister Kjell-Børge Freiberg (Frp). Hvorfor Norge skal bygge flytende vindkraft i Nordsjøen når vi allerede har nok fornybar energi, spurte han – og ga et annet svar enn forgjengeren ga åtte år tidligere:

– Det å ha et hjemmemarked er den beste forutsetningen for å bygge industri som kan konkurrere internasjonalt. – Det er også erfaringen vi har fra olje og gass, supplerte Equinor-sjef Eldar Sætre.

I tillegg argumenterte de med at Norge må ta ansvar i europeisk sammenheng for at klimamålene skal nås.

Og i juni 2020 åpnet altså regjeringen for første gang områder for storstilt utbygging av havvind i Norge. Det hjemmemarkedet som Bergen Næringsråd og mange andre har jobbet for i ti år så endelig ut til å bli realisert. Det kan gi store ringvirkninger for industri og maritim næring i Bergen og ellers på Vestlandet.

Men noe mangler, nemlig virkemidler for å realisere de første prosjektene. De vil fortsatt trenge støtte. For å få kostnadene ned, må volumet, det vil si antall turbiner, opp. Utviklingen har gjort teknologien stadig rimeligere. Men vindkraft fra havet er i 2020 ennå ikke lønnsomt i det norske kraftmarkedet.

Reduserte utslipp

Haywind Tampen består av elleve enheter med en samlet kapasitet på 88 MW. Prosjektet vil føre til en betydelig reduksjon i CO₂-utslipp, anslått til 200 000 tonn i året (tilsvarer ca. 35 prosent av utslippene fra de to plattformene, eller utslippene fra 100 000 personbiler). Planlagt oppstart er i tredje kvartal 2022.

Illustrasjon: Equinor

Fremtidsvisjon

Slik vil Hywind Tampen se ut fra en av plattformene.

Illustrasjon: Equinor



Eksport

Selv om hjemmemarkedet ennå har manglet, har havvind gitt betydelige inntekter til norsk næringsliv. Spesielt Storbritannia har bygget ut mange anlegg. I 2016 eksporterte norske bedrifter ulike former for teknologi og tjenester til havvindmarkedet for 5 milliarder kroner. Det er mer enn all annen fornybar energiteknologi- og tjenesteeksport til sammen, vannkraft inkludert.

I 2017 ble det slept fem 125 meter høye Hywind-vindturbiner til Skottland fra Stord, der de var satt sammen. Turbinene skulle bli en del av verdens første flytende vindpark til havs. Størstedelen av Hywind Tampen-prosjektet skal bygges og driftes i vår region: Skrogene bygges på Stord, turbinene sammenstilles i Gulen og anlegget skal opereres fra Sandsli. Det er signert kontrakter for en samlet verdi på cirka 3,3 milliarder kroner i forbindelse med utbyggingen.

Havvind er ikke ukontroversielt. Det er områder der den kan komme i konflikt med fiskeriinteresser, blant annet i gyteområder.

Havvind i Norge er heller ikke en like åpenbar løsning som i andre land- som trenger fornybar energi for å kunne fase ut kull- og gasskraftverk. Norge har tilnærmet hundre prosent fornybar strømproduksjon.

En rekke aktører sendte våren 2020 et brev til regjeringen der de etterlyser neste steg fra myndighetene. Staten må sikre virkemidler som gjør det kommersielt mulig å gjennomføre prosjektene, het det.

Flytende havvind er dyrere enn faste installasjoner. Men kostnadene har falt betydelig de siste årene. Kompetansen og bedriftene har vi, i Bergen og på Vestlandet. Og ressursene. En trenger bare 0,5 prosent av norsk økonomisk sone for å produsere like mye energi fra havvind som vi i dag gjør fra hele det norske vannkraftsystemet.

Finansnæringen i Bergen

Finans er kjennetegnet av kampen om marginer. Et par desimaler i forskjell mellom innlåns- og utlånsrente kan bety store forskjeller i lønnsomheten til en bank. Likeledes vil lavere transaksjonskostnader kunne gi store gevinster i kassen til et meglerhus som er forhindret av tøff konkurranse til å øke kurtasjen.

Når marginene er små eller investeringene store, må man ha størrelse på tjenestene for å sikre god lønnsomhet. Det er dyrt å investere i ny teknologi og nye produkter, og man må ha stor kundebase for å få den avkastningen som markedet krever. Endringer i teknologi og konkurranseforhold har drevet frem oppkjøp, fusjonering og sentralisering av finansnæringen i Bergen og resten av landet.

Man kan oppsummere de endringer som har preget Bergens finansnæring de siste 25 år i tre trender:

- **Oppkjøp og sentralisering:** Trenden med oppkjøp og utflytting av selskapsfunksjoner, som startet på slutten av 1980-tallet, fortsatte. Nye reguleringer stiller strengere krav til kapitalisering og favoriserer større banker.
- **Vekst i verdensøkonomien:** Fra midten av 1990-tallet til i dag har verdensøkonomien vokst enormt. Stadig fallende renter og høye råvarepriser har tatt norsk økonomi til vær. Nordmenn har i perioden 1996–2020 aldri vært rikere, og det har på det jevne vært gode overskudd i Bergens finansnæring.
- **Informasjonsteknologi og automatisering:** Internett, nettbrett og smarttelefoner har gjort at kunden kan nås der han eller hun befinner seg. En rekke tjenester som tidligere krevde manuell utfylling av kunderådgivere kan i dag gjøres av kunden selv. De nye digitale plattformene samler inn enorme mengder data om vår atferd, som gjør at finansielle tjenester kan tilpasses den enkelte kunde.

For Bergen Næringsråd har perioden vært en kamp for å bevare Bergen som hovedsete for finansnæringen utenfor Oslo. Da oppkjøp og sentralisering gjorde risikoen for flukt fra Bergen reell, stod Næringsrådet sentralt i den politiske kampen for å få Argentum til Bergen i 2001. Videre ledet Næringsrådet en omfattende kampanje og bakromsarbeid for å sikre at Bergen fikk etablere såkornfondet Sarsia Seed i 2006, og senere Sarsia Seed II i 2017. Dette sikret byen tilgang på risikokapital og finansiell kompetanse til å plukke gode vekstkandidater.





Ressursgruppen Finans utga jevnlig rapporter om status for «Finansbyen Bergen».



Samtidig ble det på 1990-tallet klart at Næringsrådet måtte få større oversikt over endringene, som raskt skjedde i de ulike delene av finansnæringen. Foreningen etablerte Ressursgruppen Finans, og startet arbeidet med å gi ut jevnlig rapporter om status for «Finansbyen Bergen». I 2014 bestilte Næringsrådet også en omfattende analyse av eierskapet til næringslivet i Bergen. Spol noen år frem i tid og Bergen Næringsråd er sentral pådriver for etableringen av finansklyngen Finance Innovation i 2017, som et samarbeid mellom byens finans- og forsikringsforetak og teknologimiljø. Fra første stund hadde klyngen 30 medlemsbedrifter, som ved utgangen av 2020 har vokst til 85. Finance Innovation ble tatt opp i det nasjonale klyngeprogrammet Norwegian Centre of Expertise (NCE) i 2018.

Den videre fremstillingen vil redegjøre for endringene i Bergens finansnæring fra 1996 til i dag med fokus på henholdsvis bank-, kapitalforvaltnings- og forsikringsbransjen. Det siste delkapittelet vil løfte blikket og peke på trender finansnæringen står overfor ved utgangen av 2020.

Banknæringen

Etterdønningene fra bankkrisen preget banknæringen gjennom hele 90-tallet. Det hersket stor frykt for flere utlånstap, og en utpreget konservativ utlånspraksis blant byens banksjefer. Samtidig var verdensøkonomien i vekst, og boligprisene på vei opp igjen. Utlånstapene var gjennomgående små i siste halvdel av 90-tallet, og rentene startet fallet som skulle fortsette frem til i dag. Ut av krisen hadde Den norske Bank (DnB) vokst seg frem som myndighetenes verktøy for å konsolidere bransjen, og banken ble en stadig mer dominerende aktør både i Bergen og på landsbasis.

Det var samtidig dårlige tider for de som ønsket å arbeide i bank. Tilnærmet ansettelsesstopp medførte at bankhåndverket ble drevet av stadig eldre krefter. Enkelte vil hevde at dette var medvirkende årsak til at bergensbankene kom bakpå den teknologiske bølgen. Uansett årsak tok ikke Bergen ledelsen da de første norske nettbankene entret verdensveven i 1996. Fana Sparebank og Sparebanken Vest kom først på nett av bergensbankene i 1998, mens DnB året etter tok steget ut på internett. Konkurransforholdene var imidlertid fortsatt oversiktlige og kjente for de lokale banksjefene. DNB, og etterhvert Nordea, var klart størst blant store bedriftskunder, men opplevde konkurranse fra både Bergensbanken, Fana Sparebank og Sparebank Vest om privatkundene og småbedriftene i Bergen.

Mens bergensbankene gradvis økte kundeflaten på nett, ble stadig flere av byens bankfunksjoner- og funksjonærer omplassert til Oslo. Etter fusjonen mellom Bergen Bank og Den norske Credit-



Solheimsviken

I desember 2013 samlet DNB ASA virksomheten i et nytt kontorbygg i Solheimsviken. Bygget var oppført av GC Rieber Eiendoms datterselskap Solheimsviken Næringspark AS. I januar 2016 ble det solgt til Storebrand Eiendomsfond for nesten 1,5 milliarder kroner, tidenes største eiendomstransaksjon i Bergen. «Å selge ferdig utviklet eiendom er en naturlig del av vår strategi», sa adm. dir. Paul-Christian Rieber i morselskapet GC Rieber da salgsavtalen var undertegnet. Foto: Magnus Vabø

bank i 1990 startet en gradvis utflytting av tjenester og funksjoner fra filialen i Bergen til det nye hovedkontoret i Oslo. Det som ved avtaleinngåelsen ble hevdet å være en likeverdig fusjon, viste seg etterhvert å ha tyngdepunkt i Oslo. Tidligere Bergen Bank var ikke den eneste gamle bergensbanken som på nittitallet skulle oppleve at talentene forsvant. Bergen Skillingsbank skiftet navn til Bergensbanken i 1997, og ble kjøpt opp av svenske Handelsbanken i 1999. I 2001 opphørte banken som selvstendig juridisk enhet og ble del av Handelsbanken-konsernet. De neste årene ble sentrale funksjoner flyttet ut av Bergen.

Ved årtusenskiftet fryktet flere kollaps i finansmarkedene som følge av at verdens it-systemer ikke ville håndtere datoomleggingen til år 2000. Norske banker brukte følgelig store beløp på konsulenter for å forsikre seg om at systemene skulle fungere. Frykten skulle vise seg å være ute av proporsjoner. Den såkalte «dotcom-boblen» ved starten av det nye årtusenet skapte heller ikke kaotiske tilstander blant banknæringen i Bergen. Få var eksponerte, og konservativ utlånspraksis har fått æren. Hold dere unna kunder der «substansen tar kvelden kl 16» ble et kjent motto i gangene hos DnB i Bergen.



Substans var det imidlertid i bankenes eiendomsbesittelser. Kundene skulle møtes i filialer, og banktjenester leveres ansikt til ansikt. Bankene hadde investert i store filialnettverk i Bergen og omegn. Et revolusjonerende steg bort fra denne banktradisjonen var etableringen av Skandiabanken i april 2000 som Norges første rene nettbank uten fysiske lokaler. Som datterselskap av det svenske Skandia-konsernet hentet banken ideer og kompetanse fra Skandias egen satsing i Sverige. Det var heller ikke vanskelig for banken å kapre bergenske bankansatte ledige på arbeidsmarkedet etter en rekke tjenesteutflyttinger fra byen. Sentralt i Skandiabankens forretningsmodell var fra første dag et ensidig fokus på privatkundene, gebyrfrihet og enkelhet. Halvannet år senere hadde banken kapret 137 000 norske kunder – et tall som skulle vokse til rundt 480 000 i 2020.

På samme tid som Skandiabanken innoverte nettbanktjenester i Norge, vokste konfliktnivået hos en annen bergensbank. Sparebank Vest var gått inn i Sparebank 1-alliansen i 1996 for å skape synergier for driften og dele kostnaden forbundet med teknologiske investeringer, men samarbeidet ble tidlig vanskelig. Sparebank Vest delte ikke alliansens vekststrategi, som brøt med bankens konservative utlånspraksis. Det ble heller ikke møtt med begeistring at Sparebank 1-alliansen ønsket å sentralisere produktutviklingen, og plassere miljøet utenfor Bergen. Misnøyen vokste gradvis mellom Sparebank Vests administrasjon og styre, og Sparebank 1-alliansen. Temperaturen mellom partene nådde til slutt en slik høyde at arbeidet med å bryte ut av samarbeidet ble igangsatt på starten av 2000-tallet. Bruddet ble offisielt 31.12 2003, men Sparebank Vest fortsatte noen år til i produktsamarbeidet med Sparebank 1-alliansen inntil Frende forsikring ble lansert i 2007. Som en direkte konsekvens av Sparebank Vests uttreden av alliansen etablerte Sparebank 1 SR-bank seg i Bergen i 2006. Banken ble raskt en aktiv konkurrent til DnBs dominans hos de store bedriftskundene i byen, og Sparebank Vests posisjon hos mindre bedrifter. Samme år etablerte Sparebanken Sogn og Fjordane seg i Bergen sentrum, med klar strategi om å være en livsløpsbank for utflyttede sogninger og andre med behov for en nærbank.

De glade økonomiske tidene etter «dotcom-boblen» på starten av 2000-tallet skulle imidlertid bli kortvarige. I 2007–2008 truet finanskrisen med å strupe likviditeten i bankenes lånemarked, men bergensbankene bestod testen godt hjulpet av erfaringene fra bankkrisen atten år tidligere. Skandiabanken opplevde stresset størst da media gjorde et poeng av at banken ikke var del av det norske sikringsfondet. Kort tid senere ble imidlertid banken tatt opp i den særnorske ordningen, og kundene fortsatte å strømme til. Noen år senere startet arbeidet med å omdanne Skandiabanken i Norge til eget selskap. Arbeidet kulminerte med at den nå «nye» bergenske Skandiabanken ble registrert på Oslo børs i november 2015. I 2017 endret banken navn til S-banken.



Jonsvollskvartalet

Sparebanken Vest flyttet i oktober 2015 inn i nye lokaler i Jonsvollskvartalet. Banken forhandlet høsten 2020 om salg.

Foto: Øystein Klakegg

Perioden etter finanskrisen var preget av sterk økonomisk vekst for Norge, og det var vanskelig for byens banksjefer å tape penger. Økte europeiske og særnorske reguleringskrav gjorde bankenes egenkapital stadig mer solid. Da oljeprisen falt dramatisk i 2014, måtte DNB og Sparebank 1 SR-banken skrive ned milliardtap med sin eksponering mot oljerelaterte næringer, men ingen bergensbank opplevde at grunnmuren skaket nevneverdig. Mens store endringer foregikk på makronivå i økonomien de to første tiårene i det nye årtusenet, skjedde det også en dramatisk endring i bergenseres forhold til banken. Høytidelige besøk i bankfilialer er blitt erstattet med bruk av nett- eller mobilbank. I dag benytter det store flertall av bergensere internett til å betale regninger, kjøpe aksjer og overføre penger. Som følge av digitaliseringen har også konkurransen om bankkundene økt betraktelig, da lokalisering betyr mindre og prisinformasjonen er lett tilgjengelig. Banknæringens glade dager med mulighet til å sette egne gebyrer uavhengig av konkurrenter er dermed i stor grad forbi.

Til tross for den økte konkurransen har Bergen tatt lederposisjonen i den digitale norske banktidsalder. Sentralt ble Skandiabankens og Sparebanken Vests beslutning om tidlig å satse på egne it-avdelinger fremfor å kjøpe inn utviklingskompetanse utenfra. Fra egne teknologer spiret det raskt frem nye prisvinnende bankideer, som S-bankens innovative mobile plattform lansert i 2015 og Bulder Bank lansert av Sparebanken Vest som Norges første rene mobilbank i 2019. Bergen var dermed først ute med både den rene nettbanken og den rene mobilbanken. Imidlertid har digitalisering og automatisering av bankenes tjenestetilbud medført at bankenes fysiske tilstedeværelse i Bergen er blitt stadig mindre. Det samme har antallet sysselsatte i næringen. Fila nedleggelsen stoppet derimot ikke Bergens to største aktører fra å bygge nye praktbygg. I 2013 ble DnBs virksomhet i Bergen samlet i nytt hovedkvarter i Solheimsviken, og to år senere åpnet Sparebanken Vest finanshuset i Jonsvollskvartalet.

Kapitalforvaltning og finansiell rådgivning

På midten av 1990-tallet var kapitalforvaltningsmiljøet i Bergen sterkt, og en aktiv utfordrer til enhver som ville påtvinge Oslo-dominans. Verdipapir- og pengemarkedshandel ble drevet i stor stil fra DnBs lokaler i Bergen. Miljøet i Fyllingsdalen var ikke lenger like stort som ti år tidligere, men fortsatt satt det kloke hoder blant forvaltere i Vitals, Skandias, Nordeas og Vestas lokaler. Noe var imidlertid i gjære.

Startskuddet ble DnBs kjøp av Vital i 1996. En rekke strategiske valg ble gjort av konsernledelsen i DnB de neste årene med avgjørende konsekvenser for miljøet i Bergen. Avgjørelsene var i starten preget av strategisk satsing på kapitalforvaltning med hovedsete i Bergen. Først ble Vitals kapitalforvaltningsavdeling utskilt og omdannet til Vital Kapitalforvaltning AS i 1997. Mer og mer av DnB-konsernets kapitalforvaltning ble etterhvert utført av det nye datterselskapet, som senere ble omdøpt og omorganisert til DnB Kapitalforvaltning ASA. Samtidig skjedde det ved årtusenskiftet rokeringer i Vesta-systemet, der finansgiganten Skandia gikk ut og danske Tryg kom inn på eiersiden. Skandia fortsatte å selge seg ut av Norge, og Skandia Asset Management ble i 2002 solgt til DnB-konsernet og omdøpt til DnB Asset Management. Salget sendte sjokkbølger gjennom Bergens finansmiljø, og flere tok til avisene og varslet samlokalisering til Oslo og utflytting fra Bergen. På dette tidspunktet stod Bergen for 70 prosent av DnBs kapitalforvaltningsvirksomhet og forvalterne i Fyllingsdalen hadde slått verdensindeksen syv år på rad.

Kritikerne skulle få rett. Over de 25 årene fra 1996 til i dag ble hovedsetet for DNBs kapitalforvaltning og meglerbord gradvis samlokalisert i Oslo. Ved utgangen av 2020 er det



Jan Erik Kjerpeseth
Konsernsjef
Sparebanken Vest



Lisbet K. Næro
Administrerende direktør
Fana Sparebank



Rikshovedstaden

Over de 25 årene har hovedsetet for DNBs kapitalforvaltning og meglerbord gradvis blitt samlokalisert i Oslo.

Foto: Stig B. Fiksdal



DNBs renteforvaltning og forvaltningen av DNB Liv som er igjen av storbankens kapitalforvaltning i Bergen. Av de store bankene er det nå kun Nordea som har sitt norske hovedkontor for kapitalforvaltning i Bergen. Frem til Norne Securities ble etablert i 2008 med Sparebanken Vest som største eier, var det lite optimisme å spore blant byens gjenværende meglere. Utvandringen av finansmiljøet fra Bergen til Oslo skulle imidlertid frigjøre en kreativ skaperkraft hos de som valgte ikke å bli med på flyttelasset. Fra år 2000 til i dag har Bergen sett en stor oppblomstring av nye finansforetak. I løpet av de første spede årene i det nye årtusenet ble selskaper som Holbergfondene, Wassum Investment Consulting og Borea etablert i Bergen.

Først ut var Holbergfondene, startet av tidligere medarbeidere fra Fyllingsdalen-miljøet. Forvalterne fikk en blytung start med «dotcom-bølgen» som sendte en kald dusj over gründerne, men i årene siden har stadig mer kapital blitt sendt til Holbergs lokaler. I dag er selskapet Norges største uavhengige fondsforvalter. Omtrent samtidig startet Wassum Investment Consulting opp etter et møte på McDonald's i Fyllingsdalen. Gjennom oppkjøp og eksplosiv vekst ble det lille rådgivingselskapet etterhvert til Gabler-konsernet og Norges største pensjonsrådgivningsselskap. Konsernet med hovedkontor i Bergen påvirket i 2020 plasseringen og forvaltningen til nesten ti prosent av den norske befolkningens pensjoner. Til slutt skulle en rekke Vestlandske industrifamilier finne ut at de sammen blir rikere enn hver for seg, og startet opp Borea forvaltning med ansvaret for forvaltningen av en anelig del av sine respektive formuer. Borea har siden vokst til å bli en leverandør av rente- og spesialfond til en stor andel av byens og Vestlandets velbemidlede befolkning med et minsteinnskudd på en million kroner.



Mens oppstartsbølgen red finansnæringen i Bergen, var det debatter i nasjonale medier, om hvor man skulle plassere det statlige kapitalforvaltningsselskapet som skulle ha ansvaret for forvaltningen av statens investeringer i aktive eierfond. Både Bergen Næringsråd og Norges Handelshøyskole fylte media med argumenter for at Bergen var det naturlige stedet for en plassering utenfor Oslo. Kampanjen vant gjennom og i oktober 2001 åpnet Argentum Fondsinvesteringer i Bergen. Senere ble det politiske engasjementet igjen intensivert da staten skulle etablere såkornfond for tidlig-fase investeringer. Bergen skulle også denne gangen bli begunstiget, og byen fikk etablere både Sarsia Seed I i 2006 og Sarsia Seed II i 2017. Ved utgangen av 2020 har Bergen det største og mest anerkjente miljøet for tidlig-fase investeringer utenfor Oslo.

Forsikring

Mye hadde skjedd med forsikringsbransjen årene før 1996, men Bergen var fortsatt Norges ubestridte forsikringshovedstad. Vestas økonomiske problemer etter de glade 1980-årene hadde ført til Skandias oppkjøp og utskillelse av NKP og Hygea i 1989. De to tradisjonsrike forsikringsselskapene ble omdannet til Vital forsikring året etter.

Årene frem til starten av 2000-tallet var preget av svak lønnsomhet i produktsegmentene for bergenske liv- og skadeforsikringsselskaper, og resultater og bonuser som ble sikret av god avkastning på kapitalforvaltningen. I likhet med bank- og kapitalforvaltning skulle også forsikringsbransjen stå overfor omfattende fusjoner og navnebytter. Først ut var DnBs oppkjøp av Vital Forsikring i 1996. De neste årene skulle DnB møysommelig bygge Vital opp til å bli Norges største liv- og pensjonsselskap – fortsatt med flest funksjoner og forretningsadresse i Bergen. I 2003 ble Vital Forsikring og Gjensidige NOR Spareforsikring fusjonert, og i 2011 endret pensjons- og forsikringsgiganten navn til DNB Liv og ble et datterselskap under børsnotert DNB ASA:

Mens Vital beholdt norsk eierskap, ble Vesta kjøpt av danske Tryg-Baltica i 1999. Frem til 2007 driftes forsikringsselskapet som tidligere med base i Bergen, men blir året etter omgjort til en filial av det nye selskapet TrygVesta. I 2010 er Vestanavnet historie, men livbøyen forblir varemerket til det nye selskapet Tryg. Utover 2010-tallet blir en økende del av Trygs virksomhet i Norge samlokalisert i Bergen, mens effektivisering av driften fører til tomme kontorpulver i Fyllingsdalen. Det blir raskt klart for de bergensansatte at strategi- og ledelse nå i stor grad vil bli diktet fra Danmark.



Bytt til en bilforsikring som har Norges raskest bonusopptjening

Frende bilforsikring er kåret til best i test uansett om du velger kasko, delkasko eller ansvar, på både dekning og skadeprosjyr. Du får alle de gode og viktige dekningene til svært konkurrenseverdige priser, i tillegg til markedets raskeste bonusopptjening.

 **FrendeForsikring**
SALGSSENTER

Glade ansikter

TraineeVest har for mange unge vært en verdifull inngangsport til finansnæringen.

Foto: Eivind Senneset



Utover 2000-tallet øker lønnsomheten til norske forsikringsselskaper, og en rekke norske nyetableringer ønsker sin del av et stadig mer attraktivt marked. Samtaler mellom Fana Sparebank, Sparebanken Vest og Norwegian Hull Club starter i det små, og ideen om at Bergen og Vestlandet har rom for et nytt forsikringsselskap der alt skal styres fra Bergen tar form. I 2007 blir Frende lansert med kontorer i Sparebanken Vests lokaler i Kaigaten i Bergen. På eiersiden står Sparebanken Vest og Fana Sparebank fra Bergen, men de får også med seg Sparebanken Øst og Helgeland Sparebank i samarbeidet. Raskt sluttet flere norske banker seg til som eiere og distributører, og i dag eies og selges Frenedes forsikringer gjennom 15 lokale- og regionale banker.

Samtidig som Bergen forsvarte sin posisjon i liv- og skadeforsikringsmarkedet, vokste byen til å bli et verdenssentrum for skipsforsikring. Bergen Hull Club fusjonerte med UNITAS i 2001 og ble til Norwegian Hull Club. Fra sitt hovedkvarter i Bergen sentrum styrer selskapet i dag forsikringskontrakter på over 11000 skip og andre flytende enheter. «Rocknes» forliset i 2004 brakte selskapet inn i offentlighetens søkelys som hovedassurandør for Jebsen-skipet, men Norwegian Hull Club tapte søksmålet mot de norske myndighetene i etterkant. Striden stod om hvorvidt grunnen skipet traff burde vært merket. Selskapet opplevde sterk vekst gjennom de to første tiårene av 2000-tallet, og i perioden fra 2001 til i dag ble omsetningen mer enn femdoblet. I fjor endte den på 163 millioner USD.

«Fintech» og fremtidens finansby

Ved utgangen av 2020 kan finansnæringen i Bergen se tilbake på et veldig annerledes år. Lav oljepris og covid-19-epidemien har herjet verdens børser, og norske renter er på et historisk lavt nivå. Det pågår en intens jakt på avkastning i et marked preget av rekordlave renter, og det kan lede aktører til å ta større risiko enn de normalt ville vært komfortable med i andre perioder. De fleste er enige om at byens banksjefer og fondsforvaltere har mer rufsete tider i vente.

På samme tid nevnes «Filialbyen Bergen» stadig sjeldnere i det offentlige ordskiftet, i det lokaliserings er av redusert betydning når kunden kan nå på mobilen. Viktigere for Bergen er tilgangen på humankapital, der samarbeidet med Næringsrådet, NHH og Universitetet i Bergen står sentralt. Finansaktørene i Bergen rapporterer at tilgangen på talentfulle hoder er stabil og god, og at lavere boligpriser og mer lojal arbeidskraft gjør Bergen konkurransedyktig mot Oslo-hegemoniet.

Vi skaper økt samarbeid og innovasjon ved å kombinere ingredienser med synergier



finance innovation

finance innovation **ARENA cluster** **INNOVATION**

Bank/finance/insurance	Academia	Technology
             	  	                         
Consulting		
    		

Finance Innovation er landets første finansteknologiklynge.

Den perfekte storm

Ole Erik Almlid, Administrerende direktør i NHO og Anita Krohn-Traaseth fra European Innovation Council (EIC) snakket om «Veikart for Fremtidens Næringsliv» på årskonferansen 2019.

Foto: Bergen Næringsråd



Nettopp tilgangen på humankapital og en teknologitung banknæring muliggjorde etableringen av finansklyngen NCE Finance Innovation i 2017. På tre år har klyngen tredoblet medlemsmassen, og hele 85 bedrifter bidrar nå aktivt til kreative synergier mellom teknologi- og finansnæringen. Oppstartsselskaper som Dealflow og Quantfolio setter Bergen på kartet som leverandør av innovative «fintech»-løsninger. Bergen ser ut til å lede Norge inn i en ny teknologisk tidsalder. For å bevare lederrollen vil byen måtte kjempe for å bevare humankapitalen og den kreative kraften i Bergen når oppkjøpsfond og fusjoneringer kommer. Her vil klyngens størrelse spille en sentral rolle, ettersom flinke folk ønsker å arbeide med andre flinke folk.

Ny teknologi vil samtidig ikke bare innovere måten finansbransjen leverer eksisterende tjenester på, men også endre den interne organiseringen av finansbransjen. Automatisering vil lede til kostnadsbesparelser og lavere sysselsetting i bank- og finans i årene fremover. Resultatet kan bli økte overskudd generert av finansielle roboter, men spørsmål vil trolig bli reist om hvordan avkastningen skal fordeles på ansatte, eiere og resten av samfunnet. Hvor serverne robotene arbeider fra befinner seg er uvesentlig for Bergen, men kan bli en viktig problemstilling for norske myndigheter.

Til slutt er det grønne skiftet i norsk økonomi i full gang. Som sentrale kreditorer for Vestlandets eksportindustri vil Bergens finansnæring kunne spille en viktig rolle som tilrettelegger for en grønnere fremtid ved å lede kapital til mer bærekraftige prosjekter i havbruk og offshore. Det er en rolle byens banksjefer virker ivrige etter å ta, og som investorer trolig vil verdsette.

Industri mot strømmen

En nedlagt jernbanestasjon, et rustent jernbanespor mot ingensteder. Skyggenes dal. Det skulle ikke vært liv laga. I stedet har Janus på Espeland i Arna tatt rollen som et slags episenter for norsk og europeisk tekoindustri.

Janne Vangen Solheim (51) sitter på en stol ved styrebordet i den eldste delen av eiendomsmassen, den fra starten i 1895. De kaller det stasbygget. Hun er selskapets styreleder. Brune tømmervegger, lave dører, golv som knirker. Hit, til Tjuvholmens nøkterne motsats, inviteres forretningsforbindelser fra fjern og nær. Her kan de kjenne på selskapets 125 år lange historie, føle vibrasjonene i veggene av maskiner som durer, noen av dem eldgamle, andre hypermoderne.

Kjerringa mot strømmen

Janusfabrikken slik den framstår i dag, med nymalt fasade og nyrestaurert brann- og redningsstasjon (rød bygning til venstre). På jernbaneskinnene ruller veterantoget Gamle Vossebanen, til glede for store og små, både til jul og om sommeren.

Foto: Rune Solheim, RUNESKRIFT



Stevnemøte på strikkeriet

Konsernsjef Janne Vangen Solheim og administrerende direktør Arne Fonneland har vært sentrale i utviklingen av Janus siden år 2000. Her avbildet på strikkeriet, som nylig ble oppgradert med flere nye maskiner.

Foto: Rune Solheim, RUNESKRIFT



Mer enn et plagg

Hit til Espeland inviteres også kinesiske bloggere. De er blitt viktige formidlere og markedsførere av historien, tradisjonene, håndverket, kompetansen, ja, selve sjelfullheten i den industriproduksjonen som foregår i Janus-fabrikken i dalføret mellom Gullfjellet og Vidden. Fra produksjonslokalene livestreamer de til kinesiske forbrukere hele produksjonsprosessen.

– Sist en av dem var her, solgte vi 5000 plagg til Kina i løpet av en time, forteller Arne Fonneland, administrerende direktør i Janus, Janne Vangen Solheims høyre hånd og trofaste støtte i et kvart århundre.

– Dette er folk som ikke bare vil ha et plagg, men som er opptatt av alt som ligger bak, og som bidrar til å gjøre det til noe mer enn et plagg.

Slik er Østen og Kina, en del av verden som for 25–30 år siden nesten utraderte norsk tekoindustri, ved en skjebnens ironi, blitt et viktig marked for en av de få som overlevde, Janus på Espeland i Arna.

CV under neglene

Janne Vangen Solheim sitter ikke lenger stille på stolen. Hun snakker, ja, med hele seg formidler hun verdigrunnet hun bygger sitt virke på. Respekten for arven, for historien, for kompetansen, for sliterne. Hun snakker om den vakre CV-en som du ikke finner i noe resymé, men under neglene på dem som syr og strikker, farger og vasker og pakker. Hun snakker hengivent om

trappetrinnene av tre, nedslitt på midten, de håndfaste sporene av 125 år med iver og yrkesstolthet og spisskompetanse og aldri sviktende innsatsvilje. Hun snakker med eksistensiell inderlighet om noe som for henne er langt mer enn bare en arbeidsplass.

Da koronaviruset rammet, var det aldri noen tvil. Solheim og Fonneland var de første som tok lønnskutt. Nå jobber de begge 12 og 14 timers dager for halvparten av det de skulle hatt.

Skjebneår

De siste tre tiårene av 1900-tallet var skjebnetid for norsk og vestlandsk tekstilindustri. Eidsvåg Fabrikker, Pedek på Hop, Salhus Tricotagefabrik, Arne Fabrikker i Ytre Arna, Trengereid Fabrikker og Irisfabrikken på Os måtte alle bite i gresset. I 150 år hadde tekoindustrien – tekstil og konfeksjonsindustrien – gitt arbeid og inntekt til tusenvis, skapt trygghet, velstand og relativ stabilitet i lokalsamfunn og vært både hjerte og lunger i bygder og grender. I løpet av to–tre tiår bukket de under, en etter en, for konkurransen fra lavkostland, primært i Østen.

Det samme var i ferd med å skje på Espeland i Arna. Året var 1992. Driften skrantet, lokalene var nedslitte og umoderne. Midt i dette stod Vebjørn Vangen, Jannes far. Han hadde vært reisende i salg for Janus siden 60-tallet. Nå kunne han få hele den falleferdige sulamitten for 22 millioner kroner. På hjemmebane, i arbeiderboligen på Arnatveit, ble det murret, men Vebjørn trosset protestene, tok opp lån og kjøpte likevel.

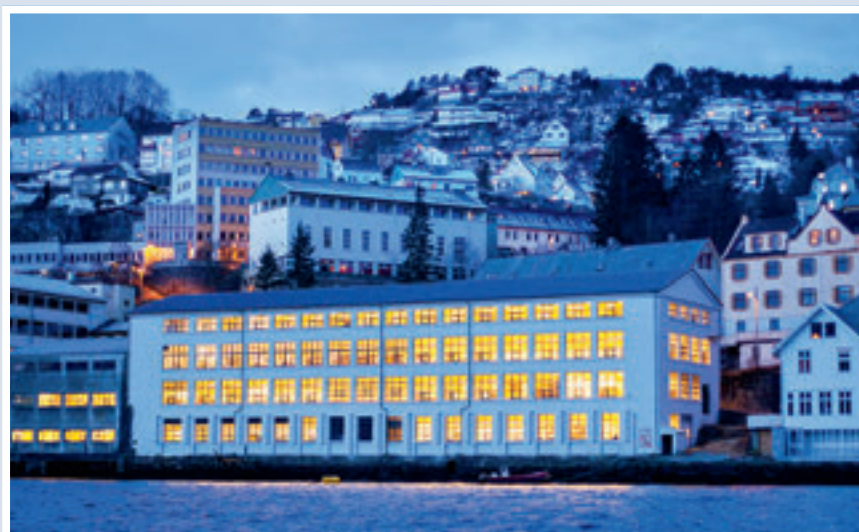

Oleana

Oleana er et familieselskap som ble stiftet i 1992 med mål om å skape nye arbeidsplasser innen tekstilindustrien i Norge. Det meste av Vest-Europas produksjon hadde på det tidspunktet flyttet til land med langt billigere arbeidskraft. Oleana ville bevise at det forretningsmessig var mulig å gå mot strømmen ved å satse på folk og skape fantastiske produkter. Bedriftens filosofi er basert på verdier. Bærekraft og rettferdighet danner grunnlaget for det meste man gjør. Oleana har i dag rundt 60 ansatte, og forhandlere i store deler av verden.

Foto: Morten Heiselberg



Tidligere administrerende direktør, Vebjørn Vangen hos Janus, sammen med Juan Antonio Samaranch, president for Den internasjonale olympiske komité i 1994. «The decision is Lilyhammer».

Foto via Janus Fabrikker



Oppdraget med å lage profileringsstøt for OL på Lillehammer reddet fremtiden for Janus.

OL på Lillehammer reddet Janus

Janus hadde i en periode flørtet med motemarkedet gjennom merkevaren Avanti. Nå søkte selskapet tilbake til røttene. Produksjon av ullundertøy. Omstillingen var tøff, men så kom OL på Lillehammer ...

OL-president Gerhard Heiberg kom selv fra industrien. Han var bevisst på at norsk industri måtte ha mer enn symbolsk nytte av verdens viktigste idrettsbegivenhet. Janus fikk oppdraget med å lage profileringsstøt for arrangementet.

Det reddet fremtiden for Janus. Intet mindre.

Janne Vangen Solheim, førskolelærer fra Arnatveit, og Arne Fonneland, fruktbonde fra Norheimsund, har vært sentrale i utviklingen av Janus siden midten av 1990-tallet. De tror erfaring fra noe helt annet enn teko har vært nyttig. Slik lar man seg ikke uten videre stoppe av vedtatte bransjegitte sannheter. Helt bevisst har de derfor nylig sørget for å komplementere selskapets styre med en biolog.

– Vi teller ikke

Skyggenes dal er ikke fullt så skyggefull lenger. Høstsolen skinner på de gulmalte betongveggene og gjør dem ekstra gule. Innenfor veggene gløder det også. Janne Vangen Solheim er en entusiastisk representant for en næring hun føler har fått ufortjent lite oppmerksomhet. Teko, liksom, det er ikke akkurat olje og gass.

– Det er en bransje som på en måte ikke teller. Vi har ingen stemme i ordskiftet om industriutvikling.

Det har vært lite å hente av drahjelp fra offentlige myndigheter. Helt på egen kjøll har Janus-folkene oppsøkt nye land og prøvd å åpne nye markeder. Janne forteller om hvordan hun var overbevist om at hennes siste time var kommet på en reise til Russland.

Dødsangst i Russland

Det var en innenriksflygning mellom Moskva og St. Petersburg på tidlig 2000-tall, før moderniseringen av landet hadde fått fart. Flyet var gammelt og slitt, og hattehyllene var nettopp det, hyller med bunn av netting. En malingslitt salgsvogn med vodka og annen alkohol, som flyvertinnen skubbet gjennom midtgangen til tross for turbulensen, knirket og hylte.

– Det gjorde jeg også. Jeg klamret meg til Arne og ba til Gud.

Flyet kom seg både opp og ned, og i dag har Janus et aktivt salgsskredderapparat i Russland, med base i St. Petersburg. Janne Vangen Solheim har sansen for russerne.

– Hardtarbeidende og ærlige. Vi kjenner oss igjen i dem.

Like mye stoler hun ikke på amerikanerne. En langt fremskredet satsing i USA ble lagt på is på grunn av en uberegnelig president.

Alene igjen

Dager med høstregn har fått Storelva til å svulme. Nå vasker den veggene på Janus-fabrikken. Opp hit og forbi svømmer laksen. Janne Vangen Solheim husker hvordan de som barn bygde flåter og seilte på elven. Noen ganger var den rød, andre ganger blå eller grønn eller gul. Fargene kom fra fargeriet i kjelleren.

Prinsesseull fra Janus.

Janus Fabrikker



Det er lenge siden det ble slutt på utslippene, og nå har Janus investert flere millioner kroner i en flunkende ny fargerimaskin. Skulle noe svikte lokalt, kan den fjernstyres fra Tyskland, via en applikasjon. Hun viser rundt i det som er Norges eneste gjenværende tekstilfargereri. Det ligger i bunnen av et bygg, der høyteknologi går hånd i hånd med traust, men pålitelig 1900-talls-maskineri.

Janus er en av de få som er tilbake i det som var en stor bransje i Norge. Det medfører et tungt ansvar å være alene om å forvalte arven fra norsk tekoindustri. Ansvaret er ikke bare lokalt eller nasjonalt, det er også internasjonalt, for hvis Janus skulle ryke, ryker også virksomheter og arbeidsplasser hos samarbeidspartnere og leverandører i Europa.

Selv om driften går godt og utsiktene er gode, tenker Janne Vangen Solheim mye på det.

Viktig støtte fra industrinestorer

– Ansvaret er slitsomt, «et kors å bære», ifølge Janne, og slett ikke alltid kjenner hun seg kompetent eller ovenpå eller skråsikker. Ofte trenger hun støtte, av og til også trøst eller bekreftelse. Da har hun folk hun kan ringe til. To av dem ringer hun oftere enn andre, Trond Mohn og Jens P. Heyerdahl.

– De er fantastiske mennesker, med en erfaring fra industribygging som gjør dem uvurderlige for meg å ha som ressurspersoner og støttespillere, sier hun.



Didrik Munch



Thorstein Selvik

Trender og utviklingstrekk

Rekstenbygget på Fjøsanger har både svømmebasseng og spaavdeling, men det viktigste det rommer, er kunnskap og kompetanse. På et stillerom med utsikt til bassenget har Thorstein Selvik og Didrik Munch tenkt seg. Den ene (Selvik) med lang erfaring fra bank og shipping og nettverksbygging, nå med spisskompetanse innenfor prosjektfinansiering og kjøp og salg av selskaper. Den andre pensjonert bank- og mediemann med tilleggserfaring fra politiet og diverse styreverv. Munch er dessuten barnebarnet til industrigründeren Sverre Munck, som i 1924 grunnla det som i dag heter Munck Cranes.

De to er kompiser fra langt tilbake. Nå utveksler de synspunkter om utviklingstrekkene ved bergensk industri de siste 25 årene. Mangt er det lett å bli enige om. Som at den bergenske industrihistorien er begrenset i omfang. Bergen har alltid vært mer en handels- og shippingby enn en industriby. Som at mye av dagens industri er rester av gammel industri, men også ispedd noe knoppskyting. Som Oleana i Ytre Arna, en rest av det som en gang var et blomstrende tekstilindustrielt miljø i den bergenske utkanten.



Nedsalg av lokalt eierskap

Men mest typisk for bergensk industri i nyere tid er det omfattende nedsalg av lokalt eierskap som har funnet sted. Det har gjennomgående skjedd i det stille og uten at det har vakt sterke følelser i det bergenske folkedypet. Unntaket er kanskje salget av Hansa til Borg Bryggerier i Sarpsborg i 1997. På den tiden var ølet man foretrakk ennå en nærmest seremoniell lojalitetstest til bakgrunn og opphav. Det ble regnet som en patriotisk forpliktelse for alle bergensere å drikke Hansa-øl.

– Øl er en kulturbærer. Bergenserne har alltid lagt vekt på å være lojale til sine merkevarer. Det er klart det påvirker oss emosjonelt når noe såpass erkebergensk som bryggeriet vårt ikke lenger eies fra Bergen, sier Selvik.

– Men denne sosiologisk viktige merkevarelojaliteten har nok avtatt noe med fremveksten av alle mikrobryggeriene, påpeker han.

Far versus sønn

Mest spektakulært, for ikke å si pikant, var likevel salget som fant sted våren 2014. Etter 76 år som familieeid selskap, ble den verdensledende pumpeprodusenten Framo solgt til svenske Alfa Laval for 13 milliarder kroner. Det utløste en bitter strid mellom far Trond og sønn Frederik, der kraftfulle ord ble brukt og oppsamlet irritasjon kom til overflaten. I all offentlighet ble

Bergensernes sjel

I Bergen er det egentlig bare Hansa øl som gjelder. Bryggeriets anlegg på Kokstad er topp moderne. På det meste jobbet det 1200 personer her. I dag klarer man seg med langt færre.





The future of water injection

FRAMO WATER INJECTION PUMPS
An effective and economical way to boost oil recovery is to inject seawater and/or produced water into the reservoir to maintain pressure and produce more oil. The high pressure pump is designed to meet changing reservoir demands. Small footprint, compact low weight, booster integrated, running below first critical speed.



FRAMO
an Alfa Laval brand

Water Injection Pumps | Fire Water Pumps | Seawater Lift Pumps | Cooling Circulation Pumps

framo.com

OFFSHORE TECHNOLOGY CONFERENCE
HOUSTON 2-4 MAY 2014
PLEASE VISIT US AT STAND 2141

Frederiks forargelse fremført, mens familieoverhodet selv gjorde sitt beste for å dysse ned motsetningene.

Striden gikk relativt fort over, og relasjonen mellom far og sønn skal nå være reparert.

Året før ble kaffehuset Friele solgt til et nederlandsk selskap, og året før det igjen, i 2012, hadde Stein Erik Hagen-eide Orkla overtatt mer enn 90 prosent av aksjene i Rieber og Søn. Med det var fire store og stolte Bergens-eide selskaper, Hansa, Framo, Friele og Rieber og Søn solgt ut av byen. Men som bergenske merkevarer eksisterer de fortsatt i beste velgående, og produksjonen foregår fremdeles lokalt.

– Salg kan være fornuftig

Det gjelder ikke Minde Sjokoladefabrik, som ble solgt til Brynild i Fredrikstad i 2008. Produksjonen fulgte etter til Østfold i 2011.

Forvitringen av lokalt eierskap synes altså å være et universelt trekk. Selvik og Munch beskriver det som et

«tredjegerasjonsproblem».

– Tredjegerasjonseiere har kanskje verken behovet, interessen eller kompetansen til å drive videre i egen regi. Derfor kan et salg i mange tilfeller være fornuftig.

Men «gamle penger» forsvinner sjelden i tant og fjas og privat moro. Trond Mohn er for eksempel i dag den største aksjonæren i BerGenBio, et bioteknologiselskap med fokus på å utvikle legemidler mot aggressive kreftformer.

– Og Rieber, som begynte med å produsere buljongterninger, er i dag tungt inne i teknologibransjen, sier Thorstein Selvik og trekker en parallell til hvordan Jebsen-slekten i et annet århundre gikk fra teko til shipping.



Storslått

Innerst i Solheimsviken, der det for noen tiår siden ble hamret og klinket og sveiset og boret og sjosatt og døpt skip, har Paul-Christian Rieber tatt plass på et møterom. Plassen utenfor kontorvinduene til GC Rieber bærer i liten grad preg av det som en gang var, men noen få spor er igjen etter skipsverftet og det mylderet av aktivitet som det skapte.

Rieber, tidligere styreformann i Bergen Næringsråd, forhenværende president i NHO og nåværende president i Norges Rederiforbund, er gammel nok til å huske både lydene og luktene og ståheien fra den gangen jernplater ble satt sammen til store, sjødyktige skip, og han vedgår at det er noe eget og



ganske storslått med det å utvikle og fremstille noe håndfast, noe konkret, noe salgbart og nødvendig.

– Men selv om de verken lager like mye lyd eller er like synlige, er det langt flere ansatte her i dag enn på verftstiden. Rundt 7000 vil jeg anslå, om du også tar med Marineholmen. Og uten å bli uærbødig, tror jeg de er vel så bidragsytende til samfunnet som deres forgjengere, sier Rieber.

Dramatisk når eierskap selges ut av byen

Hans viktigste anliggende er familiebedriften, som han har ledet siden 1990, men gjennom sine tallrike verv og sitt samfunnsengasjement har han alltid interessert seg for og vært opptatt av det store bildet. Rammevilkår, utviklingstrekk, fornying og innovasjon. Han beskriver det som dramatisk for Bergen som industriby at de store selskapene, Framo, Friele og Rieber og Søn, ikke lenger eies fra Bergen.

– Hvorfor?

– Fordi gravitasjonsfeltet flyttes ut av byen. Vi mister all den energien som ligger rundt et toppledelsesmiljø, sier Rieber.

Skipet

I Solheimsviken bygger GC Rieber Bergens første og største næringsbygg i massivtre.

Illustrasjon: Arkitekt Paal J. Kaahrs
OG Arkitekter og MIR AS



Paul-Christian Rieber



Full fart forover

Offshore konstruksjonsfartøyet «Polar Onyx» ble levert fra Ulstein Verft til GC Rieber Shipping i 2014 som det nyeste tilskuddet til rederiets økende investeringer i subsea-segmentet.

Foto: Marius Beck Dahle

Han er ikke ute etter å klandre noen, men understreker tvert imot at de gamle eierne både samlet og hver for seg har gjort sitt gjennom tiår og århundrer.

– De har gått mer enn sin etappe, men det er like fullt dramatisk, det som har skjedd. Det dummeste eksempelet er Rieber og Søn, sier Paul-Christian Rieber.

Lett oppkjøpsobjekt

Ifølge ham begynte ulykken da selskapet bestemte seg for å rendyrke sin virksomhet innenfor næringsmiddelindustrien. Det som hadde vært et mangfoldig konglomerat og en motor i utviklingen av virksomheter både lokalt og nasjonalt gjorde seg selv plutselig til et lett oppkjøpsobjekt. Orkla kom på banen, og alle vitale funksjoner er i dag flyttet til Oslo.

– Med Rieber og Søn tapte Bergen en viktig kraft. De kunne ha bidratt til å utvikle byens industrielle miljø videre. De var en inspirasjon for mange av oss andre knyttet til produksjonskompetanse, og da også Friele smuldret opp, mistet det sterke fagmiljøet på Norges Handelshøyskole noen å spille ball med. Det er forbausende få igjen av selskaper med lokalt forankrede eiere, påpeker Rieber.

Selskapet han selv leder, er ett av dem. GC Rieber har en veldig bevisst og sterkt forankret forretningsmodell, der det har vært, og fremdeles er, en avgjørende strategisk rettesnor ikke å legge alle eggene i én kurv.

– Ferdige om vi bare drev med shipping

– Hadde vi for eksempel bare drevet med shipping, ville vi vært ferdige. Fordi vi har kunnet støtte oss på andre virksomheter, har vi overlevd både oljeprisfallet i 2014, og nå, korona, sier Rieber. GC Rieber eier et av verdens største seismikkselskaper, målt i antall skip, Shearwater.

I tillegg eier selskapet tre industrivirksomheter. Compact AS på Søfteland, som lager nødrasjoner til blant annet livbåter, men en stor del av produksjonen blir også solgt til Unicef og Verdens matvareprogram, organisasjonen som i 2020 ble tildelt Nobels fredspris. Selskapet har fabrikker i India og i Sør-Afrika, men hele toppledelsen sitter på Søfteland.

I Kristiansund har selskapet en topp moderne fabrikk som utvinner omega3 av fiskeoljer. En typisk kunnskapsbedrift som omsetter for 3–400 millioner kroner årlig.

Det fjerde virksomhetsområdet GC Rieber er involvert i, er saltproduksjon. Selskapet eier et produksjonsanlegg i Tunis som utvinner havsalt.

Lokalt eierskap forplikter

I tillegg driver GC Rieber med forretningseiendom. Brorparten av eiendommene er konsentrert rundt Solheimsviken/Marineholmen og Bontelabo.

– Det er ikke veldig mange andre konglomerater å sammenligne seg med, sier Rieber, men nevner Frydenbø, etablert som Frydenbø Slip og Mekaniske Verksteder på Damsgård i 1916. Ut av dette har det sprunget et familieselskap med fire virksomhetsområder: Bil, marine, eiendom og maritim industri. Selskapet, som har vokst betydelig i løpet av det siste tiåret, har avdelinger spredd ut over hele Norge, men hovedkontoret ligger i Bergen.

Paul-Christian Rieber er glad for det.

– Fordi lokalt eierskap er forpliktende. Mange små lokalsamfunn er levende bevis på hvordan avgjørende infrastruktur som skole, samfunnshus, idrettsanlegg, veier og annet er blitt finansiert helt eller delvis av en eller flere hjørnesteinsbedrifter. En eier som sitter et helt annet sted, kjenner ikke på det samme ansvaret, påpeker Rieber.

Rolls-Royce på vei ut

På Hordvikneset, lengst nordvest i Åsane, er det ingen som har til hensikt å klage på eierskapet, selv om det nåværende snart kan være over. Rolls-Royce har vært en god eier gjennom turbulente tider, men nå tyder det aller meste på at det snart går mot slutten. Rolls-Royce, eier av Bergen Engines, har i lengre tid prøvd å selge motorfabrikken for å konsentrere seg om kjernevirksomheten, produksjon av flymotorer.

Det er en av verdens mest prestisjetunge merkevarer vi snakker om, som siden 1999 har vært eier av motorfabrikken her i den bergenske utkanten.

Gassmotor utviklet hos
Rolls-Royce Marine.

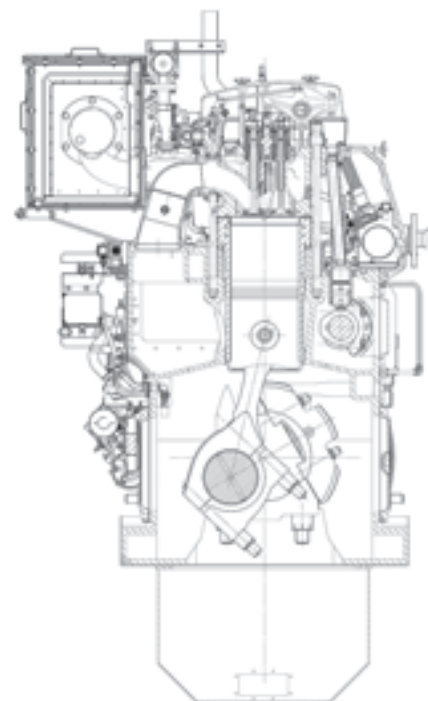



Motorkraft

Første byggetrinn av motorfabrikken på Hordvikneset sto ferdig i november 1968. Den har siden den gang gjennomgått flere store utvidelser.

Foto: Bergen Engines

Det er egentlig en oppsiktsvekkende anerkjennelse av kvalitet, kompetanse og levedyktighet. Rolls-Royce tilbyr ikke sin logo til hvem som helst.

– Et gjemt industrieventyr på Hordvikneset, sier administrerende direktør Jon Erik Røv om bedriften han har jobbet i siden 1995. Toppsjef har han vært siden tidlig i 2020.

Ordrer for 600 000

Det er en god dag på Hordvikneset. Kommunikasjonsavdelingen har denne morgenen sendt ut pressemelding om nyinngåtte kontrakter til en samlet verdi av godt over en halv milliard kroner. Det representerer ikke bare avgjørende sysselsetting for de 670 ansatte, men er også en viktig mental oppstiver i det som har vært noen tunge måneder.

Virksomheten i Bergen Engines de siste 25 årene har vært kjennetegnet av flere opp- og nedturer. Historisk har bedriften vært maritimt rettet og fulgt syklusene i offshoremarkedet. På 1990-tallet fikk den med sine gassmotorer også fotfeste i landbaserte fjernvarmeanlegg. Først i Danmark, der små kommuner begynte å investere i gassmotorer til bruk i fjernvarmeanleggene sine. I dag er den delen av virksomheten faktisk større enn den maritime.

Men fremdeles er motorfabrikken følsom for fluktuasjoner i markedene.

- Særlig er det oljeprisen som påvirker virksomheten og aktivitetsnivået vårt, sier Røv, som fremholder at endringene skjer veldig raskt.

Felles forståelse

Den fleksibiliteten som svingningene krever, oppnår bedriften blant annet gjennom bruk av innleid arbeidskraft. I tillegg er det viktig å etablere en felles forståelse i hele organisasjonen om at disse raske tilpasningene til markeds-situasjonen er nødvendige.

- Åpenhet, sier Røv.
- Åpenhet er en nøkkel. Vi deler informasjon med de ansatte og deres foreninger. På den måten har vi lyktes med å nedbemanne uten at arbeidskonflikter oppstår. Tilsvarende må vi vokse kontrollert når oppturene kommer.

Motorfabrikken på Hordvikneset har gjennom skiftende tider bevart et unikt kompetansemiljø med et mangfold av yrkesgrupper og funksjoner samlet under samme tak. Siviløkonomer, sivilingeniører, fagarbeidere av ulikt slag. På huset finnes det også folk med doktorgrad i ingeniørfaget.

Mer enn 7000 motorer er blitt produsert på Hordvikneset siden starten i 1972. Mens tilsvarende fabrikker rundt dem er blitt kjøpt opp og faset ut, har Bergen Engines under Rolls-Royce klart å klore seg fast.

- Det har skjedd et stort skifte. På samme måten som Janus på Espeland, kjenner vi oss som et motstrøms fenomen her på Hordvikneset. Vi skulle ha vært død og begravet, men her er vi, den eneste gjenværende fabrikken av denne typen i Norge.



Jon Erik Røv
dagens direktør i Bergen Engines



Fabrikkhallen

Store dimensjoner i Fabrikkhallen på Hordvikneset.

Foto: Bergen Engines

Kyssebenken

Den restaurerte Kyssebenken på Janus ble innviet da det nye lageret på Janusfabrikken ble åpnet i 2006, ved at daværende ordfører Herman Friele fikk et kyss av nåværende konsernsjef, Janne Vangen Solheim.

Foto: Rune Solheim, RUNESKRIFT



«Kyssebenken» og betydningen av kulturell kapital

Tilbake på Espeland har Janne Vangen Solheim fortalt historien om hvordan grunnleggeren, Anton S. Stephansen, havnet i likviditetskrise relativt få år etter etableringen av fabrikken, som den gangen het Espelandsfos Spinderi og Tricotagefabrik. Da kom svigerfaren, stadsmegler Otto Georg Jahn, til unnsetning. Med hest og kjerre, og 25 000 kroner på innerlommen, rullet han inn på fabrikkområdet og berget bedriften fra nedlegging. Det var i takknemlighet til sin svigerfar Stephansen bestemte at Janus skulle bli navnet på fabrikken.

Betydningen av penger og likvide midler sitter slik trygt i veggene på Espeland.

Men betydningen av virksomhetens kulturelle kapital har også stor gjennomslagskraft. Så da en eldre, tidligere ansatt dame fra nabolaget fortalte den besnærende historien om «Kyssebenken», som i generasjoner hadde vært et slags arnested for lokalt kurmakeri, men som var blitt borte, ble det mobilisert til leteaksjon etter benken.

– Vi fant den igjen høyt oppe på et loft, forteller Arne Fonneland.

Benken ble restaurert og plassert der den alltid hadde stått. Utenfor jernbanestasjonen. Der står den, skinnende hvit, lenket fast, og er et symbol, ikke bare på livskraft og vitalitet, men på at du får noe mer hos Janus enn bare et plagg, du får en hel historie.

Tre måneders stand-up er god butikk for reiselivet

– Det startet med kulturbyåret i 2000, sier tidligere reiselivsdirektør Ole Warberg. Da Bergen tre år tidligere ble tildelt status som europeisk kulturby, bestemte styret som ble nedsatt at dette måtte gi langsiktige virkninger for Bergen.

– Jeg tror vi ble den første byen i Norge som så at reiselivet kunne ha godt av dette, og som gjorde at kultursatsingen ble en del av den kommunale næringsplanen, sier han. Warberg mener at mange av de faste festivalene og arrangementene vi nå begeistres over, ble startet eller fikk et løft på denne tiden. Warberg var reiselivsdirektør i Bergen i mer enn 20 år frem til 2018.

– Den økte hotellokapasiteten som er kommet i Bergen de siste årene har drevet frem helårsturismen i byen. Flere hotellrom har tvunget frem nytenkning for å øke etterspørselen. Motoren i reiselivet når byen vår er



Ole Warberg har over 20 års erfaring som reiselivsdirektør i Bergen. Han er i dag konserndirektør for hotellkjeden Magic Norway AS. Foto: Helge Hansen



Kulturby 2000

Sissel Kyrkjebø var et av trekkplasterne ved åpningskonserten til Kulturby Bergen i år 2000.

Foto: VG / NTB



Folkefest: Publikummessig ble sykkel-VM i Bergen i 2017 en stor suksess, men arrangementet klarte ikke å fylle hotellene i Bergen. Til tross for folkefest ble det bare solgt 3,2 prosent flere hotellrom i Bergen i VM-ukene enn i den samme uken året før.

Foto: Tom Gulbrandsen



Hotel Norge skal være åpent for bergenserne til å bare stikke innom, samtidig som det skal holde et høyt nivå for internasjonale turister. Det gjør hotellet til en interessant møteplass for de som bor her og gjester utenfra, sier Asle Prestegaard, som har driftsansvaret for Scandic-kjeden i Norge.

Foto: Magnus Vabø

som mørkest og våtest er kulturlivet, sier Asle Prestegaard. – En Dagfinn Lyngbø som spiller her i tre måneder fyller mange hotellrom og restaurantbord. Vi er blitt svært avhengig av at det spilles på alle scenene i byen, sier han. Prestegaard har driftsansvar for Scandic-kjeden, som har mer enn 80 hoteller i Norge og han har vært styreleder i Visit Bergen, selve spydspissen i markedsføringen av byen.

Turister i egen by

Han snakker om folk fra hele Vestlandet som tar ett døgn eller en langhelg i byen, og hvor innholdet er en kulturopplevelse, et godt måltid, hotellovernatting, litt byvandring og shopping. De samme type ringvirkninger har selvfølgelig idrettsturneringer og andre arrangementer i frivillighets-Norge.

Han får støtte av Ole Warberg, som har 21 års fartstid som reiselivsdirektør i Bergen. I tillegg har han vært den lengst sittende presidenten for NHO-Reiseliv.

Mye mer å ta av

– Det store kulturløftet har ikke bare gjort byen mer attraktiv for tilreisende fra distriktet, men definitivt også for bergensere. En by som er god å bo i, er også fristende å reise til, sier Dag Jarle Aksnes.

Inntil 2019 ledet han NCE Tourism. Han har vært Avinor-sjef i Bergen, og sitter i styret for Fløibanen.

– Bergen Live får verdens største artister hit og Festspillene setter oss på kartet, men potensialet på kulturområdet er jo så mye større. Edvard Grieg er godt eksponert, men hvem vet at vi også har verdens nest største Munch-samling og den største Astrup-samlingen her. Ikke en gang bergensere flest vet det.

Aksnes trekker også frem andre navn fra helt andre kunstformer som Kygo, Alan Walker og Aurora, som alle bor her, og som slett ikke bare bergensere er opptatte av.

Mangler byarena

Byens største mangel, sett med reiselivets øyne, er konsert-, konferanse- og messefasiliteter.

– Der blir vi utkonkurrert av Oslo, Stavanger og Trondheim. Det er kanskje ikke så unaturlig at Stavanger som oljehovedstad har den store oljemessen, men Bergen som den blå havbyen, burde jo hatt større messer innen flere næringer som for eksempel fiskerinæringen, sier Prestegard.

Både han, Aksnes og Warberg understreker at Bergen har en rekke sterke fagmiljøer som trekker møter og seminarer til byen. Men uten en stor byarena har de ikke kunnet konkurrere om de største arrangementene innendørs.



Dag Jarle Aksnes

har hatt en rekke roller i Bergens næringsliv.



Standup

Dagfinn Lyngbø fra Askøy er en av de ledende figurene i norsk standup. Standup-showet «Evolusjon» som hadde premiere i 2008 er tidenes mestselgende humorforestilling i Norge. Den ble sett av ca. 150 000 mennesker fordelt på nærmere 400 forestillinger over hele landet.

Foto: John Andresen



Satsing på flyruter

Direkte ruter til viktige destinasjoner i inn- og utland er reiselivsbyens alfa og omega.

Foto: SAS

Tilgjengelighet er viktigst

Det viktigste for Bergen som reiselivsby er tilgjengelighet. Det gjelder både inn til byen og innad i hele regionen.

Reiselivsbyens største og mest vellykkede satsing har vært direkte flyruter til og fra utlandet. Antall slike ruter har økt fra 9 i 2009, til 37 direkteruter i 2019.

– Stavanger, som er tredje størst på dette området, fraktet i fjor bare halvparten så mange passasjerer som Bergen gjorde på direkteruter til utlandet. Det opplyser Anita Sunde, som har jobbet for KLM fra Bergen i 19 år, og nå også for Air France.

Forklaring på veksten

Hun trekker frem flere forklaringer på denne veksten.

Næringslivet i byen har flere store internasjonale næringer som offshore, shipping og oppdrett, som har bidratt til nokså stabil vekst.

– Stavanger har ikke så mye mer enn oljen. Det så vi under det store oljeprisfallet i 2014. Dette påvirket flytrafikken dramatisk mye mer i Stavanger enn Bergen, sier Sunde. Andre forhold som har bidratt til veksten er:

- En høyere levestandard, og bedre råd til å bruke fritiden mer aktivt.
- Inntoget av lavprisselskaper.
- En ny flyplassterminal som har kunnet ta hånd om den økte trafikken.
- En lav kronekurs i mange år som har gjort det billigere å besøke Norge.
- Flere arbeidere fra EØS-land har skapt nye ruter, særlig til Øst-Europa.

Suksessen «Fly BGO»

Oppå all denne «hjelpen» som er kommet utenfra har egeninnsatsen også betydd mye for at veksten i rutenettet er blitt så stor.

Da snakker både Sunde, Warberg og Aksnes om innsatsen som er gjort med å selge Bergen og fjordene ute i verden. Ikke minst har prosjektet, «Fly BGO», vært viktig. Der har man særlig gått på flyselskapene. Invitert dem til Bergen for å vise dem potensialet, og sammen med Avinor skreddersydd pakker som har inneholdt rabatterte kostnader på Flesland, og hjelp til markedsføring av den nye ruten.

– Uten Bergen Næringsråd som aktiv pådriver i dette samarbeidet, og ekstra offentlige midler, ville vi aldri fått til en slik vekst, sier Warberg og Aksnes som koordinerte dette arbeidet.

Koronapandemien i 2020 ga formidabel kutt i flytrafikken i verden og til Bergen, og de fleste utenlandsruter er lagt ned. Derfor er det nå blåst nytt liv i Fly BGO for på ny å skape interesse for regionen og våre næringslivs- og reiselivsprodukter. Bergen Næringsråd er medlem i denne gruppen sammen med Visit Bergen, Vestland fylkeskommune, Fjord Norge og Avinor.

Flyvingen koster det samme

Bergen har en gunstig plassering innenfor to timers reisetid til flere større og sentrale byer i Europa. Det gjør at både billettpriser og driftskostnader for flyselskapene blir konkurransedyktig herfra.

– For en næring som har såpass lave marginer som flybransjen, vil det derfor være en rekke andre forhold som avgjør om Bergen når opp i konkurransen om nye flyruter. Sunde vet godt hvilket møysommelig arbeid som kreves for å få etablert en ny rute.

Hvordan «strikke» en ny rute

Hvis Air France vil sjekke mulighetene for å etablere en ny direkterute mellom Bergen og Paris, er det like viktig for selskapet å sjekke potensialet for å frakte passasjerene videre med Air France-fly ut i verden. Kan hende blir den nye ruten et godt alternativ til Rio de Janeiro, og for bergensere på norske skip og oljerigger utenfor Brasil.

Hvis deres arbeidsgivere er villige til å styre sin reiseaktivitet med et visst antall passasjerer til den nye flyruten, kan en avtale etableres, som vil gi «vinn, vinn» for begge parter.

Dermed er Sunde et lite skritt nærmere en ny rute til Paris. Men den samme øvelsen som hun holder på med i Bergen må også gjøres fra den franske hovedstaden.



Fremtiden er elektrisk?

Bergen Næringsråd fikk Norges første elektriske fly til Transport- og logistikkdagen i Bergen i 2018. Her tester Marit Warncke og lufthavnsjef Aslak Sverdrup flyet. Sverdrup er nå styreleder i Bergen Næringsråd.

Foto: Bergen Næringsråd





Bryggen

I 1979 ble Bryggen i Bergen oppført på Unescos verdensarvliste. Kriteriene var at den er et sjeldent vitnesbyrd om en kulturell tradisjon som ikke finnes noe annet sted i verden.

Foto: Endre Knudsen / Visit Bergen

Bergenserne holder på pengene

Lavprisselskapene er mindre opptatt av forretningsreisende. De tenker mest forflytning fra A til B. De er raskere både med å etablere og avvikle nye ruter.

En ting som også analyseres før man etablerer en ny rute er betalingsvilligheten til passasjerene.

– Og der finner vi at betalingsvilligheten er høyere i Stavanger enn i Bergen. Derfor kreves det flere passasjerer til en rute herfra.

– Har du noen forklaring på at bergenserne er mer gnitne enn rogalingene?

– Kanskje rikdommen er større der nede. Eller kanskje det kan forklares med at de har flere oljeselskaper. De har jo vanligvis bedre marginer enn leverandørbedriftene, som dominerer offshoreindustrien her hos oss.

Flytrafikken, nådd all time high?

I øyeblikket har Covid-19 tatt både reiselivet og flyindustrien ned på laveste sparebluss. I KLM-ledelsen i Amsterdam ser de ikke bort fra at 2019 kan ha vært året med høyest flytrafikk noensinne, – eller i hvert fall noen tiår fremover.

Det store flyselskapet tror at flytrafikken vil være tilbake på en ny normal tidligst i 2024–2025.

Sunde tror at digitale møter kan ha overtatt en del av møtevirksomheten i næringslivet for godt. Reiselysten hos ferierende tror hun imidlertid vil ta seg opp igjen. På litt sikt vil klimatilpasningene i bransjen trolig bli viktigere enn virkningene av pandemien.

En undersøkelse Bergen Næringsråd gjorde i sensommeren 2020, viste at bedriftene i Bergens-regionen hadde mer enn halvert flybruken så langt dette året. Næringslivet forventet en økning året etter, men likevel et langt lavere flybruk enn i 2019.

«Alle» på rundtur

– Hovedgrunnene til at ferierende utlendinger vil til Bergen er fjordene, og atmosfæren i sentrum med blant annet Bryggen og Fisketorget, sier Warberg.

Oversjøiske turister som skal se Skandinavia på fem eller syv dager, gjør som regel rundturer. De inneholder København, Stockholm, Oslo og Bergen, gjerne med et stopp i Flåm.

Da er det viktig å ha en infrastruktur som sikrer at man er med i den loopen på kartet. Også skandinaver og nordmenn tenker ofte i rundturer når vi skal på ferie.

Ferger er bare sjarmerende

– Tilgjengeligheten med fly er viktigst, men også gode forbindelser mellom Flesland og sentrum, og til severdigheter utenfor byen. Warberg minner om at de utlendingene som kommer til Bergen og Vestlandet, også kommer for å se naturen.

Derfor er det viktig å kunne ta seg lett frem med bil, buss, tog eller båt.

Dårlige veier er et problem. Derfor er den sterke satsingen på nye E16 og jernbane mot hovedstaden viktig også for reiselivet.

– Ferger behøver ikke være noe problem. Det er bare sjarmerende for turistene, mener Wangberg.

Bryggen og Torget er viktigst

De fleste turister som besøker europeiske storbyer kommer for å oppleve gamlebyen. Slik er det også i Bergen.

– Gamlebyen er sentrum. Det er intimt, og man kan oppleve mye over korte avstander. Og den viktigste strekningen for besøkende til Bergen er strekningen mellom Bryggen og Fisketorget, sier Prestegard.

Dette har ikke endret seg, selv om mange bergensere har blitt langt mer kritisk til utviklingen av Torget.

Torget er opplevelsessenter

– Vi vil aldri oppleve at gamle damer fra Landås reiser ned til Torget for å kjøpe levende pale. Det vil bare ikke skje.

Aksnes slår fast at Torget er og vil forbli et opplevelsessenter for turistene.

– Men det kan selvfølgelig forbedres.

Han tror på mer aktivitet som for eksempel å ta med seg turister i fiskebåter derfra, og la dem få fiske selv, og oppleve Vestlandet fra sjøen.

Torget som vingård

Ole Warberg mener vi burde tenke på Fisketorget som en fantastisk fransk vingård.

– Bare at vi serverte våre aller beste fiskeretter her. Akkurat slik vi drikker fransk vin i fem år etter vi har besøkt en vingård i landet, ville turister som spiste fisk fra Fisketorget fortsatt å spise norsk fisk i årevis.

Warbergs store drøm er derfor at de store fiskeribedriftene i byen vil bruke Fisketorget som sitt utstillingsvindu.

Upopulære cruiseturister

Det er særlig cruisepassasjerene som har bidratt til den økte mengden med turister både til Torget og Bryggen. De travleste sommerdagene vandrer horder av cruiseturister ruten fra Skolten via Bryggen til Torget. Og mange bergensere liker det ikke. Det er blitt for mange av dem.



Forurensende kjemper

De siste årene har flere og flere satt spørsmålsteget ved cruisetrafikken.

Foto: Jan M. Lillebø, Visit Bergen



Bergen er Norges største cruisehavn, og i løpet av de siste 20 år har antall passasjer økt med rundt 500 000, mens antall skip har økt fra 138 i 1999, til 325 cruiseskip i 2019.

I 2018 vedtok bystyret å sette et tak på trafikken med maksimalt tre cruiseskip og 8000 passasjerer daglig.

Slik markedsføres Bergen

Med Vågen i sentrum og Askøy i det fjerne ligger Nordnes og Bergenhus. En blanding av gammelt og nytt i skjønn forening.

Foto: Robin Strand

Splitter bransjen

Cruisenæringen splitter også reiselivsbransjen. De mest kritiske mener at disse turistene skaper kø og kaos i byen, og de legger fra seg minimalt med penger. Skipene forurenser og ødelegger Norges rennommé som et rent land.

Tilhengere av cruise har helt andre regnestykker. De kan vise til at Bergen har fått det største landstrømanlegget i Europa, og at også cruisenæringen jobber mot en fossilfri framtid.

Både Aksnes og Prestegard mener det er lurt å styre cruisetrafikken slik at man unngår at det hopper seg for mye opp noen sommerdager. Men de advarer mot å skape et fiendebilde av cruiseturister.



Tall Ships' Races

Parade under Tall Ships' Races 2014.
Et av mange store og små arrangementer som skaper liv og røre i setrum
Eivind Senneset / visitBergen.com

Unikt folkeliv gjennom hele året

På samme måten som alle studentene sørger for liv og røre i byen gjennom hele døgnet i skoleåret, sørger alle turistene for folkelivet om sommeren, når studentene har reist hjem.

Dette er noe av det viktigste Bergen har å by sine gjester, mener de to.

Bortsett fra Oslo, er det ingen annen by i Norge som kan vise til lignende folkeliv i sentrum gjennom hele året.

- Selv besøker jeg gjerne Torget på travle, fine sommerdager. Ikke for å kjøpe fisk der, men for å se på alt folkelivet, sier Aksnes.
- Folk flest trekkes mot der det skjer ting. Ingen liker å gå i døde byer, sier Prestegard.

Hver fjerde seng til Airbnb

En annen trend som de siste ti år har skapt diskusjoner og preget reiselivsutviklingen over hele verden er Airbnb. Denne nettbaserte markedsplassen for overnatting ble etablert i San Francisco i 2008. Ti år senere var minst en av fire senger som ble leiet ut på Vestlandet i regi av Airbnb.

På oppdrag av Fjord Norge har analysebyrået Menon Economics regnet seg frem til at Airbnb stod for 1,2 millioner gjestedøgn på Vestlandet i 2018, mens hotell, campingplasser, vandrehjem og hytter tilsammen hadde 3,2 millioner gjestedøgn.



Kanopadling i Skomakerdiket og terrengsykling i skogen. Dette – og mye mer kan man oppleve på Fløyen.

Foto: Fløyen



Den sterke skepsisen til Airbnb fra starten, har stilnet. Selv Prestegard snakker om det som et positivt supplerende tilbud, så lenge man opererer under like rammevilkår.

– Airbnb skaper hyggelige inntekter for mange privatpersoner, og bidrar med økt salg både for restauranter og opplevelser som vi selger, sier Aksnes.

De tre attraksjonene

Det mange forbinder med turister og Bergen, er Fløyen, Akvariet og Ulriken. Deres posisjon som attraksjoner har ikke endret seg dramatisk de siste ti-årene.

Den største endringen har kanskje foregått på Fløyen som har blitt byens største lekegrind, med lekeplasser, trollskog som inneholder klatrehus, zipline og rutsjebane, samt sykkel- og kanoutleie. Alt er gratis og trygt tilrettelagt for barn.

Akvariet har planer for nybygg på Dokken, og Ulriken er i 2020 i ferd med å få en ny og større taubane.

Klatreparken

Avdeling for Bymiljø i Bergen kommune og Bergens Skog- og Træplantningsselskap samarbeider med Fløibanen for å gjøre Fløyenområdet mer tilgjengelig og fylt av mange gode og positive aktiviteter for alle.

Klatreparken ble med en gang svært populær både blant de mindre og de noe eldre. Den ble innviet i 2015, med god støtte fra GC Rieber Fondene, Sparebanken Vest og Fløibanen.

Foto: Fløyen

Meet the locals

Akvariet i Bergen er Norges største akvarium og en av Bergens største turistattraksjoner.

Thor Håkensen / Fjord Norway



En god by for bergenserne

Vi har ikke store trekkplastre for barn som Tusenfryd i Oslo og Dyreparken i Kristiansand.

– Men det er ikke sikkert det er noe slikt Bergen skal ha heller. Det er viktigere at vi utvikler tilbud som i hverdagen skaper trivsel for dem som bor her. Turistene søker det ekte og det autentiske, og ting som er godt nok for bergenserne er også godt nok for turistene, sier Aksnes.

Reiselivet i tall og fakta

Totalt antall passasjerer inn og ut fra Flesland

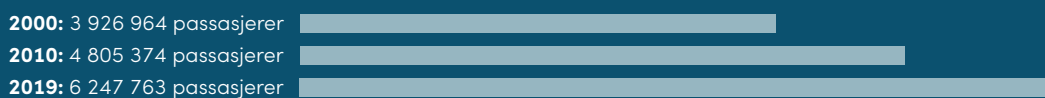

Kilde: Avinor

Antall ansatte i reiselivsrelaterte næringer i Norge



I Vestland fylke i 2018: 21 629 personer.

Andel unge mellom 15 og 24 år: 34 prosent (i overnatting og servering)

Andel innvandrere: 43 prosent (i overnatting og servering)

Antall overnattinger i hotell, hytter, campingplasser og vandrehjem:

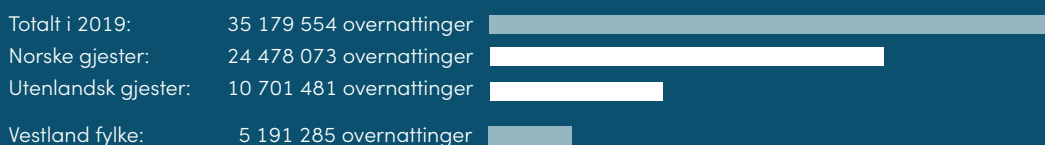

Justert for prisvekst kostet et gjennomsnittlig hotellrom i Norge

I 2008: 1093 kroner

I 2019: 984 kroner

Kilde: NHO Reiseliv (som igjen baserer seg på tall fra SSB)

Etableringen av Media City – fra skepsis til entusiasme

Lokaler under samme tak som BA og TV 2?
Ikke aktuelt, mente Bergens Tidendes sjef-
redaktør i 2011. Bergen Journalistlag var
avventende. Det var en årelang kamp for å få
samlet medievirksomhetene i Lars Hilles gate.

At også Frank Aarebrot, en av landets mest siterte personer i mediene og kjent for tydelig tale, var skeptisk til å samle konkurrentene på ett sted, bidro ikke til å spre entusiasmen.

I 2017 åpnet Media City Bergen (MCB). Lunkenhet var erstattet med entusiasme. Hva hadde skjedd?

Ideen om å etablere det som skulle bli Nordens første medieklynge under ett tak ble sådd i TV2 på slutten av 1990-tallet. TV 2 hadde sin første sending fra studio på Nøstet i 1992. De gamle sjøbodene som huset Norges nye TV-kanal var sjarmerende, men trange og upraktiske. Etter at Kåre Valebrokk tiltrådte som TV2-sjef i 1999, ba han kommunikasjonssjef Rune Indrøy se på muligheter for å utvide lokalene.



Media City I

Media City Bergen er en kunnskaps- og næringspark som samler medieteknologiaktører, utdannings- og forskningsmiljøer, samt to mediehus under ett tak. Bygget er lokalisert i Lars Hilles gate 30.

Media City Bergen

Universitetet leiet studio av TV2 til sin medieutdanning. Rektor Sigmund Grønmo var interessert i å utvide virksomheten. Med bakgrunn i eget plassbehov og samarbeidet med Universitetet modnet ideen hos Rune Indrøy om å samle all medievirksomhet i Bergen i ett felles bygg. Universitetet var med på tanken og både Valebrokk og senere TV2-sjef Alf Hildrum ga Indrøy full støtte til å arbeide videre.

Mangfold og knoppskyting

TV 2 ble vedtatt av fremsynte politikere som ville erstatte monopol med mangfold i allmennkringkastingen. Mangfoldet skulle få en enda videre betydning. Rundt TV2 grodde det opp et kreativt gründermiljø. Vizrt vokste frem av TV2s behov for grafikk-løsninger og Storm Geo ble kanalens leverandør av værtjenester. Noen steinkast unna lå Nordisk Film, som produserte fjernsynsserier. De årlige Nordiske Mediedager var det største arrangementet i sitt slag i Norden. Mangfoldet gjenspeilte seg også i organisasjonslivet. Bergen Media By ble dannet som nettverksorganisasjon for de mange titalls bedriftene som etablerte seg.

Nøstet

TV2 sitt tidligere hovedkontor på Nøstet i Bergen.

Foto: Helge Sunde / Samfoto





Krinkelkroken

Bergens Tidendes hovedkontor flyttet påsken 2000 til Krinkelkroken 1, midt i sentrum. Allerede 17 år senere flyttet bedriften til Media City på Nygård. Tiden var da moden for å tenkte nytt.

Foto fra «Bokstav ved bokstav ble til levende ord»

I 2009 var det et mediemiljø på mange tusen personer i Bergen. Det var verdifullt ikke bare som arbeidsplasser for de kreative menneskene som fylte jobbene: I 2009 utløp TV2s konsesjon. Avgjørelsen i departementet om fornyelse trakk ut. Næringsrådsdirektør Marit Warncke, NHO-direktør Tom Knudsen og TV2-sjef Alf Hildrum reiste til Oslo for å fortelle stortingspolitikere hvor viktig TV2 var for Bergen og for mangfoldet i Medie-Norge. Uten TV 2 ville ikke Bergen blitt den mediebyen vi ser nå, sa Hildrum.

Selv om initiativet til samlokalisering kom fra TV 2, var det krevende prosesser også der. I styret var det betydelig tvil på grunn av kostnadene. TV 2 var gjennom en omstilling etter økonomiske problemer i 2007–2008. Derfor kom naturligvis spørsmålet om samlokalisering i Oslo på agendaen hos flere. Dette ville vært mulig når konsesjonsperioden løp ut. Da var ikke lenger TV 2 pålagt å ha hovedkontor i Bergen.

Ressursgruppen som felles plattform

I Bergen så flere prosjektet Media City Bergen som en forsikring om fortsatt hovedkontor her. Samtidig var det et nødvendig perspektiv for realiseringen av Media City Bergen at TV 2 skulle fortsette i byen. Begge deler lyktes. En viktig begrunnelse for TV 2-styrets enstemmige beslutning var å bevare den unike kompetansen i TV 2s organisasjon i byen.

I 2010 etablerte Bergen Næringsråd en ressursgruppe for media og kommunikasjon.

Der satt representanter for mediebedriftene, universitetet, filmbransjen, reklame og kommunikasjon pluss Bergen Media By.



Rune Indrøy

ble ansatt i TV2 sommeren 1992 og var ansatt i kanalen i 23 år.

Motivet for å lage en ressursgruppe var å få et organ som kunne samle hele miljøet, på tvers av konkurransen og få alle i bransjen til å forstå at man måtte finne løsninger som medførte at TV2 ble i Bergen.

Det ga Rune Indrøy en god plattform til å lansere ideen om samlokalisering av bedriftene i form av en klynge. Tanken fenget og ressursgruppen ble et viktig møtested for å utvikle ideen videre.

Gal eller genial

– Han måtte enten være gal eller genial, mente byrådsleder Monica Mæland. Det var Bjarne Berg, TV 2s første nyhetsredaktør og senere sjef i Vizrt, som først nevnte ideen om samlokalisering for byrådslederen. Hun ble begeistret. Med byrådet, Næringsrådet og sentrale medievirksomheter på laget begynte prosjektet å få tyngde. Og i mediemiljøet fortsatte knoppskytingen. MediArena, lokalisert på Nøstet, fikk status som en nasjonal klynge og med det fulgte statlige midler til å utvikle nye prosjekter i samspillet mellom næringsliv og teknologisk forskning.

I januar 2011 ble planene om samlokalisering første gang presentert for offentligheten. Engasjementet var drevet av troen på at det var fornuftig å samarbeide for å møte konkurransen om annonsekronene som kom fra nye medier som Facebook og Google. Et annet mål var å utvikle ny teknologi og nye forretningsmodeller. Et tredje å dyrke frem de største talentene i samspill mellom mediebedrifter og UiBs medieseksjon. Av tungvektene manglet bare Bergens Tidende. Vi har det bra i Krinkelkroken og har ingen planer om å flytte, var holdningen.

«Gudfaren»

Kåre Valebrokk (1940–2013) var en av pådriverne til etableringen av Media City. Før han ble ansatt som sjefredaktør og administrerende direktør i TV2 var han sjefredaktør i Dagens næringsliv i en årrekke.

Foto: Kyrre Lien / NTB





MediaCityUK

I 2012 reiste en delegasjon i regi av Bergen Næringsråd til Manchester for å se på medieklyngen som var etablert der.

Fra venstre: sjefredaktør og administrerende direktør i TV 2 Gruppen Alf Hildrum, regionredaktør for NRK Hordaland Unni Arnøy, byrådsleder Monica Mæland og politisk redaktør i Bergen Tidende, Sjur Holsten.

Foto: Bergen Næringsråd

For å sikre forankring på høyt nivå ble prosjektet tatt opp med kulturminister Anniken Huitfeldt. Tema var hva de to allmennkringkasterne kunne få til sammen. Ideen om samlokalisering falt i god jord hos statsråden. Et praktisk forhold talte også på plussiden: NRK ønsket å komme seg ut av alt for store lokaler i de tidligere meierilokalene på Minde.

Tanken om et slikt prosjekt var ny og uprøvd i Norge. Det handlet ikke bare om flytting til et nytt bygg, men utvikling av et helt nytt konsept. Ideen var forsøkt ett sted – i England. I 2012 dro en delegasjon på 20 mennesker fra mediebedriftene og Næringsrådet, pluss byrådsleder Monica Mæland og fylkesordfører Tom-Christer Nilsen, til Manchester for å se på medieklyngen som BBC og andre aktører hadde etablert året før. Turen ble en øyeåpner. Spesielt gjorde samarbeidet mellom universitetet og mediebedriftene inntrykk på bergensdelegasjonen.

Alle ble med

Bergens Tidende meldte seg også på prosjektet. Avisen var opptatt av å sikre at TV2 ble i Bergen. BT ønsket å bidra til et slagkraftig mediemiljø på Vestlandet. I tillegg var det allerede på den tiden snakk om å selge Krinkelkroken.

– Vi er ikke lenger lunkne, men entusiastiske. Medieklyngen kan bli et nødvendig løft for BT, og blir det helt sikkert for Bergen, skrev sjefredaktør Gard Steiro.

Medieklyngen

Tv2s sjef Olav T. Sandnes snakker om TV 2s fremtid i medieklyngen Media City i februar 2016. Ved bordet direktør i Bergens Næringsråd Marit Warncke og redaktør i Bergens Tidende Øyulf Hjertenes. Foto: Fred Ivar Utsi Klemetsen, BT



Etter turen laget Næringsrådet et magasin der betegnelsen *Media City Bergen* ble brukt for første gang, etter modell fra Media City UK. Ressursgruppen diskuterte om dette var rett navn. Men her skar Petter Ole Jakobsen fra Vizrt gjennom: *Vi lager ikke dette for å bli lagt merke til i Bergen eller Norge, vi lager det for å få internasjonal oppmerksomhet.* Med det var navnet bestemt.

Arbeidet var nå blitt så omfattende at det trengtes en prosjektleder til å kjøre det videre. Valget falt på Svein Ove Søreide fra TV2. Deretter startet arbeidet for å finne lokaler. Fire eiendomsselskaper meldte sin interesse da anbudet ble lagt ut for bygget i 2012. Valget falt på DNBs tidligere bygg i Lars Hilles gate, eiet av Entra og Oslo kommunale pensjonskasse.

Fortsatt var det skjær i sjøen. Samarbeidspartnerne hadde bare signert en intensjonsavtale for de bortimot 50 000 kvadratmeterne prosjektet målte. Entra satte som ultimatum at alle de seks initiativtakerne måtte inngå kontrakt. De krevde en forsikring om at minst halvparten av huset var utleid for avklaring og kontraktskriving. I mai 2014 hadde alle gitt sin tilslutning til flytteplanene. Nå var prosjektet for alvor i gang. Det hører med til historien at den eneste gangen styret i TV 2 har reist seg og applaudert var etter at styreleder Hans Carstensen hadde klubbet vedtaket om å skrive avtale om Media City Bergen.

Samarbeid for å konkurrere

I august 2017 kunne studentene innta Media City Bergen. Universitetet startet tre nye studieretninger innenfor medier og journalistikk, utarbeidet i samarbeid med mediebedriftene.

Deretter fulgte Bergensavisen, Vizrt og Bergens Tidende, samt flere andre bedrifter. Medieklyngen, som i 2014 ble oppgradert til Norwegian Centre of Expertise (NCE), flyttet også inn.

I november 2017 foretok kulturminister Linda Hofstad Helleland (H) den offisielle åpningen.

– Jeg er overbevist om at dette bare kunne ha skjedd i denne byen, sa statsråden fra Trondheim. – Dere får ting til å skje, la hun til.

Lokalpatriotiske blomster faller alltid i god jord i Bergen, men blomster visner. Viktigere var erkjennelsen som hadde fått fotfeste, her sitert fra Gard Steiro:

Debatt

Næringsrådet satte ny rekord i antall mennesker i et debattpanel under medlemsmøtet om TV2 s fremtid i Bergen i 2016.

Foto: Eivind Senneset



Media City II

Media City Bergen er en kunnskaps- og næringspark for medie- teknologiaktører, utdannings- og forskningsmiljøer og mediehus.

Foto: Paul Sigve Amundsen / Samfoto



– Mediebransjen står midt i en fundamental omveltning. Den teknologiske utviklingen truer forretningsmodellen vår. Konkurransen er ikke lenger bare lokal, men global. Skal vi rustes til den digitale tidsalder, må vi øke innovasjonstakten. Sjansen for å lykkes er størst om vi samarbeider med de beste.

Innovasjon

Medieklyngen er kjent for sin evne til samarbeid, noe som har vært utløsende for at ca. 80 prosent av medieklyngens medlemmer lanserer nye innovasjoner til markedet hvert år. En undersøkelse gjennomført av Statistisk samfunnsanalyse viser at selskaper som har vært tilknyttet medieklyngen fra starten har opptil 75 prosent høyere verdiskaping enn i sammenlignbart næringsliv utenfor. Universitetet i Bergen, som har vært den viktigste akademiske partneren, har lagt opp sin strategi mot øvrige næringsklynger etter samarbeidet med medieklyngen. Forskningsrådet tildelte i 2020 klyngen et nytt senter. Det er senteret MediaFutures, som skal utvikle ansvarlig medieteknologi rettet mot fremtidens mediebrukere.

Ny næring til kulturen

«Møkkavær» roper en person under sin dryppende sydvest. Men når Keith Richards drar i gang Jumpin' Jack Flash har han og alle andre glemt at det øser ned, skrev musikkannmelder Bård Ose på NRK.no dagen etter konserten.

Det er 1. september 2006 og Rolling Stones spiller for 20 000 bergensere på Koengen og for titusener av mennesker rundt om i byen som får lyden med seg.

Konserten med verdens mest berømte band er god forretning for flere enn bandet. Denne regntunge ettermiddagen drypper det penger på arrangøren, Bergen Live og apparatet rundt, på spisesteder, hoteller og transportselskaper.

Historisk begivenhet

Rolling Stones-konserten på Koengen i 2006 ble en stor begivenhet for de 20 000 som var til stede. Siden den gang har Bergen Live arrangert ca. 100 konserter på Bergenhus festning.

Foto: Sara Johannessen Meek / NTB



Konserter på Koengen i regi av BergenLive

2006

Sting
The Rolling Stones

2007

PINK

2008

KISS
Foo Fighters/
Queens of The Stone Age
Metallica
Neil Young
Eric Clapton
R.E.M.

2009

The Eagles
Bruce Springsteen
Coldplay
Nilsen/Fuentes/Lind/Holm
Kim Larsen

2010

Rammstein/Alice In
Chains/Hatebreed
John Fogerty
Simple Minds

Stevie Wonder
Muse
Iron Maiden

2011

Roxette
Bjørn Eidsvåg/
Bo Kaspers Orkester
Avenge Sevenfold/
Gojira/Millencolin/
Profest The Hero
Bob Dylan
Joe Cocker
Kim Larsen
Kanye West
Rihanna
Rihanna
John Olav Nilsen & Gjengen
Kaizers Orchestra

2012

Ozzy & Friends
Slayer/Gojira/Mastodon
Lenny Kravitz
Sting
Bergenfest 2012
Bruce Springsteen
Paul Simon

Kent
Leonard Cohen

2013

Kurt Nilsen - 10 årsjubileum
Bon Jovi
Bergenfest 2013
Joe Bonamassa
& Beth Hart
Rihanna
David Guetta
Kaizers Orchestra

2014

Ylvis
Bergenfest 2014
Iron Maiden
Neil Young
Tom Jones

2015

Toto
Mark Knopfler
Bergenfest 2015
Sting
Elton John
Metallica
Kim Larsen

CC Cowboys
Lars Vaular
Seigmen

2016

a-ha
Bergenfest 2016
Volbeat
Paul McCartney
Lionel Richie
Van Morrison
Aurora
Susanne Sundfør
Cloud Nine Festival (Kygo)

2017

Lothepus
Bergenfest 2017
Sting
The Weeknd, Bryson Tiller,
Cezinando, Dårlig Vane
Robbie Williams
Kurt Nilsen
Highasakite
Kvelertak
Lars Vaular
Hellbillies
Marcus & Martinus

2018

Bergenfest 2018
Bruno Mars
Marcus & Martinus
Lars Winnerbäck
Åge Aleksandersen
Bergen G-fest
Wardruna
Dumdum Boys + Hjerteslag
Alan Walker
Kygo

2019

Elton John
Mark Knopfler
Phil Collins
Bergenfest 2019
Beth Hart & Adam Douglas
Bob Dylan
Foo Fighters
Bjørn Eidsvåg / Kari
Bremnes
Sigrid
Lind/Nilsen/Fuentes/Holm
Karpe



Kunst og haandverk hører ubetinget sammen. Ve den kunstner som ikke forstaar at vurdere haandverket ... Formerne forandres. Men poesien er udødelig i kunst som i haandverk. I fædrelands-kjærligheden mødes disse i en inderlig harmoni. At denne fædrelandskjærlighedens poesi i vaare dager er oppe, kan vi se av hver eneste dagsavis vi tar for oss. Av den læres god kunst og godt haandverk. Lenge leve det haandverk, som bygger vort nationale liv. Lenge leve Bergens Haandværkerforening.

Fra Edvard Griegs tale ved Bergens Haandværkerforenings fest 21. februar 1892

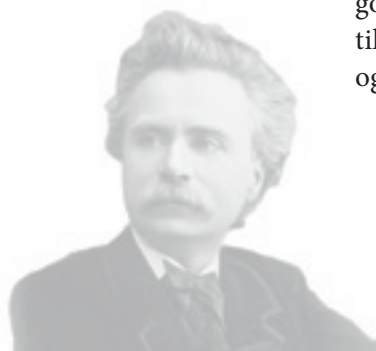

Tilsvarende ringvirkninger oppstår når folk går i Grieghallen for å oppleve Harmonien eller ler av Dagfinn Lyngbø på Ole Bull scene – og produksjonen av boken du leser nå sysselsetter ansatte i Bodoni Forlag.

Vi skal i dette kapittelet se på relasjonene mellom kunst og kultur og næringslivet.

Kultur som næring

Da sangkoret til Bergens Haandværkerforening opptrådte og Bjørnstjerne Bjørnson talte til tusenvis av bergensere på landssangerstevnet i Bergen på 1860-tallet må det også ha gitt økonomiske ringvirkninger i byen. Men det er først de siste tiårene har man begynt å snakke om kultur som næring og har gjort forsøk på å måle den økonomiske verdien. Analysene av verdiskapingen i kulturnæringene er et kjennetegn ved perioden 1996–2020.

Rapporten SNF laget til Næringsrådets 175-årsjubileum i 1995 anbefalte byen å satse videre på kulturnæringene. De skaper mange arbeidsplasser og gjør byen innbydende for turister, ble det påpekt. Dessuten gjør kultur byen god å bo i. Den kan være med å tiltrekke kompetent arbeidskraft og bidra til å løse problemet mange bedrifter har med å rekruttere de beste fagfolk og ledere.



Nye arenaer

Et annet kjennetegn ved perioden 1996 og fremover er de mange nye arenaene og scenene som kom. Den viktigste var USF, i den nedlagte United Sardine Factories på Verftet. Kulturhuset USF ble etablert i 1993, på initiativ fra en keramiker på jakt etter atelier. Huset skulle få stor betydning. Her startet det som fikk navnet Bergensbølgen, med suksessrike artister innen pop og rock. Bergens moderne historie som filmby har røtter her. Da Newcastle gjorde kultur til satsingsområde for å fornye sitt industriimage, sendte byen en delegasjon på studietur til Kulturhuset USF.

– Verftet er et kraftsentrum, Norges mest mangfoldige kulturhus, sa byrådsleder Anne-Grete Strøm-Erichsen ved tiårsjubileet.

Nygårdsparken har lange tradisjoner som lokal konsertarena. Nå ble den en verdensscene. Det første høydepunktet var Bob Dylan i 2001. Men konsertrevolusjonen i regnbyen Bergen kom med Koengen. På det gamle festningsområdet har verdensartistene dukket opp i tur og orden – blant annet Rolling Stones i 2006. Opera oppføres også jevnlig på Koengen og andre steder på festningen. Og når vi nå er utendørs, må vi inkludere Torgalmeningen. I byens storstue er det regelmessig fremføringer, blant annet under Festspillene og når Harmonien inviterer til sommerkonserter.

Harmonien

Bergen Filharmoniske Orkester (BFO) har holdt til i Grieghallen siden 1978. BFO er definert som et av Norges to nasjonalorkestre.

Foto: BFO



USF

United Sardine Factories, U.S.F., ble grunnlagt i 1910 og drev sin virksomhet i fabrikklokalene som fra oppførelsen i 1886 til 1903 hadde huset Petersen & Dekkes tekstilfabrikk (Pedek). U.S.F. forestod en større om- og utbygging av lokalene i 1914–15 (ark. Sigurd Lunde), og fabrikkene her var i sin tid regnet som Norges største hermetikkfabrikk under ett tak. Hermetikkproduksjonen opphørte i 1973, men frem til 1983 ble det produsert ulike typer emballasje i bygningen. Året etter, i 1984, åpnet Kulturhuset USF.

Foto: Magnus Vabø

Enda et kjennetegn. Vi må ikke glemme enkeltpersonene. Dristige og kreative enkeltpersoner er forutsetning for utvikling. Det er alltid en fare å gå inn på det sporet, fordi noen kan bli forbigått. Men vi tar sjansen. Per-Harald Nilsen var keramikeren som tok initiativet til USF. Frank Nes er gründeren bak Bergen Live og konsertene på Koengen. Anne Randine Øverby har dirigert mange operaer der. Arne Svare bygget opp konsertbyrået Stageway. Mikal Telle var den sentrale plateprodusenten i Bergensbølgen. Sølvi Rolland har bygget opp Ole Bull scene. Kristin Helle Valle var drivkraften bak Litteraturhuset. Vi tar med en klassisk musiker også; Leif Ove Andsnes, Norges mest kjente pianist, som stadig fremfører mesterverk på en av de etablerte scenene, Grieghallen.

Politisk satsing

Et fjerde kjennetegn ved perioden fra 1996 er lokalpolitikernes økte interesse for å bruke penger på kultur. I 1993 vedtok Bergen sin første kulturmelding. Det skulle satses på de etablerte, men også på de ikke institusjonaliserte aktivitetene. Kulturens næringsmessige betydning ble også omtalt. Ambisjonen var ikke liten; målet var å gjøre Bergen til Norges kulturby nummer én. Og byen hadde medvind. Regjeringen ønsket Bergen som den norske kandidaten til å bli europeisk kulturby i år 2000.





Hjerteslag på hjemmebane

30. november 2019 spilte Hjerteslag konsert for fullt hus på USF Verftet.

Foto: Gonzales Photo - Jarle H. Moe

– Bergen ble valgt framfor Trondheim fordi byen har vist stor vilje til å satse på kultur, og det er ikke minst Bergen som en levende kulturby i hverdagen som gjør den verdig den europeiske kulturbystatusen, sa kulturminister Åse Kleveland.

Europeisk kulturby

EU utnevnte Bergen til europeisk kulturby i år 2000. Tre tusen store og små arrangementer ble gjennomført i kulturbyåret. Publikumsbesøket på kulturinstitusjonene økte med 70 prosent og turisttilstrømmingen steg med 100 prosent. Det ble et godt år for næringslivet: Hotellene hadde fem prosent økning i omsetningen mens markedet ellers i landet falt med like mange prosent. Handelsstanden i Bergen sentrum økte omsetningen med fire prosent, i kontrast til nedgang i tilsvarende områder i andre byer.

Økonomien for kulturbyarrangementet skulle bli en utfordring. Bergen måtte operere med et budsjett som utgjorde omtrent 10–20 prosent av det de andre nordiske kulturbyene, Helsinki, Stockholm og København hadde til disposisjon. Medieprofessor Jostein Gripsrud fikk i oppdrag å gi en kulturpolitisk vurdering da året var over. I lys av at kulturbyprosjektet fikk 36 millioner kroner fra staten til ett års arrangement mens OL på Lillehammer mottok 16 milliarder for to uker, fyrte han av denne salven:

Forskjellen i statlig satsningsvilje er så skrikende stor at den overhodet ikke kan forklares uten at en nasjonal mangel på respekt og interesse for kunst og kultur bringes inn som en vesentlig faktor.

Kulturby 2000

Tusenvis av mennesker hadde møtt frem for å se åpningen av det europeiske kulturbyåret på Torgallmenningen.

Foto: Marit Hommedal, SCANPIX



Kulturbyarrangementet bringer oss inn på et femte trekk i utviklingen, nemlig den økte interessen i næringslivet for å sponse kultur. Sponsing var noe som tidligere først og fremst hadde vært brukt i idretten. Sponsoravtalene kulturbyåret inngikk med DNB og Vestlandske Salgslag/Gilde, verdt henholdsvis 9 og 10 millioner kroner, var de største kultursponsoravtalene som noensinne var inngått i Norge. De samlede sponsorinntektene til kulturbyåret på 30 millioner kroner var imidlertid mindre enn ambisjonene. Og sponsoravtalen med Norsk Hydro hang lenge i en tynn tråd. Da oljeprisen falt kraftig på slutten av 1998, satte Hydro avtalen på vent. Først da kulturbyåret var i gang, og oljeprisen hadde løftet seg, kom samarbeidet på plass igjen.

Næringsrådet og Reiselivslaget delte styreplass i kulturbyårets organisasjon. Næringsrådet opprettet i kulturbyåret en ressursgruppe for kultur og næringsliv. I mars arrangerte foreningen medlemsmøte om kultursponsing med sponsorsjef Jacob Lund i DNB, Norges største sponsor av kultur, og ordfører Anne-Grete Strøm-Erichsen. Samarbeidet mellom banken og kommunen hadde ikke gått knirkefritt. Lund mislikte at utallige utvalg i kommunen måtte gi sin godkjennelse før banken fikk henge opp bannere med DnB-logo rundt i byen. – Et engangstilfelle, forsikret ordfører Anne-Grete Strøm-Erichsen. Det er slutt på de tider da vi ikke kunne innrømme at skal vi satse på kultur, må vi gjøre det sammen med næringslivet, sa ordføreren.

Mesenene har også vært på plass med midler de siste årene, blant andre Trond Mohn, Grieg Foundation, Rieber-fondene og Christen Sveaas. Banker og forsikringsselskaper har stilt opp, særlig sparebankene som etter loven kan sette av betydelige deler av overskuddet til samfunnsnyttig virksomhet.

Mer offentlig engasjement

Kulturbyåret ga selvtillit og mersmak. Fortsatt styrking av kunst- og kulturpolitikken var stikkord i kulturplanen som bystyret vedtok for perioden 2003–2013. Her ble samarbeid med næringslivet et *eget tema*. Det ble vist til at kultur skaper mange arbeidsplasser og at den kreative tankegangen som kjennetegner kunst og kultur med fordel kan overføres til næringslivet.

Også i de senere kulturplanene har næringslivet hatt en sentral plass. Kultur- og opplevelsesnæringene ble satsingsområde, ved siden av innovasjon og entreprenørskap samt hav-, kyst- og energinæringene i den strategiske næringsplanen som ble vedtatt i 2006. Planen var inspirert av prosjektet Bergenscenarier. Kultur og opplevelse var et av områdene som skulle bidra til at Bergen i 2020 ble den spenstige byen, der $2+2=5$.

Også staten engasjerte seg. I 2005 kom en stortingsmelding om kultur og næring. Det ble vist til at en stadig større del av økonomien knyttes til varer og tjenester som skal gi opplevelse og skape identitet.

Oppmerksomheten om kulturnæringene var et internasjonalt fenomen og måtte naturlig nok frembringe en guru. Det ble Richard Florida med boken «The Creative Class». Floridas tese var at byer som trekker til seg kreative mennesker har best forutsetninger for utvikling og vekst. Derfor må man satse på kultur. Og mens folk tidligere flyttet dit arbeidsplassene fantes, vil bedriftene i økende grad måtte flytte dit hvor den mest interessante arbeidskraften er. Sammenhengen Florida skisserte er aldri påvist i Norge og teoriene hans er omdiskutert. Men de levde i flere år i stortingsmeldinger og kommunale kultur- og næringsplaner, blant annet i Bergen.

Næringsrådets engasjement for kultur økte utover 2000-tallet. Filmsatsingen ble tema på møter. Representanter for Bergensbølgen opptrådte på arrangementer og foreningen oppfordret også medlemsbedriftene til å hyre inn artister til arrangementer.



Opera

Korscene fra Bergen Nasjonale Operas oppsetning av Rimskij-Korsakovs Gullhanen. Dirigent Mikhail Tatarnikov. Bergen Nasjonale Opera ble etablert i 2005. Foto: Magnus Skrede

Bakgårdsfest

Erna Solberg, den gang stortingsrepresentant for Hordaland og leder for Høyre, stakk innom Bakgårdsfesten til Næringsrådet etter en staselig middag i Håkonshallen. Her med næringsrådsdirektør Marit Warncke (tv) og direktør Nina Broch Mathisen i Innovasjon Norge Hordaland.

Foto: Martin Halvorsen



Statsråder på bakgårdsfest

I 2008 arrangerte Næringsrådet sin første hagefest. Den fant sted i Nordnes sjøbad. Initiativet kom fra ressursgruppe kultur. Formålet var skape en uformell arena for kobling mellom næringslivet og kulturlivet, med mat, drikke, underholdning og god stemning. Arrangementet skiftet navn til bakgårdsfest og har siden vært et fast årlig arrangement. Det er holdt forskjellige steder – blant annet på den gamle brannstasjonen, i Sentralbadet og i Sparebanken Vest. Flere ganger er det i forkant av festene arrangert faglige møter og debatter om kultur.

Siden Norge ble en selvstendig nasjon i 1905 er det holdt statsråd i Bergen to ganger. Første gang var i 1906, ledet av kong Haakon 7. I forbindelse med Håkonshallens 750-årsjubileum i 2011 ble det holdt statsråd i byen for annen gang, denne gangen ledet av kong Harald. Og hva gjorde statsrådene etterpå? Flere deltok i Næringsrådets bakgårdsfest i den gamle brannstasjonen.

I 2019 ble festen holdt i Hulen. Mange av deltakerne hadde ikke vært der på mange tiår – da de var der som studenter.

Verdiskaping og sysselsetting

Hva betyr kulturnæringene økonomisk? Den første systematiske kartleggingen av næringsens betydning for et lands økonomi ble gjort i England i 1998.

Undersøkelser som Bergen kommune gjorde under kulturbyåret i 2000 viste at billettprisen kan multipliseres med fire for å finne svaret på hvor mye penger en festival legger fra seg i omgivelsene. Til Stones-konserten i 2006 ble det solgt billetter for 26 millioner kroner. Ut fra samme regnemåte var ringvirkninger 100 millioner kroner.

Østlandsforskning gjorde i 2004 den første nasjonale kartleggingen. Det ble pekt på at kulturnæringene både i seg selv og som leverandører til næringslivet for øvrig har et betydelig vekst- og utviklingspotensial.



I 2013 presenterte Kultur Vest, Bergen Reiselivslag, Business Region Bergen og Bergen Næringsråd en undersøkelse av den økonomiske verdiskapingen i kunst- og kultursektoren. Analysen viste at ringvirkningene hadde en årlig verdi på to milliarder kroner i Bergen. I tillegg kom skatteinntekter på rundt én milliard kroner. Kulturnæringen genererte mer skatteinntekter enn det næringen mottar i offentlig støtte.

Det er laget flere analyser om sysselsetting og verdiskaping. Men de operer med forskjellige definisjoner og det er vanskelig å måle trenden eksakt. Materialet indikerer at den sterkeste veksten i kulturnæringene både i Norge og i Hordaland fant sted tidlig på 2000-tallet. Antall ansatte i kulturnæringene vokste i Norge med 50 prosent fra 2000 til 2009 og noe svakere frem til 2014, ifølge tall fra analyseselskapene Menon og Perduco.

I Oslo har BI tilbudt bachelorprogrammet Creative Industries Management siden 2005. Nå skal BI i Bergen i gang med samme utdanningstilbud innen kreative yrker, på initiativ fra Bergen Næringsråds ressursgruppe for kultur og kreativ næring.

Næringene stod for 4,3 prosent av sysselsettingen i Norge i 2014. I Hordaland arbeidet 8052 personer i kreative næringer i 2014. De utgjorde 3 prosent av sysselsettingen i fylket 2014. Med de kreative næringene menes arkitektur, kringkasting, reklame, musikk, trykte medier, film, foto og spill, design, kulturarv og utøvende kunstnerisk virksomhet. Vi har ikke spesifikke tall for Bergen.

Kulturell blomstring

La oss legge statistikken og tallene til side og ta et blick på noen viktige begivenheter innenfor kunst, kultur og underholdning i Bergen de siste 25 år.

Bergensbølgen og artistene Røyksopp, Kings of Convenience og Sondre Lerche gjorde musikk fra Bergen kjent over hele verden tidlig på 2000-tallet. Med etableringen av Bergen Live og Koengen som konsertarena, vokste Bergen til å bli en reell konkurrent til Oslo som konserthovedstad.

Bergensbølgen

På begynnelsen av 2000-tallet ble Bergen sett på som den mest spennende pop- og rockebyen i Skandinavia.



KYGO

Kyrre Gørvell-Dahll, bedre kjent under artistnavnet Kygo ble kjent gjennom nettstedene YouTube og SoundCloud, der han publiserte musikken sin.

I desember 2015 ble han den artisten som raskest nådde en milliard avspillinger på Spotify. Foto: kygomusic.com



Senere opplevde bransjen stor kommersiell suksess med Kygo, Alan Walker og Aurora som spyspisser. Siden 1997 har BRAK fungert, først som nettverk, senere som interesseorganisasjon og kompetansesenter for rytmisk musikk.

Harmonien er blitt et orkester i verdensklasse og har optrådt i Europas mest anerkjente konsertsal, Royal Albert Hall i London. Orkestret «har lykkes med sin internasjonale satsing og oppnådd et klart kunstnerisk løft,» het det i en rapport fra 2014. Den var bestilt av Kulturdepartementet for å evaluere orkesteret. I 2020 tok Harmonien tredjeplass i prestisjefylte *Gramophone Classical Music Awards*.

AURORA

Aurora Aksnes fra Os, kjent under artistnavnet Aurora, debuterte i 2016 med albumet *All My Demons Greeting Me as a Friend*, utgitt. For albumet vant hun Spellemannprisen i klassen Popsolist. FOTO: Presse/ONS



Bergen Nasjonale Opera ble etablert i 2005 og supplerte den allerede eksisterende Opera Bergen.

Bergens tradisjonsrike festivaler, Nattjazz og Festspillene har ekspandert i form av flere arrangementer og økt publikumstall i perioden.

Rett utenfor bygrensene har brassmiljøet i Nordhordland lange tradisjoner. I 2017 vant Eikanger-Bjørsvik Musikklag EM i brass og gjentok med det bragdene fra 1988 og i 1989.

USF ble supplert av andre lokaler, blant annet av kulturhuset Bergen Kjøtt i Skuteviken. Det neste store husprosjektet var ombyggingen av Sentralbadet til scenekunsthuss for Carte Blanche, Norges nasjonale scene for samtidsdans og BIT Teatergarasjen. Et annet prosjekt er et planlagt visningscenter i Gamle Bergen.

Kunstmuseene fikk et tilskudd til kulturaksen langs Smålungeren med lysverkbygget. Det ble åpnet i 2003. Kunstmuseene, under betegnelsen Kode, er blant Nordens største. Bryggens museum ble åpnet igjen etter omfattende oppussing i 2020. Museene er også delvis blitt næring, i den forstand at myndighetene krever at de må skaffe en større del av inntektene selv.

I 2013 åpnet Litteraturhuset i Bergen, med finansiell støtte fra det offentlige og gaver fra Sparebanken Vests samfunnsnyttige virksomhet og Trond Mohn. Dette ble en ny møteplass. Ikke bare for litteratur, men også for annen kultur og for samfunnsdebatt.

Listen over nye arenaer kan gjøres lenger, men vi konsentrerer oss et øyeblikk om *listen* som er lagt for fremtiden, nemlig ambisjonen om å bygge en byarena. Næringsrådet har vært en pådriver for byarenaen og tok initi-



KODE

KODE Kunstmuseer og komponisthjem består av til sammen syv museumsbygninger.

Foto: Dag Fosse / KODE



Litteraturhuset

Litteraturhuset i Bergen åpnet 31. januar 2013 og omtaler seg selv som en ikke-kommersiell stiftelse. Den har som formål å formidle og vekke interesse for litteratur og lesing, samt stimulere til debatt om samfunnsaktuelle spørsmål.

Foto: Litteraturhuset i Bergen



Byarena

Slik kan en Byarena ved Bygarasjen bli seende ut. Prosjektselskapet Nygårdstangen Utvikling eies av Olav Thon, EGD Property (Espen Galtung Døsvig) og Rexir (Rolf Tore Andersen og Jan Olav Jørgensen). De lanserte i 2018 planene for «Arenabyen Bergen». Planene er designet av 3XN Arkitekter.

Illustrasjon: ©3XN Arkitekter

ativ til den første utredningen. Bystyret vedtok i 2020 at byarenaen bygges mellom ADO Arena og Bergen Storsenter. Byarenaen skal brukes til blant annet idrettsarrangementer, konserter og messer. Og være et bidrag til å styrke sentrum.

I 1995 ble Vestnorsk filmsenter etablert med midler fra kommunen, fylkeskommunen og Kulturdepartementet. På 1990-tallet kom det flere selskaper for blant annet TV-produksjoner, dokumentarfilmer, spillefilmer og reklamefilmer. I 2006 ble filmfondet Fuzz etablert for å toppfinansiere kino-filmer, TV-serier og senere dataspill med både privat og offentlig kapital. Det har senere endret navn til Mediefondet Zefyr, med et større geografisk virkeområde. Næringsrådet var en av pådriverne, stiftelsen Bergen Media By en annen.

I 2006 startet innspillingen av den første av i alt 12 filmer basert på Gunnar Staalesens bøker om privatdetektiven Varg Veum, blant annet med penger fra Fuzz. I 2012 vant kortfilmen «Sniffer» innspilt i Bergen en gullpalme under filmfestivalen i Cannes. I 2017 ble Netflix-serien «The Innocents» spilt inn i Modalen. Det er den største internasjonale dramaserien på Vestlandet noensinne. Western Norway Film Commission, med hovedsete i Bergen, var i en årrekke pådriver for den nasjonale incentivordningen for internasjonale produksjoner, som siden 2016 har bidratt til å gjøre Vestlandet til en populær destinasjon for større prosjekter.

Bergen Internasjonale Filmfestival, BIFF, har vært arrangert siden 2000 og er den største filmfestivalen i Norge målt i antall titler som vises. BIFF har et særskilt søkelys på dokumentarfilm, noe som reflekterer at dokumentarbransjen har stått og fortsatt står sterkt i Bergen.

I 2007 ble nettverksorganisasjonen Design Region Bergen opprettet. Bybanen i Bergen var er det første eksempelet på et offentlig transportsystem i Norge der design ble tatt i bruk fra planleggingen av, med alt fra trappefri ankomst til grafisk profil.

Kystkulturen står sterkt i Bergen. Oster og andre dampskip fra hele Norden har fylt Vågen under Nordsteam-festivalene og seilbåter fra hele verden har vært innom byen under Cutty Sark, senere kjent som The Tall Ship Races. Bergenserne fyller Bryggen og Torget under slike arrangementer – og generer inntekter til utelivsbransjen.

Når vi er på Torget, tar vi også med oss et idrettsarrangement i oversikten, fordi det preget byen og er en del av underholdningsindustrien. VM i landeveissykling i 2017 trakk titusener av bergensere og turister til løypene og TV-bildene fra Bergen nådde mer enn 500 millioner TV-seere. Reiselivsbransjen tjente penger. Men butikkene i sentrum tapte omsetning under arrangementet på grunn av avstengte gater. For lave sponsor- og publikumsinntekter og økonomisk rot gjorde at et teknisk godt gjennomført arrangement fikk et svakt ettermæle. Den manglende økonomistyringen fikk dramatiske følger for Bergens største eventselskap, Possibility, som ikke fikk betalt og gikk konkurs.

Vi fortsetter med drama. Hellemyrsfolket, basert på Amalie Skrams bøker, tilpasset scenen av forfatter Gunnar Staalesen og musikeren Julian Berntzen med urpremiere i 2015, ble tidenes mest sette stykke på DNS. Området rundt



Alle tiders Bergen

I 2020 hadde Den Nationale Scene premiere på stykket «Alle tiders Bergen», i anledning byens 950-årsjubileum. På scenen står Bjørn Willberg Andersen, Tormod Løvold og Ragnhild Gudbrandsen.

Foto: Magnus Skrede, DNS

Ole Bulls plass er blitt et livlig teaterstrøk. Ole Bull scene åpnet i 2005. På den andre siden av gaten har Hordaland Teater, senere Det Vestnorske Teatret, installert seg.

I løpet av de siste 25 år er det etablert flere forlag i Bergen. Arno Vigmostad og Arnstein Bjørke opprettet Fagbokforlaget i 1992 og siden har det skjedd flere knoppskytninger. Selskapet er Norges fjerde største forlagshus. Mangschou Forlag, etablert av Marianne Rieber i 1997, konsentrerer seg om barne- og ungdomsbøker. Bodoni Forlag, som denne boken utgis på, ble etablert i 2004. Julian Berntzen stiftet teaterforlaget Songbird i 2016 som rettighetsforvalter for dramatikere og dramatikk i Norden.

Fra papiravis til nettavvis

Kulturnæringene omfatter også trykte og nettbaserte medier. Data-teknologiens gjennombrudd og nye globale aktørers inntog har ført til store endringer de siste 25 årene. I 1996 fantes knapt nettbaserte medier. I 2020 har mediehusene flere lesere på nett enn på papir. Men nettet gir ikke like store inntekter som papir. Og internasjonale mediekonsern som Google og Facebook kniper en god del av reklameinntektene, både fra kommersielt fjernsyn og fra trykte medier.

Mange av de tradisjonelle papiravisene har redusert bemanning og sidetall kraftig de siste 25 årene. Det har også skjedd endringer på eiersiden. Bergens Tidende er ikke lenger en lokalt eid avis, men en del av Schibsted-konsernet.

Noe av ideen med medieklyngen Media City Bergen, er å finne samarbeidsmodeller for å møte konkurransen utenifra. Kontakten mellom bedriftene er tettere enn før. Det er samarbeid om medieutdanning og det utveksles erfaring og kompetanse.

Det har vært motbakker i arbeidet for å bygge opp nye arbeidsplasser i kultursektoren i Bergen. «Kreativ Norge», en del av regjeringens satsing på kulturell og kreativ næring, ble lagt til Trondheim, i konkurranse med Stavanger og Bergen. Noen vil finne begrunnelsen pussig; formålet var å utnytte teknologimiljøet ved NTNU. Regjeringen vurderte i 2017 å flytte Språkrådet ut av Oslo. Bergen var en mulig lokalisering. Språkrådet protesterte mot å flytte ut av Oslo, begrunnet med at det ville føre til større reisevirksomhet og at det ville «være utfordrende å drive på et lite sted med dårlige kommunikasjonsforhold». De fikk det som de ville.

Men vi kan i kulturens navn ikke la den deprimerende norske tradisjonen for sentralisering sette punktum for denne gjennomgangen. Vi avslutter oversikten med en opptur; et grensesprengende, bokstavelig talt, eksempel på

Permanentent

I februar 2020 åpnet utstillingen «Edward Burne-Jones: Preraphaelittene og Norden» i Kode 1 (Permanentent).

Foto: KODE





nye kulturaktiviteter i Bergen. Det er Fargespill, med Ole Hamre som drivkraft. Komponister, musikere, koreografer, lys- og lyddesignere, scenografer og instruktører ivaretar den profesjonelle rammen, og inni denne rammen står barna og ungdommene fra mange land og byr på seg selv, sin kultur og historie. Fargespill debuterte under Festspillene i 2004, og er siden den gang sett av over 195 000 publikummere. Fargespill er ikke bare et kunstprosjekt, Fargespill er også en metode. Filosofien er enkel. Det handler om å se hvert enkelt menneske som en ressurs og å spørre: «Hva har du, hva kan du bidra med?» og ikke «Hva mangler du, hva trenger du?»

Næringsrådets rolle

Bergen Næringsråd har i perioden fortsatt sin tradisjon som en aktiv med-spiller for kulturen. I utviklingen av kultur som næring har foreningen vært en døråpner til næringslivet – som samarbeidspartner og finansieringskilde. Foreningen var blant initiativtakerne til filmfondet Fuzz. Den har vært en støttespiller for Brak. Kultur har jevnlig vært tema på møtene. Kulturaktørene har vært viktige samarbeidspartnere på arrangementene – fra den høytidelige årsmiddagen til de uformelle bakgårdsfestene. Harmonien og Næringsrådet har planlagt å reise sammen til Kina, men to ganger har det kommet hindringer i veien.

Fargespill

Fargespill debuterte med stor suksess under Festspillene i Bergen i 2004, og er siden den gang sett av over 195 000 publikummere. Fargespill har som målsetning å synliggjøre mangfoldets muligheter gjennom kunstneriske uttrykk.

Foto: Thor Brødreskift



Hulefest

I september 2019 arrangerte Bergen Næringsråd Kulturseminar på BI Bergen med påfølgende fest på Hulen.

Foto: Veronika Stuksrud

Kultur og kommers

Harmoniens konserter under Kulturbyåret, Stones-konserten på Koengen i 2006 og Fargespills forestillinger har vært skjellsettende opplevelser for titusener av mennesker. De fleste kan enes om at kunst og kultur har en betydning som ikke kan måles i kroner og øre.

Men som vi har dokumentert ovenfor, så kan den jo til en viss grad det. Målingene for sysselsetting er imidlertid upresise. Verdien av å måle ringvirkninger er omstridt; all økonomisk aktivitet i et samfunn skaper ringvirkninger. Det finnes ikke dokumentasjon i Norge som tilsier at kultur alene tiltrekker innbyggere. Det spiller på lag med andre faktorer, ikke minst jobbmuligheter.

Men vi vet noe. Kulturnæringene har skapt mange arbeidsplasser i Bergen og et meningsfylt utkomme for mange. Kapittelet om reiseliv forteller hvilken betydning kulturen har for å fylle opp hotellene utenom høysesongen. Kunst og kultur gir en god by å bo i. Kanskje spesielt i Bergen, fordi byrommet er lite og folk er så engasjert. De store konsertene og andre kulturhendelser gjør at hele byen beveger seg.

Og kanskje er det kunstens og kulturens viktigste oppgave – å engasjere, å glede, å provosere – kort sagt bevege oss.

ÅRSKAVALKADE

1996–2019

Ønsker mer kontakt med forskningen

Bergen er blitt en kunnskapsby. Men næringslivet drar bare delvis nytte av de store forskningsressursene som er tilgjengelige. Det går frem av en SNF-undersøkelse som presenteres på Næringsrådets årskonferanse i november. Storparten av næringslivet kjøper sjelden eksterne forskningstjenester. Knappt 43 prosent av de spurte bedriftene hadde kjøpt slike tjenester i løpet av de tre siste årene. De som lot være, så enten ikke behovet eller de skaffet seg ny kunnskap på andre måter. 60 prosent av forskningsinstitusjonene er interessert i å arbeide med næringslivet.

Bedre kontakt og kobling mellom næringslivet og forskningsmiljøene er et av de nye satsingsområdene for Næringsrådet.

Bergen



Januar

- Kvinnene får sitt eget forum i Bergen Næringsråd. 60 personer er tilstede på stiftelsesmøtet i Kvinneforum. Det skal være en uformell møteplass for kvinner i leder- og mellomlederstillinger i det bergenske næringsliv.
- DnB får konsesjon til å overta Vital Forsikring. Gunn Wærsted blir toppsjef.
- Bystyret vedtar at Bryggen skal stenges for privatbiler. Flertallet vil innføre forbudet snarest, men det er uvisst når stengingen blir iverksatt.

Februar

- Bergen Næringsråd dropper motstanden og går inn for en ny bompengordning når dagens avtale utløper ved utgangen av år 2000. Næringsrådet vil bruke inntektene til parkeringshus og til Skansentunnel fra Christies gate til Bontelabo.
- Etter en sentrumskonferanse i regi av Næringsrådet beslutter Bergen kommune å sette i gang arbeidet med en strategisk sentrumsplan.

Mars

- Næringspolitikken i Bergen må være forutberegnelig, skriver Næringsrådet i sitt medlemsblad INFO. Som eksempel på uforutsigbarhet nevnes hvordan Gatebruksplanen ble satt ut i livet: Den restriktive delen av planen, sentrumsringen, er gjennomført, mens de øvrige hoveddelene av planen, som opprusting av Torgallmenningen og bygging av Festplassgarasjen, ikke er gjennomført.

April

- Paul-Christian Rieber gjenvelges som formann i Bergen Næringsråd. På generalforsamlingen tar han til orde for bedre samarbeid mellom næringslivet og forskningsmiljøene.
- Bergen går glipp av både storbymidler og penger til kyststamveien på grunn av sen saksbehandling. På et møte i Bergen Næringsråd gir veidirektør Olav Søfteland byens politikere det glatte lag.

Juni

- Singapores statsminister besøker Bergen og treffer folk fra næringslivet og Næringsrådet.

November

- Miljøvern kan være god butikk. Økonomene må forstå at det er fortjeneste å hente i miljøvern, sier miljøkriger Kurt Oddekav til Aftenposten.
- Næringsrådet har besluttet å holde en årlig konferanse i tilknytning til stiftelsesdagen for foreningen, med navnet «Bergen år 2000+». Tema i år er hvordan bedriftene kan utnytte kunnskapen og ressursene i forskning og utdanning.
- Næringsrådet forærer kommunen «Næringslivets tre», som stimulan til opprustingen av Torgallmenningen.

Desember

- Styret i Bergen Næringsråd oppfordrer Kvinneforum til å spille inn ideer til temaer på foreningens møter.

Norge



Mars

- Samferdselsminister Kjell Opseth (Ap) legger frem proposisjon der han sier ja til Trekantsambandet (fastlandsforbindelse for Bømlo, Stord og Fitjar til Sveio på Haugalandet), men nei til Hardangerbroen.

Mai

- Første innskuddet gjøres i Oljefondet. Beløpet er 1,98 milliarder kroner.

Juni

- Stortinget sier ja til å bygge gasskraftverk på Kollsnes i Øygarden og på Kårstø.

Oktober

- Rørledningen som bringer gass til land fra Trollfeltet via Kollsnes til seks europeiske land åpnes.
- Gro Harlem Brundtland (Ap) går av og Thorbjørn Jagland (Ap) blir statsminister. Grete Knudsen (Ap) blir næringsminister.

Desember

- Ranveig Frøiland (Ap) blir olje- og energiminister.

Verden



Juni

- Boris Jeltsin gjenvelges som russisk president.

November

- Bill Clinton fra det demokratiske partiet gjenvelges som USAs president.



Boris Jeltsin



Gro Harlem Brundtland



Kjell Opseth



Troll A-plattformen under slep. Den 472 meter høye gassplattformen er den største installasjonen som noen gang er flyttet.

Foto: Anette Westgard, Statoil

5 på topp/bunn

På en skala fra 0 til 10 viser tabellen næringslivets gjennomsnittlige tilfredshet med kommunene.

1.	Ullensaker	6,1 poeng
2.	Oppegård	6,0 poeng
3.	Rana	6,0 poeng
4.	Verdal	6,0 poeng
5.	Egersund	5,9 poeng
69.	Førde	5,0 poeng
70.	Oslo	4,8 poeng
71.	Narvik	4,8 poeng
72.	Kongsvinger	4,8 poeng
73.	Bergen	4,7 poeng

KILDE: NHO

FAFO-rapport slakter Bergen kommune

Bergen er Norges dårligste kommune å drive næringsvirksomhet i. For annen gang får Bergen sisteplassen i undersøkelsen som FAFO legger frem i november. Det er det daglige strev med å få frem varer og mangel på forpliktende vedtak som er det største problemet for bedriftslederne i Bergen. Næringslivet synes også det er vanskelig å skape ny virksomhet i byen.

Varaordfører Ole-Jørgen Johannessen (Ap), sier at den offentlige saksbehandlingen er tung og omfattende og at kommunen sliter med underbemanning. Men han lover bot og bedring. – Det er tross alt produksjonslivet byen lever av, sier han til Bergens Tidende.

Plan for et mer levende sentrum

Bergen kommune legger i januar frem forslag til en strategisk sentrumsplan. Den er utarbeidet av næringslivet og kommunen i fellesskap, etter initiativ fra Bergen Næringsråd. Målet er et mer levende og grønt sentrum. Mesteparten av biltrafikken og gateparkeringen skal under jorden. Det er planer om en tunnel fra Christies gate til Bontelabo (Skansentunnelen) og fra Dokken til Holbergsallmenning (Nordnestunnelen). Kollektivtrafikken skal styrkes. Arbeiderpartiet og Høyre er de fremste politiske forsvarere av planen. De møter motbør fra AUF og Unge Høyre og målet om 2000 nye korttidsparkeringsplasser tas ut før planen legges frem for bystyret i februar 1998.



Bergen

Januar

- Politikerne er ikke fornøyd med administrasjonens respons på fjorårets FAFO-rapport, der kommunens saksbehandling stod til stryk. Bygningsrådet vedtar at det skal holdes et seminar med kommunen, NHO, fagbevegelsen og Næringsrådet.

Februar

- Bystyret sier ja til å bygge Klostergarasjen. – Det viser at politikerne endelig har forstått at tilgjengelighet og parkeringsanlegg er en forutsetning for et fremtidig bergensk handelssentrum, sier kjøpmann Kjell Moberg.

Mars

- Hvorfor ansettes så få kvinner som toppledere? 80 medlemmer, med kvinner i flertall, deltar på felles frokostmøte mellom Bergen Næringsråd og Kvinneforum. – Menn er oppdratt til å vinne. Det var en av grunnene til ukulturen i finansnæringen, blir det sagt.
- Arna Bruk, som bygger busskarosserier, går konkurs. 143 personer sies opp.
- På dagen hundre år etter innvielsen av Det Vestlandske Kunstindustrimuseum, Permanenten, åpner ordfører Ingmar Ljones en jubileumsutstilling. Publikum kan se kjøpmann C. Sundts 700 praktgjenstander som ble gitt ved etableringen.

April

- Kjell J. Rognaldsen velges til formann i Bergen Næringsråd.

Juni

- Mer forutsigbar politikk overfor næringslivet er et av ønskene Bergen Næringsråd tar opp med næringsminister Grete Knudsen. Jagland-regjeringens statsråder arrangerer i første halvår samråd rundt i landet for å få innspill.

September

- Bedriftene Rieber & Søn, Friele, Kavli og Hansa etablerer sammen med Samfunns- og Næringslivsforskning (SNF) og Norges Handelshøyskole merkevareskolen Bergen Branding. Initiativet til skolen ble tatt på et møte i Næringsrådet.
- Styret i Næringsrådet påtaler manglende oppfølging av planene for Ringeriksbanen, som kan forkorte Bergensbanens reisetid med én time.

Oktober

- Osterøybroen åpnes.

November

- Tema på Næringsrådets årskonferanse Bergen år 2000+ er humankapital, kompetanse og synliggjøring av sterke nisjer.

Norge



September

- Tidligere statsminister Jan P. Syse (H) dør.

Oktober

- Ap-regjeringen går av etter at partiet ikke oppnår et resultat på 36,9 som statsminister Thorbjørn Jagland satte som krav for å fortsette. Kjell Magne Bondevik (KrF) blir statsminister for en regjering bestående av KrF, V og Sp. Laila Dåvøy (KrF) blir arbeids- og administrasjonsminister og Lars Sponheim (V) næringsminister.
- Hver fjerde småbedriftsleder synes den vanskeligste delen av jobben er å forholde seg til regler, skjema og byråkrati. «Skjemastaten» er et tema for Bergen Næringsråd gjennom 1997.

Verden



Juli

- Hong Kong opphører som britisk koloni og blir kinesisk.

August

- Prinsesse Diana av Wales omkommer i en bilulykke i Paris.

Oktober

- Finansuro i Asia sprer seg og verdens børser faller sterkt. Dow Jones faller 7 prosent. Oslo Børs faller 8 prosent. Etter noen dagers uro stiger kursene igjen.

Desember

- Kyoto-avtalen om utslipp av klimagasser undertegnes i Kyoto i Japan. Avtalen forplikter industrilandene til å redusere utslippene sine de neste årene.



Prinsesse Diana



Kjell Magne Bondevik Thorbjørn Jagland



Osterøybroen åpner.



Hong Kong tilbakeføres til Kina.



Kyoto-avtalen undertegnes.

Askeladden-prisen til Oleana

Oleana får i april Askeladd-prisen for sin evne til å fornye norsk husflid. Prisen er etablert av Bergens Tidende i samarbeid med Næringsrådet og utdeles for første gang. Hensikten med prisen er å stimulere til kreativitet, nyskaping og utvikling i næringslivet i Hordaland og Sogn og Fjordane. – Vi har funnet en nisje der folk er villige til å betale for kvalitetsprodukter med god design, sier gründerne, Kolbjørn Valestrand, Signe Aarhus og Hildegunn Møster. Solveig Hisdal er designer. Oleana-navnet er inspirert av Ole Bull. Han lærte Norge å være stolt av sine røtter, sier gründerne.

Eksportfylket har dyrest kommunikasjoner

Hordaland er Norges største eksportfylke. Men dårlig infrastruktur hemmer verdiskapingen. Transportkostnadene for et vogntog mellom Bergen og Stavanger er kr 4650. På den like lange strekningen Oslo–Lillehammer er den kr 2004. I tillegg tar turen Bergen–Stavanger dobbelt så lang tid. Hvis en mister fergen, kan kostnadene øke til det dobbelte. Tallene presenteres under samferdselskomiteens besøk Bergen i september som ledd i arbeidet med Nasjonal transportplan 2002–2011. I 1998 starter Næringsrådet et samarbeid med Stavanger Næringsforening for å etablere Vestlandsaksen, det som senere blir omtalt som kyststamveien.



Bergen

Februar

- Bystyret vedtar Strategisk sentrumsplan.
- Bergen Næringsråd besøker Brussel sammen med næringsstyret i Bergen kommune for å undersøke hvordan Bergen kan øke sin tilstedeværelse i EU-hovedkvarteret.

Mars

- Internett som verktøy for kommunikasjon og rasjonalisering er tema på frokostmøte i Bergen Næringsråd.
- ClampOn, som leverer utstyr til offshorenæringen, tildeles Askeladd-prisen. Prisen er et samarbeid mellom Bergens Tidende og Næringsrådet.

April

- Bergen kommune åpner veiledningskontor for nyetablere og andre som trenger losing gjennom det offentlige systemet. Initiativet er svar på kritikken om dårlig service overfor næringslivet, som kom frem i FAFO-rapporten i 1997.

Mai

- Bedrifter i området Sandsli-Kokstad arbeider med få til en privat forskuttering slik at arbeidene på ringvei vest kan komme i gang. Trafikksituasjonen er kritisk og det planlegges ytterligere 2000 arbeidsplasser i området.

Juni

- Stortinget vedtar at Bergen skal være snuhavn for cruiseskip i ti år. Cruiseskip i innenriksfart gis fritak for toll og avgifter.
- Administrerende direktør Gunn Wærsted i Vital Forsikring kåres til «Årets forretningskvinne» i Norge.

August

- Styret i Arcus AS vedtar å legge ned produksjonen i Bergen. Inntil 60 arbeidsplasser forsvinner.
- I en uttalelse til kommunen uttrykker Næringsrådet frykt for kostnadene ved å bygge bybane.

September

- Næringsrådet arrangerer møte om dataproblemene som kan oppstå ved det kommende tusenårsskiftet. Mange bedrifter har ikke forberedt seg. Virker faksen din etter år 2000? Virker telefonsentralen?

Oktober

- Styret vedtar visjonen «Bergen Næringsråd skal være næringslivets pådriver for å gjøre Bergensregionen til Norges mest attraktive næringsområde».

November

- Tema Næringsrådets årskonferanse Bergen år 2000+ er kunnskap i fremtidens vestlandsregion.
- Hederstegnet, Næringsrådets høyeste utmerkelse, tildeles Johan Waage og Paul-Christian Rieber.

Desember

- Bergen Næringsråd går inn for et nytt bompengesystem der pengene er øremerket ringvei vest (firefelts vei Liavatnet i Laksevåg til Birkelandskrysset i Fana), bedre kollektivtrafikk og infrastrukturprosjektene i Strategisk sentrumsplan.
- 100 personer deltar på Næringsrådets frokostmøte hos Statoil, der selskapet orienterer om anskaffelsesbehov.

Norge



Januar

- Telemarkedet dereguleres.
- Oljefondet er på 115 milliarder kroner ved inngangen til 1998. Fondet kan nå plassere 40 prosent av pengene i utenlandske aksjer.

Juni

- Stortinget vedtar sentrumsregjeringens forslag til kontantstøtte for småbarnsforeldre.
- Norge slår Brasil 2–1 i fotball-VM, men taper senere for Italia og ryker ut av mesterskapet.

August

- Norges Bank setter opp renten for syvende gang siden nyttår, til 8 prosent.

September

- Statsminister Kjell Magne Bondevik er tilbake på jobb etter sykemelding grunnet depressiv reaksjon som følge av overbelastning.

Oktober

- Kong Harald foretar den offisielle åpning av Oslo lufthavn, Gardermoen.

Verden



Juni

- Oljeprisen når sitt laveste nivå siden i 1986. Brentoljen noteres til 10,38 dollar fatet, en halvering på et år.

Juli

- Gro Harlem Brundtland tiltrer som generaldirektør i Verdens helseorganisasjon (WHO).

August

- Den russiske rubelen kolliderer.



Oslo lufthavn Gardermoen åpner.

Foto: Norsk Luftfartsmuseum



Bergen blir snuhavn for cruiseskip.

Foto: Vidar Trellevik



Finansnæringen til kamp mot Regjeringen

Regjeringen vil bygge opp et finanssenter i Trondheim som alternativ til Oslo. Det er bedre å satse på Bergen, som allerede er finansby nummer to i Norge, mener finansnæringen i Bergen. Det jobber 5300 personer i finansbransjen i Bergen, mer enn dobbelt så mange som i Trondheim. Trondheim mangler kompetanse, kremmerånd og forsknings- og undervisningsmiljø, sier professor Thore Johnsen ved Norges Handelshøyskole. Regjeringen skrinlegger senere planene.

1999

Næringslivet hørt om Bergensprogrammet

Med stemmene til Ap, Høyre, KrF, Venstre og Sp vedtar bystyret i mai Bergensprogrammet. Programmet er en plan for utbyggingen av vei og kollektivnett. Bybanen, Ringvei Vest og Skansen-tunnelen er de største prosjektene som inngår i avtalen. Bompengene økes til 10 kroner. Programmetts opprinnelige forslag om økning i bompengene til 20 kr og høyere satser i rushtiden, avvises.

Bergensprogrammet skal finansieres med statlige midler (riksveimidler), bompenger, fylkeskommunale midler og kommunale midler.

Bergen Næringsråd er fornøyd med vedtaket. Næringsorganisasjonene har i forkant engasjert seg sterkt. De næringsdrivende ville med det opprinnelige bompengeforslaget risikert seks til syv ganger så høye bompenger.

Bergen



April

- Reidar Lien velges til formann i Bergen Næringsråd.

Juni

- Cruiseskipet «Norwegian Sky» på 80 300 bruttotonn legger til kai. Det er det største cruiseskipet som noensinne har anløpt Bergen.
- Bergen Næringsråd med hjemmeside på nett. Presenteres på frokostmøte der tema er «Hvorfor hjemmeside – fallgruber og muligheter.»

September

- Sentrale politikere forteller på møte i Næringsrådet hva de vil gjøre for næringslivet. Direktesendes i TV Hordaland. Anne-Grete Strøm-Erichsen, Ap, blir ordfører etter kommunevalget.

Klar tale

– Alt som står om miljø og kollektivtrafikk er tåkete og uforpliktende formuleringer. Det virker som om de er utformet av Bergen Næringsråd.

Tom Skauge (SV) i bystyredebatte om Bergensprogrammet i mai 1999.

Oktober

- På Nesttun åpnes Bergens første selvbetjente vinmonopolutsalg.
- Bystyret vedtar å bygge veitunnel gjennom Ulriken. Politikerne oppfordrer Stortinget til å delta i et forsøksprosjekt med privat finansiering av tunnelen.
- Næringsrådets passerer 2000 medlemmer.
- Tema på Næringsrådets årskonferanse Bergen år 2000+ er muligheter og utfordringer for verdiskaping i Bergen og på Vestlandet ved inngangen til et nytt årtusen.
- Katamaranen «Sleipner» går på et skjær på vei fra Haugesund til Bergen. 16 personer mister livet.

Desember

- Samferdselskomiteen i Stortinget ber Samferdselsdepartementet sette av penger for å bedre de vanskelige trafikkproblemene i Sandsli/Kokstad-området.
- Jeg synes vi mangler litt «trøkk» i det bergenske næringslivet. Vi er blitt for mye en 3. generasjonsby, og det er i den generasjonen utviklingen lett forvitrer. Dyrk den entreprenørånd som i sin tid skapte Bergen, sier kommunalråd for byutvikling, Trond Tystad, Ap, til Næringsrådets blad INFO.

Norge



Juli

- Bergen Sentrum AS etableres av Bergen kommune, Bergen Reiselivslag, Sentrumsforeningen og Næringsrådet for å koordinere tiltak som øker sentrums attraktivitet.

September

- Lavprisselskapet Color Air innstiller flygingene etter ett års drift og store tap.

Oktober

- Kundene står på lange ventelister for å kjøpe Nokia 7110. Det er den første virkelige WAP-telefon i Norge, det vil si telefon med skjerm tilpasset internett.
- Den første norske el-bilen, Think City, ruller ut fra samlebåndet.

Desember

- Den nylig inngåtte fusjonen mellom Telia og Telenor oppheves.

Verden



Februar

- Senatet frikjenner USAs president Bill Clinton i riksrettssaken der han var anklaget for å ha løyet under ed om sitt forhold til Monica Lewinsky som arbeidet i Det hvite hus.

November

- Berlin blir igjen tysk hovedstad. Bonn har vært midlertidig hovedstad.



Monica Lewinsky



Bill Clinton



Anne-Grete Strøm-Erichsen



Color Air



«Norwegian Sky»

Skal vise Bergens fortrinn

Bergen har bedre enn de fleste byer mestret omstillingene som følge av økende internasjonalisering og arbeidsdeling over landegrensene, sier styreformann i Bergen Næringsråd, Reidar Lien, på årskonferansen i november. Han er oppgitt over presseoppslag om hjerneflukt og Bergen som ubetydelig filialby. – Vi har ikke vært flinke nok til å synliggjøre de mange bedriftene vi har, sier han til bladet INFO. På konferansen presenteres en oversikt over vitale bedrifter og kompetansemiljøer i Bergen og Hordaland.

2000

Satser mer på kunnskap

– Oslo fylles med en stadig høyere andel høyt utdannet arbeidskraft, mens Bergen og Hordaland er under landsgjennomsnittet. Vestlandet støvsuges for utdannet arbeidskraft, sier professor Victor D. Norman på møte i Bergen Næringsråd i mars.

I mai presenteres prosjektet «Utdanning i Bergen», et samarbeidsprosjekt mellom de tre store utdanningsinstitusjonene og Bergen Næringsråd. Studentene som kommer, skal tas godt imot og flere skal oppmuntres til å bli når de er ferdige med studiene.

Nærings- og handelsminister Grete Knudsen er positiv til tiltaket. – Den største verdien i de fleste produkter ligger i forskning og utvikling og i markedsføring og distribusjon. Selve produksjonen representerer en mindre del av verdiskapingen. De største eksportverdiene her i landet skapes på Vestlandet. Når næringsliv, forskning og utdanning går sammen, bør det skape store muligheter, sier hun til Næringsrådets blad INFO.

Bergen



Februar

- Kulturbyåret åpnes på nyrestaurerte Torgallmenningen. Til stede er kong Harald, dronning Sonja pluss rundt 35 000 bergensere.
- Finansnæringen presenterer seg for Stortingets finanskomité på møte i Bergen. Lars Sponheim (V) og Per-Kristian Foss (H) synes det er en interessant tanke å legge deler av folketrygdfondet til Bergen.

Mars

- Bystyret vedtar med 39 mot 28 stemmer at bybanen mellom Bergen og Flesland skal gå over Slettebakken, Fantoft, Paradis og Nesttun til Lagunen. Forslaget om å legge traseen parallelt med sjølinjen, motorveien langs Nordåsvannet, faller.
- Statsminister Jens Stoltenberg presenterer i Bergen sitt politiske prosjekt, der han lover flere offentlig ansatte og økt lokalt selvstyre.

September

- Myndighetene mangler forståelse for verdiskaping. Naturressursene har vært tilstrekkelig til å skape en god utvikling, sier styreformann i Nera, Johan Fr. Odfjell til Næringsrådets blad INFO.

November

- De fire vestlandsfylkene og de regionale næringsorganisasjonene står sammen og krever økt satsing på kommunikasjoner når Stortinget skal vedta Nasjonal transportplan.
- Tema på Næringsrådets årskonferanse Bergen år 2000+ er brytningen mellom gammel og ny økonomi. Hva betyr det for tradisjonelle bedrifter? Hva betyr det for Vestlandet?

Desember

- Sunniva-prisen deles ut første gang. I statuttene heter det at prisen skal gå til kvinne i en lederstilling. Hun skal ha oppnådd resultater og peke seg ut som kandidat til en stilling på høyt nivå. Prisen går til Irene Aarvik Kyte, daglig leder i Vital Eiendomsforvaltning. Den deles ut på Næringsrådets julelunsj.
- Kong Harald åpner Lærdalstunnelen, verdens lengste veitunnel, på 24,5 km.
- Næringslivet og fagbevegelsen går sammen mot forslaget om en midlertidig konjunkturavgift i byggenæringen. Næringsrådet og fagforeningen Union står sammen om uttalelse.
- Fylkestinget går inn for å utrede veitunnel gjennom Ulriken. Bergen kommune har tidligere gått inn for det samme.

Norge



Mars

- Bondevik-regjeringen går av. Bakgrunnen er at stortingsflertallet, Ap, H og FrP, vil bygge gasskraftverk. Jens Stoltenberg (Ap) blir statsminister. Grete Knudsen (Ap) blir næringsminister og Olav Akselsen (Ap) olje- og energiminister.

Mai

- Utfallet av lønnsoppgjøret blir to ekstra feriedager i 2001 og ytterligere to i 2002. Inkludert Gro-dagen fra 1982 blir med dette den femte ferieuken innført.

Juli

- Sårbarhetsutvalget ledet av Kåre Willoch mener beredskapen ved ulykker, sabotasje, kriminalitet og datasammenbrudd er for dårlig og foreslår flere tiltak.

Desember

- Kronprins Haakon forlover seg med Mette-Marit.
- Teknologiselskapene på Oslo Børs har falt med ti milliarder kr.

Verden



Januar

- Tusenårsskiftet feires over hele verden, uten datasammenbrudd.

Mars

- Etter å ha doblet seg på et halvt år, begynner den amerikanske Nasdaq-børsen å falle. På et halvt år blir verdiene halvert.
- Vladimir Putin velges til russisk president.

November

- Republikaneren George W. Bush velges til president i USA.



George W. Bush

Kronprinsesse Mette-Marit

Jens Stoltenberg



Irene Aarvik Kyte blir første vinner av Sunniva-prisen



Verdens lengste biltunnel, den 24 510 meter lange Lærdalstunnelen blir åpnet av Kong Harald 27. november.



Fregattbygging i Bergen

Regjeringen velger i februar det spanske verftet Bazan som leverandør av fem nye fregatter til Sjøforsvaret. Prisen er 10 milliarder kroner. Kontrakten har en gjenkjøpsavtale som innebærer store oppdrag til norsk næringsliv. Mjøllem & Karlsen i Bergen skal bygge flere av modulene. Direktør Paal Martens inviterer bedrifter til å konkurrere om underleveranser.

2001

Møte med motstanderen

– De ansatte i helsesektoren kan ikke trøste dobbelt så fort, sier Tom Skauge. – Nei, men det offentlig kan administrere halvparten så mye, sier Olav Munch. Næringsrådets blad INFO har invitert bystyrepolitiker Tom Skauge, SV, kanskje foreningens sterkeste kritiker og foreningens leder Olav Munch til dobbeltintervju under tittel «På kollisjonskurs, men på talefot». De er uenige om veier, skatter og verdiskaping. Men én ting er de enige om.

Skauge: Jeg er enig med organisasjonen i synet på fordelingen mellom regionene. I de siste ti årene har de store offentlige investeringene gått til østlandsområdet. Her må vi få en omfordeling, bare vi passer på at midlene ikke går til veier! Munch: Vi er enige om en del av målene, men er uenige om virkemidlene, det er der problemet ligger. Vi er enige om behovet for å redusere forurensningen og få et bedre miljø.

Bergen



Mars

- Bergen Næringsråd og Stavanger Næringsforening etablerer selskapet A/S Kyststamveien. Målet er gjennom offentlig og privat samarbeid (OPS) å redusere byggetiden.

April

- Olav Munch velges til formann i Bergen Næringsråd.
- Kong Harald åpner Trekantsambandet i Sunnhordland.

Juni

- Stortinget vedtar å legge et nytt, halvstatlig investerings-selskap til Bergen. Styreformann i Høyteknologisenteret, Jan Einar Greve, roser Grete Knudsens innsats og sier fondet ikke ville blitt til med en Høyre-regjering.

Oktober

- Et halvstatlig investerings-selskap, som senere får navnet Argentum og lokaliseres i Bergen, etableres.
- Finansdirektør i Vesta Forsikring og styremedlem i Næringsrådet, Egil Herman Sjursen, mener norske forvaltere bør få konkurrere om forvaltningen av Statens Petroleumsfond.

November

- Tittel på Næringsrådets årskonferanse Bergen år 2000+ er «Bergen og Vestlandets rolle i norsk verdiskaping – et mangfold av bedrifter i modernisering og fornyelse».
- Jan Einar Greve tildeles hederspris fra Næringsrådet for sitt arbeid for næringslivet.
- 13 forskningsmiljøer i Bergen konkurrerer om status som Senter for fremragende forskning.

Desember

- Sunnivaprisen tildeles Marit Warncke, daglig leder i Nutec Bergen.



Stordabrua sett fra Føyno. Trekantsambandet åpnet i april.

Wikimedia Commons

Norge



Juni

- Statoil børsnoteres. Introduksjonskursen er kr 69 per aksje.

Oktober

- Jens Stoltenbergs Ap-regjering går av etter valgnederlag i september. En regjering av Høyre, KrF og Venstre overtar med Kjell Magne Bondevik (KrF) som statsminister. Erna Solberg (H) blir kommunalminister, Victor D. Norman arbeids- og administrasjonsminister, Laila Dāvøy (KrF) barne- og familieminister og Lars Sponheim (V) næringsminister.
- Konkurransetilsynet godkjenner at SAS får kjøpe det kriserammede flyselskapet Braathens.

Verden



September

- USA utsettes for terrorangrep. World Trade Center i New York kollapser etter å ha blitt truffet av to fly.



Foto: Wikimedia Commons

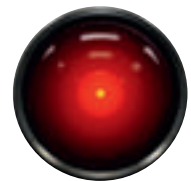

World Trade Center i New York rammes av et terrorangrep 11. september. Tårnene raser sammen etter at to kaprede passasjerfly krasjer inn i bygningene.



Vil ha inn flere kvinner

Kvinneforum i Næringsrådet blir tydeligere i sin profil. En ny intensjon er å rekruttere flere kvinner inn i arbeidsgrupper og i formelle organer i foreningen.

Anne-Gro Starefoss Greve (bildet) blir Bergen Næringsråd første kvinnelige viseformann. Det var hun som hadde ideen til Sunniva-prisen, som i år deles ut for annen gang, nå i samarbeid med KLP Forsikring.

– Næringsrådet har vært en mannsbastion, men det vil endre seg sier hun til BA.

Bergen best for Konkurransetilsynet

Bergen er byen som best møter Konkurransetilsynets behov når institusjonen skal flyttes ut fra Oslo. Det går frem av en rapport Samfunns- og næringslivsforskning (SNF) har utarbeidet for Bergen kommune, Hordaland fylkeskommune og Bergen Næringsråd.

Regjeringen ønsker å flytte åtte tilsyn med en samlet stab på 900 personer ut fra Oslo. I et intervju med Næringsrådets blad INFO sier arbeids- og administrasjonsminister Victor D. Norman at utflyttingen ikke er «sosialhjelp» til distriktene. Formålet er å ta kompetansen i bruk over hele Norge. Stedene som velges må ha god tilgang på kvalifiserte medarbeidere. En begrunnelse for utflytting er også å styrke tilsynenes uavhengighet.



Bergen

Februar

- Karrieresenteret åpnes. Det skal være en møteplass mellom nyutdannede akademikere og arbeidslivet.
- Samferdselsdepartementet beslutter å legge regionkontoret for Statens vegvesen i Rogaland, Hordaland og Sogn og Fjordane til Leikanger i Sogn. Næringsrådet kjempet for Bergen og det var også den statlige veidirektørens foretrukne valg.

Mars

- Bjerknessenteret og Senter for integrert petroleumsforskning ved Universitetet i Bergen får status som senter for fremragende forskning. Tilsammen skal det etableres 13 sentre av denne type i Norge.
- Bergen Næringsråd tar initiativ til en database over potensielle kvinnelige styremedlemmer.

August

- Fiskeriminister Svein Ludvigsen (H), sier til Næringsrådets blad INFO at Bergen peker seg ut som naturlig knutepunkt-havn. En ny nasjonal havnestruktur skal vedtas i 2004.
- Mjellem & Karlsen slås konkurs, etter at Carl Fredrik Seim og Tor Arne Uppstrøm hadde kjøpt verftet i juli. Bergen Yards, med Magnus Stangeland som største eier, overtar.

November

- Norge har fått et «rikdommens problem». Det meste dreier seg om å fordele godene og bruke mer oljepenger, sier formann i Bergen Næringsråd, Olav Munch når han åpner foreningens årskonferanse.
- Tittel på Næringsrådets årskonferanse Bergen år 2000+ er «Ta all kompetanse og mangfold i bruk».
- Hederstegnet, Næringsrådets høyeste utmerkelse, tildeles Kjell J. Rognaldsen.

Desember

- Bystyret gir grønt lys for å arbeide videre med planene om en byarena i Solheimsviken eller på Mindemyren.
- Stortinget vedtar Bergensprogrammet. De tre viktigste prosjektene er bybanen, Ringvei vest og Skansentunnelen.
- Sunnivaprisen tildeles direktør Helga Raa i dataselskapet CSC Solutions.
- Med over 300 medlemmer er Kvinneform det største nettverket for kvinnelige ledere i bergensregionen.
- Musikkgründer Mikal Telle forteller om den internasjonale suksessen til musikkartister fra Bergen på medlemsmøte i Næringsrådet.

Norge



Mars

- «The World», verdens første skip med lukseleiligheter, sjøsettes.

Juni

- Stortinget vedtar å innføre et nasjonalt kvotesystem for klimagasser fra 2005.

September

- Flyselskapet Norwegian, ledet av Bjørn Kjos, starter flygingene. Den første avgangen går fra Oslo til Bergen.

Oktober

- Flypassasjeravgiften fjernes med virkning fra 2003.



Euroen innføres.

Verden



Januar

- Euro innføres som myntenhet i 12 EU-land.

November

- Det første utbruddet av viruset SARS lokaliseres i Kina.



Norwegian starter flygninger.



Bjørn Kjos

Victor D. Norman

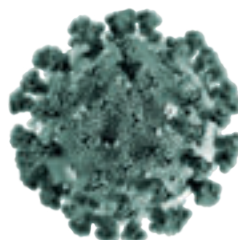

Behov for mer mangfold i styrene

– Vi har ikke råd til å utelate kompetansen til halvparten av befolkningen og det mangfoldet begge kjønn skaper. Kvinner er generelt mer forsiktige og stiller flere spørsmål. Mange bedrifter ville ha tjent på at det ble stilt flere kritiske spørsmål i styrene. Det sier Marit Hoel, leder i Rådet for ledelse, likestilling og mangfold på en konferanse i regi av Kvinneforum i Næringsrådet i mars.

Invitasjonen skaper heftig debatt. Innbydelsen er trykket på rosa papir og har illustrasjoner fra innholdet i en håndveske. Foreningen står for et antikvert kvinnesyn, sier en kritiker. Næringsrådet svarer at invitasjonen er utformet av kvinner og er ironisk ment.

Etter seminaret erstattes Kvinneforum av en ressursgruppe med mål om å arbeide for mer mangfold i ledelsen i bedriftene.

Misnøye med kommunens planbehandling

Næringslivet i Bergen er misfornøyd med behandlingen av plansaker i Bergen kommune. 88 prosent av de spurte trekker frem lang saksbehandlingstid som ankepunkt nummer én. Det går frem av en rapport Næringsrådet legger frem i mars. Oslo, Stavanger og Bærum fremheves som forbilder. Det nye byrådet som Høyre, KrF, Venstre og Frp danner etter valget, lover at byggesaker skal behandles hurtig og at Bergen skal bli en ja-kommune.

Bergen



Januar

- Regjeringen vil flytte åtte statlige tilsyn og 900 arbeidsplasser ut av Oslo.

April

- Hordalands eksportpris, «Villsauen», tildeles Os-bedriften Mecmar, som lager eksossystem for båtmotorer. Bak prisen, som deles ut for første gang, står fylkeskommunen, Innovasjon Norge og Næringsrådet.

Mai

- Stortinget vedtar at Konkurransetilsynet flyttes til Bergen.
- Bergen kommune drar på studietur for å se på bybaner i Tyskland og Frankrike. Helge Dyrnes i Næringsrådet er med. Bergens-regionen har bruk for et nytt, effektivt og attraktivt kollektivsystem, sier Næringsrådet i en uttalelse.

Juni

- Halvveis i Kulturbyåret registreres en økning i besøktallene på kulturinstitusjonene på mer enn 30 prosent og i hotellovernattinger på 11 prosent fra samme periode året før.

Oktober

- Monica Mæland (H) blir byrådsleder etter valget og Herman Friele (H) ordfører. Byrådet består av Høyre, Kristelig Folkeparti og Venstre. Trude Drevland går fra Bergen Næringsråd og blir helsebyråd.

November

- Sparebanken Vest arrangerer Vestlandskonferansen for tredje gang. Det legges frem et manifest som går inn for å etablere en vestlandsregion og flytte makt fra Oslo
- Bergen Næringsråd lanserer ny logo med elementer fra de organisasjonene som står bak Bergen Næringsråd; Bergens Haandværkerforening, Bergens Haandværks- og Industriforening, Bergens Handelsforening og Bergens Handelskammer.
- Foreningen presenterer tre kjerneverdier, som skal styre arbeidet: Handlekraftig, entusiastisk og troverdig.
- På Næringsrådets årskonferanse «Bergen år 2000+» gir deltakerne innspill til scenarieprosjektet Bergen 5+, som ledes av Ole Berrefjord og Lasse Thomassen.

Desember

- Sunnivaprisen tildeles Janne Vangen Solheim, informasjonssjef på Janusfabrikken.



Norge



August

- Konklusjonen i Maktutredningen er at politikerne har mistet makt. De er i økende grad bundet opp av bestemmelser og rettigheter som er nedfelt i lover og av forpliktelser overfor EU og andre internasjonale organer.

September

- Norges Bank setter ned styringsrenten til 2,5 prosent. Det er det laveste rentenivået på femti år.

Verden



Mars

- USA erklærer krig mot Irak.

Juli

- Sjef for Verdens helseorganisasjon (WHO), Gro Harlem Brundtland, erklærer den verdensomspennende SARS-epidemien som bekjempet. 812 er døde.

September

- Den svenske utenriksministeren Anna Lindh dør av skadene etter å ha blitt overfalt og knivstukket på varehuset Nordiska Kompaniet i Stockholm.



Trude Drevland

Herman Friele

Anna Lindh

BERGEN NÆRINGSRÅD



Handlekraftig

Entusiastisk

Troverdig



Amerikanske marinesoldater med krigsfanger under Irakkrigen.



Festplassen stenges for parkering

Bystyret vedtar å stenge Festplassen permanent som parkeringsplass fra 2. juni. Det skal bygges kollektivfelt gjennom sentrum og Statens vegvesen krever at Festplassen stenges for inn- og utkjøring. Næringsrådet er enig i at Festplassen skal stenges for parkering. – Men vi må gjøre ting i riktig rekkefølge, slik vi ble enige om i Strategisk sentrumsplan. Først når Klostergarasjen åpner, er det forsvarlig å stenge Festplassen, sier næringsrådssjef Helge Dyrnes. 198 næringsdrivende i sentrum protesterer mot stenging. Monica Mæland, Høyre, vil åpne plassen igjen hvis de vinner valget. Det nye dekket i Bygarasjen med plass til 750 biler står nærmest utbrukt, skriver Bergensavisen.

Samspill for å utvikle byen

Søker vi sammen og lar gode ideer og skapervilje være drivkrefter, får vi i 2020 den spenstige byen, full av verdiskaping, livskraft og opplevelse. Lar vi tilfeldighetene styre Bergens-regionen, får vi en tannløs by, full av fordommer og faenskap.

Det er stikkord for de to scenariene i Bergensscenarier som presenteres på Den Nationale Scene i mars under stikkordet Bergen 5+. Visjonen til Ole Berrefjord, mannen bak prosjektet, er at næringsliv, offentlig sektor, forskning og utdanning, kultur og andre sektorer skal jobbe sammen. Det skal få to pluss to til å bli fem. I den byen blomstrer forskning og næringsliv. Bergen blir kalt gründerhalvøyen og Bybanen er på plass. Salen ler godt når Helge Jordahl avslutter forestillingen med replikken: – Bergenserne fikk omsider ræven i gir.



Bergen

Januar

- Sparebanken Vest går ut av Sparebanki-alliansen for å stå på egne ben.
- Kurt Nilsen vinner den internasjonale Idol-konkurransen.
- Lasteskipet Rocknes, lastet med sten, grunnstøter og forliser i Vatlestraumen. 18 mennesker omkommer.

Februar

- Bompengene stiger fra kr 10 til kr 15 for lett bil og fra kr 20 til kr 30 for tung bil. Samtidig innføres bompengebrikker og en ny rabattordning. Det blir bompenger hele døgnet, men ikke søn- og helligdager.

Mars

- Hordalands eksportpris, «Villsauen», tildeles pumpeprodusenten Framo Engineering.

April

- Egil Herman Sjursen velges til formann i Næringsrådet.

Mai

- Det maritime næringslivet og høyteknologiske bedrifter vil bli skadelidende om Forsvaret bygger ned virksomheten på Haakonssvern. Det går frem av en rapport Samfunns- og næringslivsforskning (SNF) har gjort på oppdrag fra Bergen kommune, Hordaland fylkeskommune og Bergen Næringsråd.

Juni

- Formannen i den kinesiske folkekongressen, Wu Bangguo, kommer i spissen for hundre kinesere til Bergen for å møte representanter for eksportbedrifter.

November

- 2500 personer blir behandlet utover vinteren for giardiasis, etter å ha drukket forurenset vann fra Svartediket.
- Tema på Næringsrådets årskonferanse Bergen 5+ er entreprenørskap, nyskaping og innovasjon.
- Næringsrådets høyeste utmerkelse, Hederstegnet, tildeles Ingunn Borgen Hansen.
- Forslaget om å etablere et senter for entreprenørskap på Høyteknologisenteret legges frem.

Desember

- Sunnivaprisen tildeles administrerende direktør Vibeke Eriksen i Frydenbø Holding AS.
- Trond Mohn gir 250 millioner kroner til en ny forskningsstiftelse ved Universitetet.



Norge



Januar

- Loven som skal sikre minimum 40 prosent representasjon av begge kjønn i styrene i allmennaksjeselskap og flere andre typer selskaper trer i kraft.
- Norsk tronarving, Prinsesse Ingrid Alexandra blir født.

Juni

- Røykeloven, som blant annet forbyr røyking på serveringssteder, trer i kraft.
- Knut Arild Hareide (KrF) blir miljøvernminister.

Juli

- Ti boliger på Utsira blir selvforsynt med elektrisitet fra en havvindturbin. Hydrogen sikrer strøm når det er vindstille. Systemet er det første i sitt slag i verden.

Oktober

- Distriktskommisjonen foreslår å flytte makt og penger fra storting og regjering til folkevalgte regioner. De skal erstatte og få betydelig mer makt enn dagens fylkeskommuner.

November

- Ved hjelp av bredbånd kan en ringe gratis til hele Europa og USA. IP-telefoni er i ferd med å snu opp ned på telebransjen.

Desember

- Norske skolebarn gjør det middels i matematikk og dårligere enn gjennomsnittet i naturfag og problemløsning, ifølge PISA-undersøkelsen.

Verden



Mars

- NATO utvides med syv land, Estland, Latvia, Litauen, Romania, Bulgaria, Slovakia og Slovenia.
- Vladimir Putin gjenvelges som russisk president.

November

- George W. Bush fra det republikanske parti blir gjenvalgt som USAs president.



«Rocknes» forliser i Vattlestraumen.

Foto: Bair175, Wikimedia Commons



Prinsesse
Ingrid Alexandra
blir født. Slottet / NTB

Lyse utsikter for Vestlandet

Styreleder Steinar Olsen i Innovasjon Norge tegner et optimistisk bilde av fremtidsutsiktene for norsk næringsliv på Næringsrådets årskonferanse i november. – Vi er best i verden på kompetanse og ingen land har så høy utdannelse per innbygger som oss, sier han. Vestlandet har viktige fortrinn når det gjelder eksport. Medisinsk teknologi ved Haukeland universitetssykehus kan sammenlignes med nivået i norsk oljeteknologi, sier Olsen. Han mener fergefri forbindelse til Stavanger kan gi en formidabel synergieffekt.

Nødvendigheten av at næringslivet, myndigheter og institusjoner trekker bedre sammen for å få fart på Bergen, går som en rød tråd gjennom mange innlegg.

2005

Et spenstig Bergen i 2020 er målet

– Vårt mål er at Bergensregionen i 2020 fremstår som den spenstige regionen, preget av vekstkraft, nyskaping og gode livsvilkår for folk i alle aldersgrupper. For oss i Bergen Næringsråd er dette ønsket så sterkt at vi tar et spesielt ansvar for Bergensscenarier 2020, sier administrerende direktør Helge Dyrnes, nestleder Marit Warncke og styreleder Egil Herman Sjursen.

Bergen Næringsråds styrke er at vi er byens fremste møteplass, med nærmere hundre møter hvert år. Denne arenaen er viktig for nettverksbygging og samspill, sier de.

Bergen



Mars

- Samferdselsminister Torild Skogsholm (V) lover penger fra staten til bygging av bybanen, som ledd i Bergensprogrammet. Det kommer også penger til ringsvei vest.

August

- 68 prosent av de spurte mener lav rente og lav kronekurs er viktigst for næringslivets konkurransevne. Det kommer frem i en undersøkelse gjort blant Næringsrådets medlemmer før stortingsvalget

Klar tale

– Det er ikke diskutert å flytte hovedkontoret fra Bergen. Hvis ikke Bergen rister av seg det mindreverdighetskomplekset byen har – om at alle vil flytte herfra, ja da blir jeg gal. Siter meg på det. Jeg blir gal, sier TV2-sjef Kåre Valebrokk til Bergens Tidende. TV 2 har tidligere opplyst at lokaliseringen i Bergen påfører kanalen er årlig ekstrautgift på mellom 30 og 50 millioner kroner.

Bergens Tidende 1. november 2005

September

- Norsk Hydro gir 100 millioner kroner til etableringen av vitensenter på Marineholmen. Bak selskapet Bergen Vitensenter AS står Bergen kommune, Hordaland fylkeskommune, Høgskolen i Bergen, Universitetet i Bergen og Bergen Næringsråd.

Oktober

- Bergen Næringsråd ønsker både veitunnel og dobbeltspor for jernbanen gjennom Ulriken. Foreningen er i dialog med Arna Næringsforum, Kvam Næringsråd, Vest Næringsråd, Osterøy Industrilag, Samnanger Næringsforum og Vaksdal Næringssselskap om saken.
- Hordalands eksportpris, «Villsauen», tildeles Peak Broadcast Systems – Vizrt, som lager TV-grafikk.

November

- Tema på Næringsrådets årskonferanse Bergen 5+ er Bergensscenarier.

Desember

- Sunnivaprisen tildeles Benedicte Schilbred Fasmer, direktør for finans og investor relations i Rieber & Søn.

Norge



Januar

- Tidligere statsminister Per Borten (Sp) dør.

Mai

- Alle partiene på Stortinget, unntatt FrP og SV, er enige om pensjonsreformen, den største endringen i pensjonssystemet siden folketrygdens innføring i 1965.

Oktober

- Kjell Magne Bondevik, KrF, går av som statsminister etter stortingsvalget. Jens Stoltenberg (Ap) blir statsminister for en regjering av Arbeiderpartiet, Senterpartiet og SV. Anne-Grete Strøm-Erichsen (Ap) blir forsvarsminister.
- I Soria Moria-erklæringen går regjeringspartiene inn for å desentralisere oppgaver og ansvar fra staten til nye, folkestyrte regioner.



Verden



April

- Pave Johannes Paul 2 dør, 85 år gammel, etter å ha ledet den katolske kirken i 26 år.

November

- Angela Merkel fra kristeligdemokratene (CDU) blir første Tysklands første kvinnelige forbundskansler og den første som er oppvokst i tidligere DDR.



Slutt å snakke om hjerneflukt

Halvparten av studentene jobber i Bergen to år etter endte studier. Det går frem av en undersøkelse gjort av Karrieresenteret. Ingeniører, realister og lærere er de som i størst grad blir værende. Her får syv av ti jobb i Bergen. – Vi må slutte å snakke om hjerneflukt, sier administrerende direktør Helge Dyrnes i Næringsrådet.

Påtroppende rektor ved Universitetet i Bergen, Sigmund Grønmo, vil styrke samarbeidet med næringslivet. Regjeringens forskningsmelding ønsker økt satsing på forskningsbasert innovasjon og nyskaping.

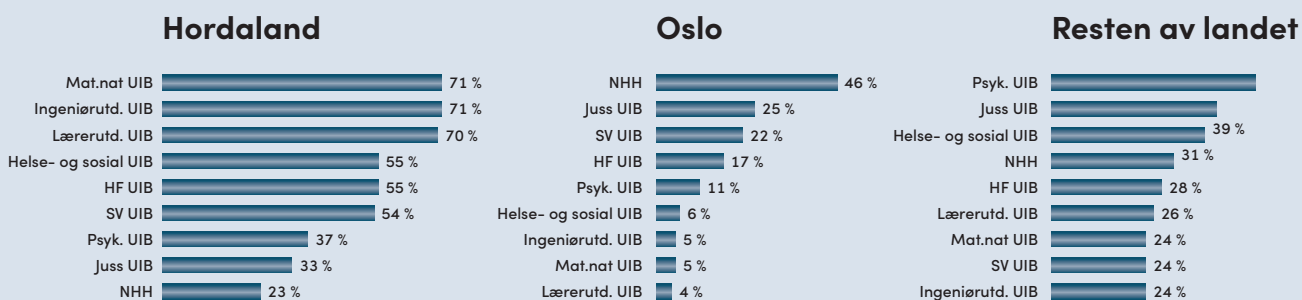

Oversikt over hvor uteksaminerte studenter fra universitetet og høyskole i Bergen i 2003 arbeidet i oktober 2005. Alle tall i prosent.

2006

Lønnsomt å kutte utslipp

Nicholas Stern, tidligere sjeføkonom i Verdensbanken, presenterer i oktober en rapport om global oppvarming på oppdrag fra den britiske regjeringen. Den viser at kostnadene ved å iverksette tiltak for å begrense global oppvarming er betydelig lavere enn kostnadene ved å ikke gjøre noe.

Rapporten konkretiserer hvilke tiltak som bør iverksettes. Den er basert på arbeider fra ledende forskere og økonomer over hele verden.



Bergen

Januar

- Flykaos rammer Flesland. Sykemeldinger blant pilotene i SAS og Braathens etter nedskjæringer og konflikter fører til store forsinkelser. Næringsrådet mener selskapene bør straffes.

Februar

- Stortinget vedtar Bergensprogrammet. Det betyr ja til Bybanen og Ringvei vest. Bompengeneinnkreving skal utvides til også å omfatte søn- og helligdager.
- Stortinget vedtar at Hardangerbroen skal bygges.

Mars

- Utbyggere er frustrert over kommunens behandling av plansaker. Kommunens krav kan bli endret når det kommer en ny saksbehandler. Byråd Lisbeth Iversen lover bedring.
- Næringsrådet går sammen med kommunen og BIR i en dugnad under slagordet «La Bergen skinne» for å rydde opp i boss i sentrum.

April

- Marit Warncke blir første kvinnelige styreleder i Bergen Næringsråd.
- Globaliseringen vil gi Norge en eventyrlig vekst. Den største drivkraften i økonomien er de store oljeinntektene og dels den høye aktiviteten innen bolig- og hyttebygging, sier sjeføkonom Knut Anton Mork i Handelsbanken på et møte i Næringsrådet.

Mai

- Utstilling i Galleriet av hvordan Næringsrådet ser for seg drømmebyen i 2020.
- Teknologiselskapet Elktek kjøper Nera.

Juli

- Harald Schjelderup blir prosjektleder for Bergensscenarier.
- Sårkornfondet Sarsia Seed etableres med statlig og privat kapital. Fondet skal investere i bioteknologiselskaper i en tidlig fase.

August

- Hver tiende innbygger i Bergen er student. Byrådet oppretter et fast kontaktutvalg for studentorganisasjonene.

September

- Rolling Stones spiller på Koengen.
- Schibsted kjøper Orkla Medias aksjer i Bergens Tidende og eier over 50 prosent av aksjene.

Oktober

- Bergen Næringsråd markerer sin støtte til bybanen og oppfordrer til fortgang i arbeidet.

November

- Tema på Næringsrådets årskonferanse Bergen 5+ er sanntidsteknologien og den digitale utviklingen.
- Hordalands eksportpris, «Villsauen», tildeles Lerøy Seafood.

Desember

- RV og Næringsrådet krever trådløst bredbånd til alle.
- Sunnivaprisen tildeles teatersjef Sølvi Rolland ved Ole Bull scene.

Norge



Januar

- Muslimer over hele verden raserer norske ambassader og brenner norske flagg etter at det norske bladet Magazinet trykker tegninger av profeten Muhammed.
- Et stort flertall i Stortinget vedtar et klimaforlik. Norge skal frem til 2020 redusere utslippene av klimagasser tilsvarende 30 prosent av Norges utslipp i 1990.

Juli

- Tidligere statsminister Lars Korvald (KrF) dør.

Verden



September

- Personer over 13 år med e-postkonto kan etablere Facebook-konto.

November

- Nord-Korea sprenger sin første atombombe.
- Iraks tidligere president Saddam Hussein dømmes til døden. Han henrettes i desember.



Saddam Hussein



Mark Zuckerberg



Kim Jong-il



Hardangerbroen blir vedtatt bygget av Stortinget. Den 1380 meter lange broen ble offisielt åpnet 17. august 2013, og erstattet fergeforbindelsen Bruravik-Brimnes.



Mick Jagger i Rolling Stones på scenen under konserten på Koengen.

Foto: Sara Johannessen / SCANPIX



STARBUCKS®

Sentrum taper

Bergen teppebombes av hurtigmatkjeder. Det ødelegger byens særpreg, sier NHH-forsker Michael Hageberg til Bergens Tidende. Anført av 7-Eleven spretter det ene nye hurtigmatstedet etter det andre opp i sentrum. I 2008 kommer den raskt voksende Deli de Luca-kjeden. Hageberg mener utviklingen kan føre til at bergenserne svikter sentrum på dagtid. Folk drar ikke til sentrum for å handle på 7-Eleven. Flere spesialbutikker kan være med på å gjøre sentrum mer attraktiv, mener han.

Personer som driver spesialbutikker i sentrum ber Næringsrådet ta initiativ for å få flere slike forretninger. Det trengs et parkeringstilbud for denne delen av byen, sier Helge Dyrnes i Næringsrådet.

Helge går, Marit kommer

Helge Dyrnes går av som administrerende direktør i Bergen Næringsråd etter 21 år. Marit Warncke (bildet) overtar. Helge Dyrnes roses for å ha styrket samarbeidet mellom næringsliv, politikk og forskning og utdanning og for entusiasme og pågangsmot. Marit Warncke er styreleder i Bergen Næringsråd og kommer fra stillingen som direktør i Falck Nutec Bergen. Hun håper bybanen går fra Åsane til Flesland før hun gir seg som leder av Bergen Næringsråd. – Bybanen må forlenges i flere retninger, sier hun. Harald Nævdal overtar som styreleder.



Bergen



Februar

- Siden 2004 har 33 oljeselskaper etablert seg i Norge. Mange har bestemt seg for lokalisering i Oslo og Stavanger, men ingen har valgt Bergen, skriver Bergens Tidende. Kommunen tar selvkritikk for manglende lobbying. Ekspertene mener det er riktigere av Bergen å satse på utvikling av miljøet for undervannsteknologi.

Mai

- Bergen Næringsråd er for slapp i miljøpolitikken selv om det er blitt bedre i det siste, sier leder i Bergensscenarier 2020, Harald Schjelderup.

Mars

- Hordalands eksportpris, «Villsauen», tildeles TTS, som produserer skips- og havneutstyr.

September

- Traineeordningen Trainee Vest lanseres. Den springer ut av et samarbeid mellom Karrieresenteret, Bergensscenarier 2020, Næringsrådet og utdanningsinstitusjonene.
- Nestleder Harald Nævdal overtar som styreleder i Næringsrådet etter at den valgte styrelederen Marit Warncke ansettes som administrerende direktør.

Oktober 2007

- Business Bergen (BRB), som skal fremme næringsutviklingen i Bergen og omegnskommunene, starter virksomheten.

- Fusjonen mellom Statoil Hydro trer i kraft. 4500 jobber i Stavanger, 2100 i Bergen, 1300 i Oslo og 1000 i Trondheim. Hovedsete for teknologi og ny energi legges til Bergen og ledes av konserndirektør Margareth Øvrum.
- Krav om mer miljøvennlig transport er tema på Næringsrådets transportkonferanse. Blant innlederne er Sveriges tidligere statsminister Göran Persson, som tar til orde for å erstatte bensin med etanol som drivstoff.
- Næringsrådets møteplass for yngre medlemmer, U37, samler 230 mennesker på sitt første møte.
- Brann tar sitt første seriemesterskap i fotball på 44 år.

November

- Skysst etablert for å administrere kollektivtrafikken i Hordaland.
- Tema på Næringsrådets årskonferanse 5+ er «Klima – trussel eller mulighet».
- Hederstegnet, Næringsrådets høyeste utmerkelse, tildeles Halfdan Solberg og Egil Herman Sjørusen.

Desember

- Os, Fusa og Samnanger er på tredje plass i Norge når det gjelder økonomisk vekst og nyskaping. Det går frem av NHOs Nærings-NM. Oslo og Stavanger kommer på topp, Askøy og Bergen på fjerdeplass.
- Sunnivaprisen tildeles direktør Lise Reinertsen i BKK.

Norge



Januar

- Statsminister Jens Stoltenberg varsler teknologi som gjør det mulig å rense utslipp fra klimagasser innen syv år på Mongstad. – Det er vår månelanding, sier han i nyttårstalen.

Februar

- Samferdselsminister Liv Signe Navarsete vil innføre rushtidsavgift i de store byene.

Juni

- Statistisk Sentralbyrå oppfordrer finansminister Kristin Halvorsen til å bruke 60 milliarder kroner mindre de kommende tre årene for å hindre at renteøkning og sterk krone fører til nedbygging av industrien.
- Stortinget godkjenner fusjonen mellom Statoil og olje- og gassdivisjonen i Hydro.
- Regjeringen foreslår i klimameldingen tiltak for å redusere klimagassutslippene. Norge skal være karbonnøytralt i 2050.

August

- Turistforeningen og NHO Reiseliv starter aksjon mot 44 meter høye master, omtalt som monstermaster, gjennom Geiranger, Hardangerfjorden og Sunnmørsalpene.

September

- Regjeringen innfører EUs skatteregler for rederieringen, noe som betyr nesten skattefritak.

Verden



Januar

- Apple introduserer iPhone.

September

- FNs klimapanel sier at en halvering av menneskeskapte klimautslipp er nødvendig for å avverge en klimakatastrofe.

Desember

- Nobels fredspris tildeles FNs klimapanel og USAs tidligere visepresident Al Gore for hans miljøinnsats.



iPhone blir presentert av Steve Jobs under Macworld Conference & Expo 9. januar. Telefonen ble lansert i Norge av Telia i juli 2008.



Klar tale

Under tittel «Requiem for kjole og hvitt» går Bergens Tidendes redaktør i juli inn for at årsmiddagen til Næringsrådet nedlegges.

Bergens Tidende 14. juli 2007

Vilvite åpner

Vitensenteret Vilvite åpner i mai. Den tidligere verkstedhallen til Mjellem & Karlsen er blitt opplevelsessenter med 75 ulike naturvitenskapelige og teknologiske installasjoner for barn i alle aldre. Formålet er øke interessen for realfag.

Scenarieprosjektet til Bergen Næringsråd var en viktig faktor da Norsk Hydro som ledd i markeringen av sitt 100 års jubileum i 2005 stilte kr 100 mill. til rådighet til senteret.

Grønn kraft fra Vestlandet til verden

Vestlandet kan bli til en ledende eksportør av miljøvennlig energi og teknologi. Det viser en rapport som legges frem på Vestlandskonferansen i Bergen i september.

Et viktig tiltak er å omstille kompetansen regionen har innen olje, gass og offshore til å bli like sterk innen grønn energi. Rapporten peker på at det er mye å hente på å gjøre vannkraftenergien mer effektiv. Sist men ikke minst handler det om å utvikle ny og grønn energi som vind, havmøller og bølgekraft. Rapporten er utarbeidet av forskningsinstituttet IRIS i Stavanger.

Ifølge Enova kan det produseres 100 ganger så mye kraft fra havvindmøller på norsk sokkel som fra dagens vannkraftturbiner.

Bergen



Januar

- Næringsrådet oppretter INN Bergen (International Network of Norway). Formålet er å bistå utenlandsk arbeidskraft med omstillingen til norske forhold.

April

- Hordalands eksportpris, «Villsauen», tildeles Wema Systems, som lager sensorer til drivstofftanker.
- Næringsalliansen, som består av 11 næringsforeninger i bergensregionen etableres, med Marit Warncke i Næringsrådet som leder.
- Næringsforeningene i Bergen, Stavanger, Haugesund og Stord har samordnet sine krav til Nasjonal Transportplan 2010–2019. Prioriteringene er fergefri E39 (Kyststamveien), en modell med offentlig-privat finansiering for veibygging, utredning av høyhastighetstog og ny E134 (Haukelifjell).
- – Dersom våre politiske ledere kan skaffe oss en ny global klimaavtale der karbonutslipp får en pris, vil markedet løse resten, sier professor Victor Norman på en internasjonal energi- og klimakonferansen i Bergen. Næringsrådet er blant aktørene bak konferansen.

August

- 42 land er representert på forskerskole om global fattigdom. Den arrangeres av utdannings- og forskningsinstitusjoner i Bergen i samarbeid med Næringsrådet.

- Den kinesiske ambassadøren til Norge, Gao Joan, åpner Confucius-instituttet i Bergen. Formålet er å øke kunnskapen om kinesisk språk og kultur.

September

- Flertallet av medlemmene i Næringsrådet er for Bybanen, under forutsetning av at den videreføres.
- Næringsrådet etterlyser 20 millioner kroner til dobbeltspor Bergen–Fløen, som har dunstet bort fra tidligere statsbudsjett.

Oktober

- StatoilHydro ønsker bedre samspill mellom forskning, næringsliv og politikk og at UiB blir mer offensivt.
- Utbyggingen av tørrdokken ved Haakonsvern befester Bergen som hovedbase for Sjøforsvaret, sier statsminister Jens Stoltenberg (Ap) under åpningen av anlegget.

November

- Tema på Næringsrådets årskonferanse er samfunnsansvar.

Desember

- 37 prosent av medlemmene i Bergen Næringsråd tror finans-krisen vil føre til færre ansatte i egen bedrift.
- Dagfinn Lyngbøs forestilling «Evolusjon» setter salgsrekord med 70 000 solgte billetter på Ole Bull Scene.
- Sunnivaprisen tildeles Yvonne Torgersen, daglig leder i Norske Ventiler AS. Prisen er et samarbeid med Gjensidige.

Norge



Januar

- Et stort flertall i Stortinget vedtar et klimaforlik. Norge skal frem til 2020 redusere klimagasser tilsvarende 30 prosent av Norges utslipp i 1990.

Februar

- Regjeringen skrinlegger planene om å erstatte fylkeskommunene med større regioner, stikk i strid med Soria Moria-erklæringen.

Oktober

- Sentralbanksjef Svein Gjedrem innrømmer at finanskrisen er større enn ventet. Regjeringen lanserer krisepakke til bankene.
- Kystverket går inn for å dekke til vraket av den tyske ubåten U-864 utenfor Fedje.

Desember

- Norges Bank kutter styringsrenten med 1,75 prosentpoeng til 3 prosent.
- Næringsrådet tildeler skipsreder Ellen Forland ærespris som kvinnelig pioner og forbilde.

Verden



Mars

- Dmitrij Medvedev velges til russisk president, Vladimir Putin blir statsminister.

September

- Den amerikanske banken Lehman Brothers går konkurs. Det skaper panikk i finansmarkedene og utløser den alvorligste krisen i verdensøkonomien siden 1930-tallet.

Oktober

- EU vil skyte inn flere tusen milliarder kroner i vaklende europeiske banker.
- Børsene faller over hele verden

November

- Barack Obama fra det demokratiske partiet velges til president i USA.

Klar tale

– Vi er i krig med regjeringen, sier byrådsleder Monica Mæland, H til BA. – Vi har skrevet brev, hatt møter og virkelig engasjert oss, ikke minst for de mange byggeprosjektene som står urealiserte, sier hun i februar.

Bergensavisen 29. februar 2008



Konkursen til Lehman Brothers fører til finanskrise.



Viktige bånd til Kina

Næringslivsledere fra Bergens-regionen knytter viktige bånd med Kina under Bergen-China Summit i Beijing i april. – Nettverk og relasjoner er alfa og omega i Kina, sier Kina-sjef i Det norske Veritas, bergenseren Bjørn K. Haugland til bladet INFO. Bergensregionen og Bergen Næringsråd har definert Asia-aksen som et viktig satsingsfelt. Betydningen av grunnleggende arbeidstakerrettigheter og samarbeidsrelasjoner er viktig. Med til Kina er konserntillitsvalgt Atle Tranøy i Aker, som snakker om den norske modellen for samarbeid i arbeidslivet og tidligere handelsminister Grete Knudsen (Ap). Næringsrådet arrangerte den første tuern til Kina i 2007.

Vil forsere Kyststamveien

Samferdselsminister Liv Signe Navarsete (Sp) vil forsere arbeidet med fergefri forbindelse mellom Bergen og Haugesund. Hun opplyser på Vestlandskonferansen i september at hun har bedt Statens vegvesen gå i gang med å vurdere tekniske løsninger for å få til fergefri forbindelse mellom de to byene.

– Å utvikle forbindelsen mellom Haugesund og Bergen er et kjempesteg for fergefri kyststamvei mellom Stavanger og Trondheim, sier Navarsete. Hun håper prosjektet kan vurderes inn ved neste justering av Nasjonal transportplan.

– Målet er en fergefri E39. Det vil samle Vestlandet og gi landsdelen en helt annen konkurransekraft enn i dag, sier samferdselsministeren.

Bergen



Februar

- Internasjonalt karrieretorg arrangeres for første gang. Formålet er å koble internasjonale arbeidssøkere og bedriftene. Næringsrådet står bak tiltaket i samarbeid med flere bedrifter og offentlige institusjoner.
- To av åtte nye forskningssentre for miljøvennlig energi (FME) får base i Bergen. Det gjelder FME innen vindkraft og CO₂-lagring.

Mars

- Hordalands eksportpris, «Villsauen», tildeles Aanderaa Instruments, som produserer måleinstrumenter til bruk i petroleumsbransjen.
- Erik Bøckmann velges til styreleder i Næringsrådet.

Mai

- Bergen kommunes likestillingspris tildeles Bergen Næringsråd for et langvarig arbeid for inkludering av kvinner.
- Sjøføkonom Knut Anton Mork mener at bunnen i finanskrisen nærmer seg. «Grønne skudd» er tittelen på foredrag i Næringsrådet.
- Bystyret vedtar å videreføre Bergensprogrammet. Det innebærer Skansentunnel, Ringveg vest (trinn 2), økt satsing på gang- og sykkelveier og bybane til Lagunen. Bompengordningen forlenges fra 2015 til 2025.

Juni

- Havenergiloven legges frem. Vindkraft til havs kan bli Norges nye energi- og industrieventyr, sier olje- og energiminister Terje Riis-Johansen (Sp). – I 2030 kan Norge forsyne store deler av Europa med offshore vindkraft, sier han til Næringsrådets magasin Samspill.

November

- Tema på Næringsrådets årskonferanse Bergen 5+ er finanskrisen, under tittel «Ekstreme endringstider».

Desember

- Sunnivaprisen tildeles Jeanette Heggland Søvik, leder for Obs! på Lagunen.
- Tidligere ordfører Arne Næss (KrF) dør.



Norge



Januar

- For femte år på rad settes rekord i eksport av norsk sjømat.

Mars

- Norge kommer på 48. plass i en oversikt World Economic Forum har laget om veistandarden i verden.

Mai

- Facebook runder to millioner profiler i Norge.

Juni

- Norges Bank setter ned styringsrenten til 1,75 prosent. Det er uttrykk for at finanskrisen ikke er over. Renten har aldri vært så lav siden sentralbanken ble opprettet i 1816.

September

- Jens Stoltenbergs regjering bestående av Ap, Sp og SV fortsetter etter valgseieren. Anne-Grete Strøm-Erichsen blir helse- og omsorgsminister.

Verden



Juni

- Verdens Helseorganisasjon (WHO) erklærer svineinfluensaen som en global pandemi. Det er 40 år siden verden sist ble rammet av pandemi, Hong Kong-syken i 1968.

Juli

- BRIC-landene, Brasil, Russland, India og Kina, holder sitt første toppmøte. Goldman Sachs mener disse har potensial til å bli dominerende i verden innen 2050.

Desember

- Klimatoppmøtet i København setter som mål å holde temperaturøkningen under to grader, men avtalen inneholder ingen juridisk bindende forpliktelser og tiltak.



Eksport av norsk sjømat setter stadig nye rekorder.

Foto: Ole Musken, Norsk Sjømat



Internasjonalt karrieretorg arrangeres for første gang.



Bergen kommunes likestillingspris tildeles Bergen Næringsråd.

Ni av ti rammes av finanskrisen

Ni av ti medlemsbedrifter hos næringsforeningene i de store byene rammes av finanskrisen. Halvparten mener tiltakspakken fra Regjeringen treffer som forventet. 42 prosent regner med å benytte seg av tiltakspakken. Næringsforeningene i Tromsø, Trondheim, Bergen, Stavanger, Kristiansand og Oslo står bak undersøkelsen, som baserer seg på svar fra 1644 bedrifter og er utført i januar.

Finansdepartementets tiltak for å imøtekomme bedriftenes behov for kreditter er fornuftige og balanserte, sier direktør for kapitalmarkedet i Sparebanken Vest og leder i ressursgruppe finans i Næringsrådet, Benedicte Schilbred Fasmer.

Det halvstatlige investeringsfondet Argentum tildeles 2 milliarder kroner gjennom regjeringens tiltakspakke. Midlene skal sørge for at norske vekstbedrifter kommer seg gjennom finanskrisen.

Bybanen åpner

Dronning Sonja åpner 22. juni første byggetrinn av Bybanen fra sentrum til Nesttun.

Dronningen, tre statsråder, ordføreren og byrådslederen er blant passasjerene på den første turen. Byrådsleder Monica Mæland (H) takker alle som har bidratt, ordfører Gunnar Bakke (FrP) er sikker på at banen blir en attraksjon og tidligere ordfører og stortingsrepresentant Ingmar Ljones (KrF) sammenligner begivenheten med åpningen av Vossebanen. – En ordentlig by trenger trikk eller bane. Nå er Bergen en ordentlig by igjen, sier miljøvernminister Erik Solheim (SV). – Kanskje kan vi tro at dette er dagen synet på privatbilismen endres, sier bystyrerepresentant Oddny Miljeteig (SV). Ifølge en meningsmåling offentliggjort i Bergensavisen ønsker åtte av ti bergensere at Bybanen skal bygges ut til andre bydeler.

Bergen



Januar

- Luftkvaliteten dårlig i både Bergen og andre norske byer. Årsaken er forurensning fra biler og fyring kombinert med kulde og stillestående luft.
- 54 prosent av de spurte ønsker Flesland og 46 prosent en kombinasjon av Bergen havn, Ågotnes og Mongstad. Det går frem av en undersøkelse om ny storhavn for bergensregionen som er gjennomført av Bergen Næringsråd sammen med Stord Næringsråd, Vest Næringsråd, Nordhordland Handverk- og Industrilag, Osterøy Industrilag og Maritimt Forum.

Februar

- Hordalands eksportpris, «Villsauen», tildeles Janus Fabrikker.

Mars

- IT-selskapet Miles AS, med hovedkontor i Bergen, kåres til Norges beste arbeidsplass i kategorien under femti ansatte. «Great Place to Work Institute» står bak kåringen.
- Vår viktigste oppgave er å bedre samordningen mellom forskning, næringsliv og myndigheter, sier Pål W. Lorentzen, styreleder i Norsk Klimastiftelse, under lanseringen av stiftelsen.
- General Electric (GE) tror Europa blir verdens raskest voksende marked for offshore vindkraft de nærmeste årene. De kommende seks årene skal GE investere 600 millioner kroner i Norge.

April

- Næringsrådet er blant organisasjonene som står bak stiftelsen av selskapet «Bergensbanen 4-2020» med mål om 4 timers reisetid innen 2020.
- Næringsrådsdirektør Marit Warncke tildeles den første Christie-prisen fra UiB for sitt engasjement for å styrke samhandlingen mellom universitetet og næringslivet.

Mai

- Næringsrådet arrangerer China Summit i Shanghai. Temaer er klimaendringer, energi og forretningssamarbeid.
- Finanskrisen er over på Vestlandet. Bedriftene i Hordaland og Sogn og Fjordane venter en vekst på 4600 arbeidsplasser i løpet av året, går det frem av Næringsbarometeret som NHO, fylkeskommunene, NAV, Innovasjon Norge og Sparebanken Vest står bak.

Juni

- 150 mennesker deltar på Sunniva-konferansen, som arrangeres av Gjensidige og Næringsrådet for første gang.

September

- Næringsrådet arrangerer delegasjonsreise til Rio de Janeiro.

November

- Tittel på Næringsrådets årskonferanse Bergen 5+ er «Langsiktig tenking, handling i tide».
- Hederstegnet tildeles Harald Nævdal.

Desember

- Sunnivaprisen tildeles Siv Juvik Tveitnes, direktør i Bergens Tidende.
- Norges forskningsråd tildeler forskningsmidler til tre sentre i Bergen i programmet for forskningsdrevet innovasjon (SFI). NHH får midler til forskning på tjenestesektoren. Havforskningsinstituttet skal utvikle teknologi for mer bærekraftig utnyttelse av fiskeressursene og UiB skal forske på bekjempelse av lakselus.
- Nordea Liv foreslår å rive Bygarasjen og bygge en helt ny bydel som forener Store- og Lille Lungegårdsvann.

Norge



Januar

- Audun Lysbakken (SV) blir barne-, likestillings- og inkluderingsminister
- Statkraft og Statoil er med i en gruppe som har fått kontrakten på Døgger Bank på britisk kontinentalsokkel, verdens største satsing på vindkraft til havs. Næringsminister Trond Giske (Ap) ser svære muligheter for norsk leverandørindustri.
- Den andre store svineinfluensabølgen er over, sier Folkehelseinstituttet.

Mai

- Regjeringen utsetter beslutningen om full rensing av gasskraftverket på Mongstad, den såkalte månelandingen.

Verden



Januar

- Apple lanserer iPad.

April

- Oljeriggen «Deepwater Horizon» eksploderer i Mexicogulften og forårsaker det største oljeutslippet til havs i historien.

Desember

- Den kinesiske dissidenten Liu Xiaobo tildeles Nobels fredspris. Kina reagerer sterkt.



Marit Warncke tildeles Universitetet i Bergens første Christiepris.



Olje og gass i 40 år til

Olje og gass har en fremtid som viktigste næring i Bergens-regionen i 40 år til og ingen plass i verden skjer det så mye innen CCS (CO₂-rensing). Det er budskapet fra olje og energiminister Terje Riis-Johansen (Sp) på samrådsmøtet med olje- og gassnæringen i Hordaland i mars.

– Vi må bli bedre til å kommunisere viktigheten av hva vi driver med. Selv om vi satser på ulike former for fornybar energi, er det fremdeles olje- og gass som vil være de dominerende energikildene i fremtiden, sier Statoils konserndirektør Øystein Michelsen på et møte i Næringsrådet i oktober.

Olje og gass er Bergens-regionens viktigste næring. Den sysselsetter 23 000 personer i 1350 bedrifter. Hordaland har den mest komplette oljeklyngen i landet, går det frem av en oversikt i Næringsrådets blad Samspill.

Bergen–Stavanger på én time med tog

Det bør vurderes å bygge fergefri kyststamvei på Vestlandet i kombinasjon med InterCity-tog mellom Bergen og Stavanger. Det er anbefalingen i en rapport utarbeidet for Business Region Bergen og Bergen Næringsråd.

En InterCity-løsning kan gi én times reisetid mellom Bergen og Stavanger. Bergens-regionen og Stavanger-regionen har sammen med regionene Stord og Haugesund 870 000 innbyggere.

– Næringslivet på Vestlandet har virksomheter som er viktige for Norges fremtidige vekst og verdiskaping. Det er i nasjonens langsiktige interesse å bedre infrastrukturen på Vestlandet, heter det i rapporten, som er utarbeidet av Analyse & Strategi/Multiconsult.



Bergen



Februar

- Marine Harvest opplyser at selskapet skal flytte hovedkontoret fra Oslo til Bergen.
- Hordalands eksportpris, «Villsauen», tildeles Fjord Tours.
- Den årlige tilveksten i norske skoger binder like mye CO₂ som halvparten av de norske utslippene av klimagasser. Tettere planting må til for å få en ytterligere CO₂-binding. Det er rimeligere enn CO-rensing på Mongstad, sier Bernt-Håvard Øyen fra Norsk Institutt for Skog og Landskap på et møte i Klimaforum.

Mars

- 86 prosent mener at fylkeskommunen bør legges ned eller inngå i større regioner, viser en undersøkelse gjort blant medlemmene i Næringsrådet.
- Kjør koster næringslivet i bergensregionen 3,8 milliarder kroner. – Disse tallene viser at vi er i ferd med å få en infrastruktur som på ingen måte er bærekraftig for næringslivet eller samfunnet generelt, sier næringsrådsdirektør Marit Warncke.

Mars

- – Aktører innenfor offshore vindkraft kan ikke satse på det norske markedet. Men vi trenger ikke gå lenger enn til våre naboland rundt Nordsjøen for å finne voksende markeder. Takket være EUs energimål er det forventet en enorm økning i vindkraft, frem mot 2020, sier Statkraft-direktør Christian Rynning-Tønnesen på 7-fjellskonferansen om energi og klima.

April

- Johannes Neteland velges til styreleder i Bergen Næringsråd.
- Monica Mæland fortsetter som leder for byrådet bestående av Høyre, Fremskrittspartiet og KrF.

November

- Tittel på Næringsrådets årskonferanse Bergen 5+ er «Megatrender – er vi skodd for fremtiden?»

Desember

- Linn Cecilie Moholt, direktør i Karsten Moholt AS, tildeles Sunnivaprisen.

Norge



Juli

- Terrorangrep rammer regjeringskvartalet i Oslo og AUFs leir på Utøya. 77 mennesker blir drept.

Desember

- Uværet «Dagmar» slår inn over kysten og gjør store skader på Vestlandet og Østlandet i julen.

Verden



Mai

- Osama bin Laden blir drept av amerikanske styrker.

November

- Gjeldsproblemer rammer flere EU-land og Hellas er på randen av konkurs.



Klar tale

«Bergen – Norges fornybarhovedstad?» er tittelen på Erna Solbergs innlegg på konferansen «Et fornybart og fremtidsrettet Vestland» som arrangeres i partnerskap mellom BKK og Næringsrådet. Høyrelederen bruker ikke lang tid på å fjerne spørsmålsteget i tittelen.

- Vi bergensere bruker mer utropsteget enn spørsmålsteget, sier hun til latter fra salen.

Klar tale

- Norge er heldig, sier Sveriges tidligere statsminister Göran Persson på 7-fjellskonferansen om energi og klima i mars.
- Landet er vakkert, friskt, rikt og skjønt. Uansett hvilke forsamlinger jeg snakker til i utlandet, så vil alle bytte med dere.

69 personer blir drept og 60 blir såret under terrorangrepet på Utøya 22. juli.

Foto: Paal Sørensen

Sentrumshandelen taper

Handelen i Bergen sentrum stagnerer i forhold til bydelene. Det viser et næringsregnskap som Handelshøyskolen BI Bergen har laget for Bergen Næringsråd.

Rapporten presenteres under åpningen av BI i Bergens nye bygg «Campus Marineholmen» i september. Handelsnæringen er den største private næringen i Bergen med 15 500 ansatte og en verdiskaping på 7,4 milliarder kroner.

Sentrum's andel har gått ned fra 80 prosent til 20 prosent på vel 30 år. Denne utviklingen kan ikke sentrum leve med. Dette kan blant annet gjøres ved å utvikle den døde sonen mellom Vågsbunnen og Bystasjonen, anbefaler rapporten.

- Skal det bli mer spennende å handle i sentrum, bør vi få flere unike butikker, sier næringsrådsdirektør Marit Warncke. Ingen reiser til Bergen sentrum for å gå på Rema 1000, sier hun.

To av tre vil øke aktiviteten

Optimismen rår i næringslivet. To av tre bedrifter i Hordaland planlegger å øke aktiviteten i 2013, viser en undersøkelse Næringsrådet har gjort blant medlemmene i august. Noen mørke skyer er det. Økende kostnadspress, kapasitetsproblemer og mangel på kompetent arbeidskraft er noe av det som bekymrer bedriftene. Ifølge Næringsbarometeret til Hordaland fylkeskommune, NAV, Innovasjon Norge og Sparebanken Vest melder 67 prosent av alle næringer i Hordaland at det er vanskelig å rekruttere fagarbeidere.

Bergen



- Et flertall på Stortinget er positiv til å bygge høyhastighetstog i Norge. En utredning konkluderer med at høyhastighetstog Oslo–Bergen, Oslo–Trondheim, Oslo–Kristiansand–Stavanger, Oslo–Göteborg, Oslo–Stockholm og Bergen–Haugesund–Stavanger vil koste inntil 1000 milliarder kroner.
- Det ble avlagt 254 doktorgrader ved Universitetet i Bergen i 2011. Det er rekord og nesten hundre flere enn for seks år siden.

Februar

- Tidligere ordfører Eilert Eilertsen (H) dør.

Mars

- Hordalands eksportpris, «Villsauen», tildeles Solberg Scandinavian, som produserer miljøvennlig væske til brannslukking.

April

- Mathallen på Torget åpnes.

August

- Orkla-konsernet kjøper Rieber & Søn.
- To av tre bedrifter planlegger å øke aktiviteten i 2013, viser en undersøkelse Næringsrådet har gjort blant medlemmene. Optimismen rår, men flere bedrifter peker også på kritiske utviklingstrekk.

September

- – Det er teknisk mulig å bygge bro over både Boknafjorden og Bjornafjorden. Dermed ligger alt til rette for en fergefri reise fra Bergen til Stavanger, opplyser prosjektleder Olav Ellevset i Statens Vegvesen på transport- og logistikkdagen i regi av Næringsrådet.

November

- Tittel på Næringsrådets årskonferanse Bergen 5+ er «En fredet øy i opprørt hav – er det mulig å utvikle seg i en boble?»
- Hederstegnet, Næringsrådets høyeste utmerkelse, tildeles Erik Bøckmann.

Desember

- Vestavind Offshore gir opp å bygge Norges første vindpark til havs, Havsul. BKK er medeier i prosjektet.
- Næringsrådet foreslår å droppe bygging av Skansentunnelen fra Christies gate til Bontelabo og isteden prioritere en ringvei som leder trafikken utenom sentrum.
- Sunniva-priser tildeles Veslemøy Tvedt Fredriksen, administrerende direktør i Bergensavisen.



Norge



Januar

- Det danske selskapet Egmont har kjøpt Telenors aksjer i TV2 og blir eneeier i selskapet.

April

- Verdensmester i svømming, Alexander Dale Oen, blir funnet død på sitt hotellrom etter hjerteinfarkt.

Juni

- Stortinget vedtar et nytt klimaforlik. De innenlandske klimagassutslippene er ikke redusert så mye som klimaforliket i 2008 la opp til. Mer kollektivtransport, flere elbiler, mindre oljefyring og intercity-tog på Østlandet er blant tiltakene stortingsflertallet samler seg om.

August

- 22. juli-kommisjonens rapport slår fast at politiet og myndighetene sviktet under massakren på Utøya i 2011 og at angrepet på regjeringsskvartalet kunne ha vært forhindret.

Verden



Mars

- Vladimir Putin velges til russisk president for tredje gang.

November

- Barack Obama fra det demokratiske partiet gjenvelges som USAs president.



Alexander Dale Oen
(1985–2012)



En bro over Bjørnafforden vil med en lengde på fem kilometer bli verdens lengste flytebro og ta ca. fem år å bygge.

Illustrasjon: Statens vegvesen



Mathallen på Torget åpner.



Plan for mindre biltrafikk i sentrum

Redusert trafikk i sentrum, økt andel kollektivreisende og redusert planleggingstid er målet i Næringsrådets handlingsplan for transport og samferdsel i perioden 2014–2030 som legges frem i desember. Den er utarbeidet med assistanse av sivilingeniør Helge Hopen. Mens alle offentlige forslag vil øke den samlede trafikken i sentrum med minst 20 prosent, kan et ringveisystem som bruker Arnatunnelen som en ringvei øst og kobles sammen med en fullt utbyggt ringvei vest redusere trafikken gjennom sentrum med 24 prosent, heter det.

Til sammen er det foreslått tiltak for nærmere 75 milliarder kroner.

Holder ikke løfte om raskere saksbehandling

Bergen kommune kommer dårligst ut i en undersøkelse Asplan Viak har gjort av behandlingstid for plansaker i bergensregionen. Av totalt 287 planer inkludert i kartleggingen er 45 prosent fortsatt ikke ferdig behandlet tre år etter oppstart. Dette til tross for at 67 prosent av sakene er i tråd med overordnede planer og reguleringsbestemmelser. – Vi har for lang saksbehandlingstid og lite forutsigbarhet. Dette er vi ikke fornøyd med, sier byråd Filip Rygg (KrF) på et møte i Næringsrådet.

Ifølge en reportasje i Bergens Tidende tar det lenger tid å få gjennom en plansak i Bergen enn i andre storbyer. De borgerlige lovet å få fart på saksbehandlingen da de overtok i 2003.

Bergen



Februar

- – Teknologi for å møte klimakrisen kan skape en næringsklynge i Bergen, mener professor Eystein Jansen i Bjerknessenteret, direktør Anders Haugland i Bergen Teknologioverføring (BTO) og stortingsrepresentant Audun Lysbakken (SV) på møte i Klimaforum.

Mars

- Regjeringen legger frem forskningsmeldingen i Bergen.
– Kunnskap er nøkkelen til å skape morgendagens samfunn, sier statsminister Jens Stoltenberg.

April

- – Havvind tar av for fullt i Nordsjøen, mens det er dødt på norsk sektor, sier konserndirektør for vind i Aibel, Tore Engevik på Fornybarkonferansen.
- Den første SPIR-prisen tildeles CO₂Bio på Mongstad, som utnytter CO₂ til å utvikle omega-3 fettsyrer til bruk i fiskefor. SPIR er en klimateknologi- og fornybarpris. Bak prisen står PwC, DNB, Norsk Klimastiftelse og Bergen Næringsråd.
- Jan Erik Kjerpeseth i SparbankenVest velges til formann i Bergen Næringsråd.

Mai

- Bergen Næringsråd presenterer forslag om tunnel fra Fyllingsdalen via Fjøsanger til Indre Arna.

Juni

- M/S «Stavangerfjord» leveres til Fjord Line og settes inn i trafikk mellom Vestlandet og Hirtshals.
- Strekningen Nesttun–Lagunen på Bybanen åpnes.

August

- Både Erna Solberg (H) og KrF-leder Knut Arild Hareide sier i valgkampen at de vil starte bygging av Hordfast i 2018.
- Hardangerbroen åpner.

Oktober

- Ragnhild Stolt-Nielsen (H) overtar som byrådsleder etter at Monica Mæland blir næringsminister.

November

- Kaffehuset Friele selges til det nederlandske selskapet D.E Master Blenders 1753 (DEMB).
- Tittel på Næringsrådets årskonferanse Bergen 5+ er «Hva er de globale megatrendene? Hvordan skal Norge og norsk næringsliv møte utfordringene – og gripe mulighetene?»
- Hordalands eksportpris, «Villsauen», tildeles ClampOn, som leverer undervanns-måleinstrumenter til oljebransjen.
- En kartlegging gjennomført av Bergen Næringsråd viser at bedriftene i Hordaland har forretningsforbindelser i 114 land.

Desember

- Sunnivaprisen tildeles Kathleen Mathisen, personaldirektør i DOF Subsea. Prisen deles ut i samarbeid med Grieg-gruppen.

Norge



Juni

- Næringsminister Trond Giske (Ap) legger frem den første næringsmeldingen på 15 år. I meldingen fremheves seks «satsingsnæringer». Fire av dem er sterke på Vestlandet: energi, maritim virksomhet, marine næringer og reiseliv. De to resterende næringene er IKT og helse- og velferdsteknologi.

September

- Den rødgrønne regjeringen skrinlegger planene om et fullskala renseanlegg for CO₂ på Mongstad – Norges «månelanding»

Oktober

- Jens Stoltenbergs Ap-, SV- og Sp-regjering går av etter valgnederlaget og Erna Solberg blir statsminister i en regjering bestående av Høyre og Frp. Monica Mæland (H) blir næringsminister.

Desember

- Samferdselsdepartementet gir Jernbaneverket i oppdrag å starte arbeidet med å planlegge Ringeriksbanen. Regjeringen har bestemt å gi banen samme status som de tre InterCity-strekningene på Østlandet.



M/S «Stavangerfjord» settes i drift.

Verden



April

- Storbritannias tidligere statsminister Margaret Thatcher dør.

August

- Eurosonen er ute av en 18 måneder lang resesjon, melder statistikkbyrået Eurostat.

Desember

- Den sørafrikanske frigjøringshelten og landsfaderen Nelson Mandela dør.



Kultur gir ringvirkninger

Kultursektoren i Hordaland genererer økonomiske ringvirkninger på nær 2,4 milliarder kroner. Det tilsvarer 1,3 prosent av den samlede verdiskapingen i fylket. Kultursektoren i Bergen står for mesteparten av ringvirkningene, beregnet til drøye 2 milliarder kroner. Det går frem av rapporten «Kultur, kroner, kreativitet» utarbeidet av «ideaszevidence» på oppdrag fra Næringsrådet, Business Region Bergen, Kultur Vest og Bergen Reiselivslag. Den legges frem i mars.

Skatteinntektene fra sektoren er beregnet til én milliard kroner i Hordaland. Til sammenligning mottok kunst- og kulturvirksomhetene i Hordaland 970 millioner kroner i offentlig støtte i 2011.

Det arbeider 4 000 mennesker i kunst- og kultursektoren i fylket, fordelt på 1 348 foretak.

Vestlandet dominerer havnæringene

De tre havnæringene – offshore, maritim og sjømat – fremstår som de viktigste næringsmiljøene på Vestlandet. Det fremgår av en analyse analyseselskapet Menon har gjort for Bergen Næringsråd. Havnæringene kjennetegnes ved følgende:

- **Store.** *Selv uten oljeselskapene, skaper havnæringene verdier for 175 milliarder kroner hvert år. Sjømat er minst av havnæringene, men vekstpotensialet er enormt.*
- **Betydelig overrepresentert i landsdelen.** *Mer enn halvparten av landets verdiskaping i disse næringene foregår på Vestlandet.*
- **Produktive.** *Høyere verdiskaping og lønn per ansatt enn alle andre næringer på Vestlandet*
- **Mer produktive enn landsgjennomsnittet.** *Høyere verdiskaping og lønn per ansatt enn tilsvarende næringer i resten av landet.*



Bergen

Januar

- Fjord Norge kåres til «Årets reiselivsmarkedsfører» på reiselivsbransjens årlige prisutdeling.
- Næringsrådet oppretter i samarbeid med NHH og AFF et lederprogram for globalt lederskap.

April

- Frank Mohn-konsernet selges til svenske Alfa Laval.

Mai

- Én av tre bedrifter i bygningsbransjen har tapt oppdrag mot useriøse aktører. Det viser en undersøkelse utført av Byggenæringens Landsforening (BNL). For oppdrag i private hjem er andelen trolig høyere, mener Næringsrådet. Organisasjonen ønsker en ordning med fradrag for arbeidskostnadene ved bruk av håndverkertjenester ved rehabilitering, oppussing eller tilbygg på egen bolig.

Juni

- Bergen har Norges største flåte. Byen er nummer én målt på antall skip og nummer én målt i tonnasje, blir det opplyst på konferansen Marinaden 2014 som arrangeres av Maritimt Forum og Bergen Næringsråd. Bergensflåten utgjør til sammen over 1000 skip.

- SPIR-prisen tildeles Maritime CleanTech West på Stord for «Urban Water Shuttle» (UWS). Det er et energieffektivt, hurtiggående fartøy som benytter nullutslippsenergi.
- KrF går ut av byrådet etter at flertall i bystyret har stemt mot å legge Bybanen over Bryggen.
- Næringsminister Monica Mæland offentliggjør at Medieklyngen og Maritime CleanTech får status som Norwegian Centres of Expertise (NCE).

August

- Næringsforeningene i Bergen, Stord, Haugesund og Stavanger er enige om at bevilgning til Hordfast må inn i statsbudsjettet for 2015.

September

- Næringsrådet får ny visjon: «Vi skal løfte og inspirere».

Oktober

- Martin Smith-Sivertsen (H) overtar som byrådsleder etter Ragnhild Stolt-Nielsen.

November

- Hordalands eksportpris, «Villsauen», tildeles værselskapet StormGeo.

Desember

- Sunnivaprisen tildeles plattformsjef Tove Ormevik i BP.

Norge



Juni

- Prisen på Nordsjøolje når 115 dollar, men begynner så å falle. I desember er prisen halvert. I januar 2016 handles den til 30 dollar fatet.

Mars

- Flertallet i Stortingets kontroll- og konstitusjonskomite retter kritikk mot den forrige regjeringen for manglende kontroll med fullskalarensanlegget på Mongstad. Prosjektet ble skrinlagt i 2013
- Et regjeringsoppnevnt utvalg foreslår å redusere antall kommuner i Norge til rundt 100, med minst 15 000–20 000 innbyggere i hver kommune.

Mai

- 200-årsdagen for Grunnloven feires. De tre skandinaviske monarkene er tilstede under den offisielle jubileumsfesten på Eidsvoll.

Desember

- SSB venter kraftig, men kortvarig fall i norsk økonomi neste år. En viktig årsak er at oljeprisen har sunket kraftig og nå ligger på drøyt 60 dollar fatet.
- May-Britt og Edvard Moser, forskere ved NTNU i Trondheim, mottar Nobelprisen i medisin.



Prisen på Nordsjøolje er i fritt fall. Her fra Troll-feltet.

Foto: Øyvind Hagen, Equinor

Verden



Februar

- Russland tar makten over Krim-halvøya i Ukraina. Flere vestlige land bestemmer seg for å straffe Russland.

Oktober

- Jens Stoltenberg overtar som NATOs generalsekretær.

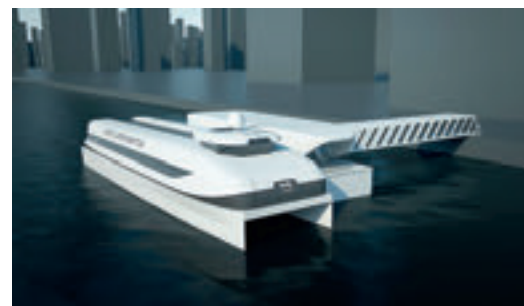

«Urban Water Shuttle» får Spir-prisen.



Ønsker Bybanen i dagen

– Vi ønsker en bybane som skaper liv i byen, sier næringsrådssjef Marit Warncke på et debattmøte i januar om bybanetraseen til Åsane. Kollektivtransport er en katalysator for videreutviklingen av et bedre byliv. En bybane i dagen er viktig for utviklingen av en levende by som man ikke vil se dersom transporten går i tunnel, sier hun. Hun støtter seg på anbefalingene fra Manuel Paul Teixeira, som leder planleggingen i den portugisiske byen Porto og rådgiver Julie Holck fra Living Cities i Danmark.

– Byrommet foran bryggen er verdifullt og det er ikke moderne byutvikling å legge Bybanen i kjernen av Bergen, sier stortingsrepresentant Peter Christian Frølich (H), som får støtte fra Aps gruppeleder i bystyret, Harald Schjelderup.



Karrieretorg samler mye kompetanse

Mer enn 200 utenlandske arbeidssøkere og 30 bedrifter møtes på det internasjonale karrieretorget i Grieghallen som Næringsrådet og samarbeidspartnere arrangerer i oktober. Arrangementet holdes for 7. gang.

Målet er å koble arbeidssøkere og arbeidsgivere, bygge nettverk og gi råd.

Over 100 deltakere hadde enten en mastergrad eller doktorgrad.

Parallelt foregikk det sesjoner med kurs i CV-skriving, mens Innovasjon Norge og Etablerersenteret holdt foredrag.



Bergen

Januar

- Bergen Næringsråd foreslår på Bergenkonferansen i januar å bygge ringvei i tunnel fra Fjøsanger til Åsane; en vei som koples videre mot Arna og mot veisystemet til Sotra. Det åpner for at all trafikkvekst inn til Bergen sentrum kan skje med kollektivtrafikk.
- Rektorene Ole-Gunnar Søgne ved Høgskolen i Bergen, Dag Rune Olsen ved Universitetet i Bergen og Frøystein Gjesdal ved Norges Handelshøyskole signerer samarbeidsavtale om sivilingeniørutdanning i Bergen.
- Statens vegvesen går inn for at riksvei 52 over Hemsedal og E134 over Haukelifjell skal være hovedveiene Bergen–Oslo. Næringsrådet ønsker at den nordlige traseen skal følge riksvei 7 kombinert med Hardangervidde-tunnel.

April

- SPIR-prisen tildeles Cambi i Asker. Selskapet produserer biogass fra slam og avfall.
- Ole-Eirik Lerøy velges til styreleder i Bergen Næringsråd.

Juni

- Næringsalliansen i Hordaland forventer at regjeringen umiddelbart setter i gang tiltak som gir en trygg og døgnåpen veg mellom Arna og Vaksdal. Alliansen består av 13 næringsforeninger i Hordaland.
- Servicesenter for utenlandske arbeidstakere (SUA) åpner. Her samarbeider Arbeidstilsynet, Politiet, Utlendingsdirektoratet og Skatteetaten for å informere utlendinger som kommer til Norge for å arbeide.

August

- Raskere plan- og byggesaker, fjerning av gjennomgangstrafikk i Bergen, tiltak mot arbeidskriminalitet og reduksjon av eiendomsskatt for næring er de fire sakene Næringsrådets medlemmer prioriterer, viser en undersøkelse.

Oktober

- Fremtidens ledelse er tema når kronprins Haakon treffer 200 unge fra næringslivet på møte i Næringsrådet.
- Harald Schjelderup (Ap) blir etter valget leder for et byråd som består av Ap, KrF og V. De vil bygge Bybanen til alle bydeler. Mot nord skal den legges over Bryggen.
- Bergen Filharmoniske Orkester er 250 år.

November

- Tittel på Næringsrådets årskonferanse er «Globale trender som utfordrer næringslivet. Nå skal vi dele, lease, leie og gjenbruke».
- Hordalands eksportpris, «Villsauen», tildeles Its Learning, som lager læringsplattformer for bruk i skolen.
- Næringsrådet selger 50 prosent av Veiten 3 til Odfjell Eiendom og Haugland-gruppen for 28 millioner kroner.

Desember

- Regjeringen går for inn for ny E16 Arna – Romslo og deretter Romslo – Voss i ny trasé, i hovedsak parallelt med dagens trasé og jernbane i ny trasé.
- Bergensregionen blir medlem av UNESCOs internasjonale nettverk for kreative byer, med tittelen «City of Gastronomy».
- Helene Kubon Skulstad i PwC tildeles Sunnivaprisen.

Norge



Januar

- Statsminister Erna Solberg trekker frem fire store utfordringer på NHOs årskonferanse: Det blir stadig flere nordmenn, en større andel av befolkningen vil være i pensjonsalder, oljeaktiviteten vil ikke lenger være motoren i vår økonomi og vi står foran overgangen til et klimavennlig lavutslippssamfunn.
- Kokken Ørjan Johannessen fra Bekkjjarvik vinner gullmedalje i kokkemesterskapet Bocuse d'Or. Det er femte gang en nordmann vinner konkurransen.

Mai

- Det statlige Selskapet Nye Veier AS, med hovedansvar for å bygge ut, drifte og vedlikeholde sju utvalgte veistrekninger på Sør- og Østlandet, opprettes.

Juni

- Regjeringen legger frem en strategi for å realisere det maritime potensialet i de havbaserte næringene maritim strategi. Målet er bærekraftig vekst og verdiskaping.
- Norges Bank setter ned renten med 0,25 prosentpoeng til 1 prosent. Det er det laveste nivået siden Norges Bank ble etablert i 1816.

September

- Rapporten «Klima i Norge 2100» fra Miljødirektoratet spår mer ekstremnedbør og høyere temperaturer som følge av klimautslippene. I deler av Norge kan havnivået stige med 55 cm.

Verden



September

- FN's medlemsland vedtar 17 mål for bærekraftig utvikling frem mot 2030. Bærekraftmålene ser miljø, økonomi og sosial utvikling i sammenheng.

Desember

- En ny internasjonal klimaavtale vedtas på klimatoppmøtet i Paris. Målet er å begrense den globale oppvarmingen til under 2 grader.
- Prisen på nordsjøolje faller til 36 dollar fatet, det laveste nivået på sju år.



Kronprins Haakon deltar på møte i Næringsrådet.

Ønsker en storbyregion

– Bergen bør ta en lederrolle i arbeidet for en storbyregion, skriver Næringsrådets direktør Marit Warncke i en artikkel i Bergensavisen.

– Vi trenger en sterk storby som motor i et funksjonelt bo- og arbeidsmarked. Den bør favne så mye som mulig av bergensregionen slik at vi kan få en helhetlig planlegging av arealbruk og infrastruktur. Regjeringens bebudede kommunereform ble mottatt med store forventninger. Så langt har våre lokale politikere både i regjeringspartiene og opposisjonen i Bergen ligget lavt i spørsmålet. Våre undersøkelser, som favner næringslivet i hele Hordaland, viser at over nitti prosent ønsker seg færre kommuner. Skal vi på Vestlandet makte å stå imot sentrifugalkraften som skapes av osloregionens formidable vekst, må det bygges sterke byregioner. Sterke byregioner som motorer er en forutsetning for en sterk vestlandsregion, skriver hun.

Erna vil bremse byspredningen

– Et sterkt Bergen er viktig for Norge. Smart, tett byutvikling en forutsetning for å lykkes. Vi må redusere byspredningen, sier statsminister Erna Solberg når hun åpner Bergenskonferansen i januar.

I Bergen skal over 80 prosent av boligbyggingen skje gjennom fortetting. På konferansen legger Næringsrådet og Opus frem en oversikt som viser at det er tomter nok til å bygge 10 000 sentrumsnære boliger i Bergen. Planen baserer seg ikke på flytting av havnen eller godsterminalen på Nygårdstangen.

Bakgrunnen for det ambisiøse bolig målet er at befolkningen vokser, men Bergen klarer ikke å håndtere veksten. I stedet spres regionens vekst tynt utover. Dette fører blant annet til økt transportbehov, økte klimagassutslipp, forurensning, støy og arealsløsning.

Bergen



April

- 13 mennesker omkommer da et helikopter styrter ved Turøy i Hordaland på vei fra Gullfaks B.

Juni

- Næringsrådet sikrer videreføring av programmet Trainee Vest ved å overta prosjektet fra Karrieresenteret ved Studentsamskipnaden i Bergen (SiB).

September

- Bystyret vedtar planen «Grønn strategi», med mål om at byen skal være fossilfri i 2030.
- Cecilia Brækhus blir verdensmester i boksing i weltervekt-klassen.

November

- Ni av ti personer under 37 år i næringslivet i Bergen mener det er viktig eller svært viktig at bedriften de arbeider for opererer bærekraftig og har sunne etiske verdier. Dette viser en fersk undersøkelse utført av de unge næringslivsnettverkene i Bergen, Nettverk U37, YoungShip, YoungFish og YoungFinance.
- Tema for Næringsrådets årskonferanse er FN's 17 bærekraftsmål.
- Hordalands eksportpris, «Villsauen», tildeles Vimond Media Solutions, som utvikler online videoteknologi.
- Sunnivaprisen tildeles Ingrid Agasøster, som sitter i ledergruppen i Vizrt.

Desember

- Næringsrådet mener det er uholdbart at arbeidet med nytt Sotra-samband ikke er kommet i gang. En trailer som vellet fører til at broen er stengt i to timer.



Norge



Januar

- Norge rammes av uværet «Tor». Kråkenes fyr i Sogn og Fjordane registrerer vindrekord på 48,9 meter i sekunder, det høyeste som er målt i vårt land siden orkanen i 1992.

Juni

- Klima- og miljøminister Vidar Helgesen og USAs utenriksminister John Kerry signerer en felleserklæring om klima og regnskog.

Desember

- Kina og Norge normaliserer forholdene. Utenriksminister Børge Brende (H) møter den kinesiske utenriksministeren Wang Yi i Beijing.
- Terje Søviknes (Frp) blir olje- og energiminister.

Verden



April

- Representanter for 175 land møttes i New York for å signere avtalen om at den globale oppvarmingen bør holdes godt under 2 grader, og helst begrenses til 1,5 grader.

Mai

- 12 000 båtflyktninger plukkes i løpet av en uke opp i Middelhavet. I hele 2016 omkommer 5400 flyktninger i Middelhavet.

Juni

- Flertallet stemmer for å gå ut av EU i den britiske folkeavstemningen.

November

- Donald Trump fra det republikanske partiet vinner presidentvalget i USA.



Brexit-tilhengere demonstrerer.

Foto: Wikimedia Commons



Donald Trump, USAs 45. president.

Foto: Gage Skidmore, Wikimedia Commons



istockphoto.com

Næringsrådet med grønn transportplan

Et fossilfritt Bergens-område innen 2030 er målet for en grønn transportplan Næringsrådets ressursgruppe for transport legger frem i september.

Tiltakene vil innen 2025 ha kuttet NOx fra lastebiler med 97 prosent og fra buss med 96 prosent.

Næringsrådets plan innebærer blant annet at staten sammen med næringslivet etablerer et CO₂-fond for å stimulere til utslippsfrie lastebiler og busser, og at det bygges ut energistasjoner som tilbyr biogass, biodiesel, el-lading og hydrogenfylling.



Et hav av muligheter

Havøkonomien vil gi 40 millioner arbeidsplasser og doble sitt bidrag til global verdiskaping innen 2030, spår OECD. Mye av veksten er forventet å komme i næringer hvor Norge har ledende aktører. Dette er tilfelle innen petroleumsnæringen, maritim næring og sjømatnæringen, heter det i Regjeringens havstrategi som legges frem av regjeringen i Bergen i mai. For å bedre samhandlingen mellom sterke marine fagmiljøer vurderes en samlokalisering av de marine forskningsmiljøene i Bergen.

Forskningsinstitusjonene og næringslivet i Bergen ønsker å forsterke Bergen som Norges marine hovedstad. Målet er å få samlokalisert 1200 forskere innen marine forskningsfelt fra Universitetet i Bergen, Havforskningsinstituttet, Veterinærinstituttet og en rekke andre forskningsinstitusjoner og forvaltningsorganer.



Bergen

Januar

- En utredning anbefaler å samle Havforskningsinstituttet, Nasjonalt institutt for ernæring og sjømat (NIFES) og Fiskeridirektoratet i et nybygg. Bygget vil huse nærmere 900 ansatte. Nærings- og fiskeridepartementet har bestilt utredningen.
- Vestlandet sliter etter oljeprisfallet som startet i 2014. Det går så det suser i Trondheims- og Oslo-regionen, men pilene peker i riktig retning også her vest. Unntaket er petroleumsnæringen. Dette kommer frem i en landsomfattende næringspolitisk undersøkelse blant medlemsbedriftene i næringsforeningene i landets seks største byregioner.

Februar

- Fylkesordfører Jenny Følling (Sp) i Sogn og Fjordane og Anne Gine Hestetun (Ap) i Hordaland er enige om en intensjonsavtale om å slå sammen de to fylkene.
- På en pressekonferanse på Arna stasjon varsler statsminister Erna Solberg at Sotrasambandet, E16, E39 og Ringvei Øst er blant prosjektene som skal prioriteres de neste ti årene. Regjeringen vil ha ny gjennomgang av Hordfast for å få ned kostnadene.
- SPIR-prisen tildeles Bergen Carbon Solutions. Selskapet har utviklet en metode som kan revolusjonere CO₂-rensing som klimatiltak.

Mars

- Regjeringen vil at både riksvei 52 over Filefjell og riksvei 7 over Hardangervidda skal utbygges til stamveier mellom Oslo og Bergen.

April

- NHO og Næringsrådet er skuffet over regjeringens forslag til Nasjonal transportplan 2022–2033. Sotrasambandet er det eneste nye store veiprojektet i Hordaland som er inne i første seksårsperiode. I tillegg skal Bybanen bygges til Fyllingsdalen.
- Lisbet Nærø i Fana Sparebank velges til styreleder i Bergen Næringsråd.
- Bybanen åpner til Flesland.
- En samarbeidsavtale undertegnes mellom næringslivsrepresentanter fra den kinesiske byen Dalian og Bergen Næringsråd.

Mai

- Næringsminister Monica Mæland og Næringsrådet inviterer til innspills-møte i Bergen i forbindelse med en ny eksportstrategi som presenteres i september 2017.
- De nordiske statsministrene blir på møte i Bergen enige om å være pådrivere for en global bærekraftig utvikling.

Juni

- Bystyret vedtar nye bompengesatser. Satsen for personbil blir 28 kr i rushtiden og 23 ellers i døgnet. Det skal etableres 14 nye bomstasjoner i og rundt Bergen sentrum.
- Den nye terminalen åpner på Flesland.
- Optimismen er tilbake i næringslivet i Bergensregionen og de aller fleste bransjer viser klar bedring. Olje- og gass-sektoren og maritim bransje henger fortsatt etter, viser en undersøkelse som er gjort blant medlemmene i Bergen Næringsråd, samt Vest Næringsråd, Nordhordland Næringslag, Stord Næringsråd, Askøy Næringsforening og Os Næringsråd.

September

- Sykkel-VM starter i Bergen.

November

- Media City Bergen åpner.
- Tema på Næringsrådets årskonferanse er bærekraft, teknologi og ledelse.
- Hordalands eksportpris, «Villsauen», tildeles Servogear, som lager fremdriftssystem for hurtiggående båter.

Desember

- Sunnivaprisen tildeles Marianne Wik Sætre som er direktør for innovasjon og digitale kanaler i Fana Sparebank.

Norge



Februar

- Regjeringen legger det nye statlige fondet Fornybar AS til Stavanger.

September

- Erna Solberg (H) fortsetter som statsminister etter stortingsvalget.

Verden



Oktober

- En reportasje i The New York Times om filmprodusenten Harvey Weinsteins seksuelle trakassering av kvinner danner opptakten til #metoo-kampanjen.



Sykkel-VM arrangeres i september.

Foto: Sverre Hjørnevik



Media City

Klar tale

Når fylkekingene i Hordaland og Sogn og Fjordane vil kalle sitt nye fylke for Vestlandet, signaliserer det mangel på respekt overfor historien og i forhold til resten av Vestlandet,

Harald Minge, Anne Grete Sandtorv, Egil Severeide og Marit Warncke i Haugesunds Avis

Prosjekt Fintech

Norske finansinstitusjoner tar grep for å møte økt konkurranse. Et EU-direktiv som trer i kraft i 2018 gir nye aktører tilgang til å utføre tjenester som bankene tidligere har hatt kontroll over. En rekke nasjonale og lokale finansinstitusjoner går sammen med Universitetet i Bergen og Norges Handelshøyskole om å opprette klyngen Finance Innovation. Målet er å styrke samarbeidet mellom aktørene innen fintech (finansteknologi) og å ta en ledende posisjon innenfor et område der Norge allerede ligger langt fremme. Nærmere 50 selskaper og institusjoner står bak initiativet. Hovedsetet er i Bergen.

Etablerer forum for toppledere

Næringsrådet etablerer Progressio, som skal være et samarbeidsforum for toppledere i næringsliv, utdanning, forskning, forvaltning og politikk.

Progressio har som mål å ta ledertrøyen og sette tonen for regionen. De tre viktigste temaene det skal arbeides med er regionens attraktivitet, kompetansebehov og mulighetene Bergen har som verdens havhovedstad.



Bergen

Februar

- Håvard Holmefjord Lorentzen vinner OL-gull på 500 meter skøyter.
- I tråd med oppfordringen fra Næringsrådet og andre aktører bestemmer bystyret å legge bybanen i åpen trasé langs Helleveien, i stedet for gjennom tunnel i Sandviken.
- Bergen Næringsråds mentorprogram for unge kvinnelige talenter i advokat-, revisjon- og konsulentbransjen starter.

Mars

- Bergens Gullsmedlaug, Norges eldste forening, er 450 år.

April

- Utmerkelsen «Årets unge ledertalent» tildeles Ingrid von Streng Velken, konserndirektør for innovasjon og utvikling i BKK. Bak tildelingen står Adecco og Bergen Næringsråd.

August

- BIR vurderer å utvikle fangstanlegg for CO₂ i Rådalen. Prosjektet kan skape en ny grønn industri i Bergen.

September

- Bergen Offshore Wind Centre ved Universitetet åpnes.
- SPIR-prisen tildeles Trondheims-selskapet Flying Foil. Selskapet har utviklet teknologi som kan redusere hurtigbåters energiforbruk.
- Bergen Havn og BKK etablerer felles selskap for å bygge landstrømanlegg i Bergen.

November

- Sir David Attenborough tildeles ærespris for bærekraft fra Bergen Næringsråd og Fana Sparebank for enestående global kunnskapsformidling som naturverner og formidler av kunnskap om verden til mennesker.
- Fana Sparebank og Bergen Næringsråd arrangerer nattevandring sammen med 35 samarbeidspartnere for å dele kunnskap om de globale bærekraftmålene.
- Temaer på Næringsrådets årskonferanse er proteksjonisme og handelskrig, bærekraftig havøkonomi og investeringer i bærekraftige løsninger.
- Hordalands eksportpris, «Villsauen», tildeles dataspill-selskapet Dirtybit.
- Grieg-gruppen tildeles Bærekraftprisen, som deles ut for første gang. Prisen er et samarbeid mellom Fana Sparebank og Næringsrådet.
- Hederstegnet, Næringsrådets høyeste utmerkelse, tildeles Knut Ulveseth.

Desember

- Sunnivaprisen tildeles Frøy Gudbrandsen, politisk redaktør i Bergens Tidende.
- Fjordkraft går til topps i FN-kåring for sitt arbeid med å gjøre alle leverandører klimanøytrale innen 1. januar 2019.



Frøy Gudbrandsen
mottar Sunnivaprisen.

Norge



Januar

- Tidligere statsminister Odvar Nordli (Ap) dør.
- Erna Solbergs regjering utvides med Venstre. Monica Mæland bli kommunal- og moderniseringsminister.

Mars

- Statistisk sentralbyrå (SSB) mener norsk økonomi er på fote igjen etter oljeprisfallet i 2014. Prognosen er at boligpriser, lønn og rente vil øke moderat de neste fire årene og at kronen vil styrke seg.

September

- Norges Bank hever styringsrenten med 0,25 prosentpoeng til 0,75 prosent, den første økningen på sju år.

November

- Fregatten KNM «Helge Ingstad» kolliderer med tankskipet «Sola TS». Fire døgn senere synker fregatten.



Sir David Attenborough bukker ærbødig som takk for æresprisen.

Verden



Mars

- Russlands president Vladimir Putin blir gjenvalgt for seks år med nær 77 prosent av stemmene.
- Høye bensinpriser og økte levekostnader driver franskmennene ut i gatene. De tar på seg et klesplagg alle bileiere har, og de gule vestene gir navn til bevegelsen.

Desember

- Den svenske miljøaktivisten Greta Thunberg kåres til «Årets person» av Time Magazine.



Universitetet får FN-ansvar for havet

FN tildeler i oktober Universitetet i Bergen en ledende rolle i arbeidet med bærekraftsmål 14, liv under vann. Academic Impact (UNAI) har invitert 17 universiteter fra hele verden for å være knutepunkt for hvert sitt bærekraftsmål (Sustainable Development Goals, SDGs).

Bærekraftsmål nummer 14:

Bevare og bruke hav og marine ressurser på en måte som fremmer bærekraftig utvikling. Universitetet i Bergen er Norges størst marine universitet og har som mål å drive mer havforskning, flere maritime utdanninger og styrke samarbeidet med næringslivet.



Klart flertall for byarena

Alle partiene unntatt Rødt ønsker å starte byggingen av en byarena i løpet av den kommende fireårsperioden. Det kommer frem under valgdebatten Næringsrådet arrangerer før høstens lokalvalg. En byarena skal bli en storstue for konserter, sportsarrangementer og konferanser midt i hjertet av Bergen.

Planene innebærer at deler av Bygarasjen rives og at det bygges næringsbygg, inkludert et nytt hotell på Nygårdstangen.

Bergen



Februar

- Bergen er Norges nest beste kommune å bo i, viser Forbrukerrådets kommuneundersøkelse. Rådet har testet hvor gode kommunene er til å hjelpe folk som har spørsmål om ulike kommunale tjenester. Nettet i Møre og Romsdal topper listen.

April

- Nytt mentorprogram etableres for å frem flere talenter med innvandrerbakgrunn. Prosjektet er et samarbeid mellom Bergen kommune, Hordaland fylkeskommune, NAV Vestland, Integrerings- og Mangfoldsdirektoratet og Næringsrådet.
- SPIR-prisen tildeles Evoy i Florø. Selskapet har utviklet et helelektrisk fremdriftssystem for båter.
- Aslak Sverdrup velges til styreleder i Bergen Næringsråd.
- Harald Schjelderup (Ap) går av som byrådsleder. Roger Valhammer fra samme parti overtar.

September

- Statsminister Erna Solberg inviterer 35 personer fra næringsliv, kunnskapsmiljø og miljøorganisasjoner til toppmøte i Bergen for å diskutere Norges posisjon i det voksende vindkraftmarkedet.
- Alle toppkandidatene for kommunevalget i Bergen vil jobbe for en blå bybane, for å implementere bærekraftmålene og innføre nullutslippssoner i Bergen sentrum. Bybane, bompenger, eiendomsskatt og åpning for private aktører i kommunal sektor skiller partiene, kommer det frem på Næringsrådets valg møte.

Oktober

- Det sittende byrådet bestående av Arbeiderpartiet, Venstre og Kristelig Folkeparti, fortsetter etter valget.

November

- Universitetet i Bergen, Høgskolen på Vestlandet, Norges Handelshøyskole og forskningsinstituttet NORCE går sammen i kunnskapsklyngen «Energiomstilling VEST». Målet er økt forskning og innovasjon innen energiomstilling.
- Tittel på Næringsrådets årskonferanse er «Den perfekte storm». Tittelen beskriver et fenomen der sterke og sammenfallende faktorer skaper store og raske forandringer. Hvilke utfordringer og muligheter gir dette oss?
- Hordalands eksportpris, «Villsauen», tildeles tyssedalbedriften Tizir Titanium & Iron som blant annet eksporterer jern til vindmølleproduksjon
- Bærekraftprisen tildeles GC Rieber Eiendom.
- Hederstegnet, Næringsrådets høyeste utmerkelse, tildeles Per Johan Helland og Johannes Neteland.

Desember

- Konserndirektør for bedriftsmarkedet i Sparebanken Vest, Ragnhild Janbu Fresvik, tildeles Sunnivaprisen.

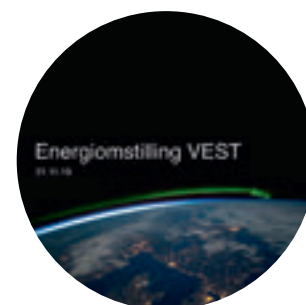

Norge



Januar

- Erna Solbergs regjering utvides med KrF. Dag-Inge Ulstein (KrF) blir utviklingsminister.

September

- Erna Solbergs regjering bestående av Høyre, Fremskrittspartiet, KrF og Venstre fortsetter etter valgteieren.

Desember

- Klimautslippene i Norge gikk ned med 3,4 prosent i 2019. Utslippene i 2019 var på 50,3 millioner tonn. Dette er de laveste utslippene Norge har hatt siden 1993. Utslippene i Norge har gått ned fire år på rad.
- Terje Søviknes (Frp) blir eldre- og folkehelseminister.

Verden



Februar

- De siste 20 årene er jorden tilført grøntområder som tilsvarer størrelsen på Amazonas-regnskogen i Sør-Amerika, opplyser NASA. Den viktigste årsaken er at India og Kina stadig utvikler nye jordbruksområder, og treplanting i Kina.

Mai

- Taiwan legaliserer som det første landet i Asia ekteskap mellom personer av samme kjønn. Dette var bare ett av mange eksempler på fremgang for LHBT-rettigheter over hele verden, ifølge Amnesty International.

Mars

- EU erklærer at plastbestikk, plasttallerkener og plastsugerør vil bli forbudt innen 2021.



Slik kan en ny byarena bli seende ut.

Illustrasjon: 3XXN



Avstemming om blå bybane på valgmøte arrangert av Bergen Næringsråd.

Aksjon for å rydde plast

Næringsrådet etablerer prosjektet «#Plastsmart» i samarbeid med en rekke bedrifter og offentlige institusjoner. Plast på avveie er en av vår tids største utfordringer for livet i havet. Plast dreper dyr og ødelegger naturen. Derfor må det handles for å etablere løsninger som er smarte, lønnsomme og bærekraftige. #Plastsmart skal bidra til å oppfylle FNs bærekraftsmål nummer 14 «Liv under vann».

På bildet er fylkesvaraordfører Natalia Golis, ildsjel og frivilling Kenneth Bruvik og prosjektleder for #Plastsmart i Bergen Næringsråd Elisabeth Skage fotografert under en ryddeaksjon i 2020.





Hans Gude
Marine, 1888

Handelens og Sjøfartens Hus
Klubben



Hieronymus Schöleus
Berga Noorwegiæ, 1581
Handelens og Sjøfartens Hus

Bergen Næringsråds kunstsamling

Vestlandske landskap og distingverte herrer

Bildene i denne samlingen er i hovedsak landskapsmalerier og portretter. Landskapene er stort sett skildringer av vestlandsnaturen, og portrettene viser en lang rekke representative menn. De har vært stiftere, styreformenn, styremedlemmer og æresmedlemmer i foreningen og er hedret med et malt portrett. Foreningens samling er altså et anegalleri og en samling bilder som knytter seg til foreningens lokale og nasjonale posisjon.

Landskapsbilder

Landskapene spenner i tid fra 1500-tallet til våre dager, men når sant skal sies, så er det bare ett av dem som er nesten 500 år gammelt. Det er det berømte Scholeus-sticket av Bergen fra 1581, den første kjente gjengivelsen av en norsk by. Bildet ble publisert i plansjeverket *Civitates Orbis Terrarum* som viste alle verdens viktigste byer. Hovedfokus i motiver er byens økonomiske sentrum, Bryggen. Det er også sentralt i Joh. F.L. Dreiers *Tyskebryggen* fra 1817. Det er et byprospekt som også viser viktige bergenske landemerker som Maria-kirken, Fløien og Ulriken. Bildet var en gave fra Norges Handelshøyskole i anledning foreningens 150-års jubileum i 1995.

Byens landskap er også motivet i *Nikolaikirkealmening* av Sigmund Sinding (1875–1936), antakelig malt rett før 1. verdenskrig. Utsynet er fra Øvregaten over bryggegårdene mot Vågen, med et snøtungt Damsgårdsfjell i bakgrunnen. Det er et maleri som i hovedsak gjør rede for detaljene med en litt nedtonet koloritt, men som får en friskhet i himmelens skyer og med et vitaliserende solstreif over snøen i bakgrunnen.

Bryggen skimtes så vidt i Theodor Søvigs *Vågen*, malt fra sjøsiden i 1849. Dette var byens mest representative side og Søvig (1840–92) betoner da også Håkonshallen og Rosenkrantzårnet. Ellers er skipsfarten sterkt fremhevet som forgrunnsstaffasje. Himmelen er typisk bergensk – gråtonet med drivende skyer rundt Ulriken.

Knud Baades (1808–79) bergensprospekt av byen sett fra sjøsiden er et klassisk Bergensmotiv. Bildet er et tidlig arbeide, fra 1828, og malt i en naivistisk stil hvor prospektmaker Dreiers innflytelse lett kan spores. Baade, som

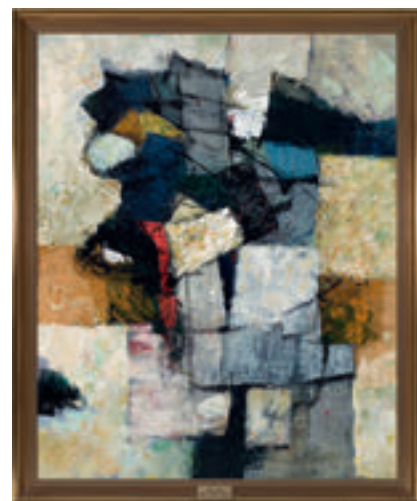

Anton Helmersberg
Bilde II, 1974

Handelens og Sjøfartens Hus
6. etasje



Sigmund Sinding
Nikolaikirkealmening
Ukjent årstall
Handelens og Sjøfartens Hus
6. etasje

Fr. Borgen
Ukjent tittel og årstall
Veiten 3
von Erpecoms Salonger





Bjarne Eriksen
Landskap i Valdres
Ukjent årstall

Handelens og Sjøfartens Hus
6. etasje



Burås
Ukjent tittel og årstall

Handelens og Sjøfartens Hus
6. etasje



Helge Skodvin
Ukjent tittel og årstall

Handelens og Sjøfartens Hus
6. etasje



Thoralf Holmboe
Fra Sørlandet, 1905

Handelens og Sjøfartens Hus
Klubben

senere ble elev av J.C. Dahl, hadde en noenlunde lik løpebane som sin læremester. Som ham ble han understøttet av næringslivet i Bergen, slik at han kunne reise til København og få en kunstnerutdannelse ved akademiet der.

Over 100 år frem i tid treffer vi på nok et motiv med Bryggen som blikkfang. Ole B. Eyde (1898–1966) malte i 1933 *Fra Bryggen i Bergen*, med et perspektivisk blikk langs hele bryggegårdene på rekke fra Hanseatisk Museum (grunnlagt 1872) og nordover. Eyde, som hadde forbilder i moderne maleri fra både Tyskland og Frankrike har her malt et historisk motiv, en nostalgisk visjon om hvordan livet kunne betone seg her i gamle dager.

Det marine motivet fra *Fra Christianiafjorden* (1888) er malt av en av Norges mest betydelige romantiske malere, Hans Gude (1825–1903). Maleriet er en storartet skildring av sjø, skip, himmel og lys, og var et av hans yndete motiver. Gude var særlig opptatt av hvordan lyset brytes mot bølgespillet i vannflaten og sammenstiller dette med lysets spill i himmelens skyer. Dette var en kvalitet som vakte beundring hos hans studenter ved akademiet i Düsseldorf hvor han var professor. *Der Luftdoktor* kalte de ham.

En av Gudes elever var sunnfjordingen Anders Askevold (1834–1900). Det er to malerier av ham i kunstsamlingen, begge med motiver fra en vestlandsfjord. Askevold er kanskje mest kjent for sine bilder av kyr og krøtter, men han malte også motiver som disse to fjordbildene. De er nesten klassiske i sin skildring. Et blikk inn i en fjord med steile fjell på sidene, solskinn og noe bebyggelse i strandsonen. Slike bilder ble utgangspunktet for det bildet vi siden har formidlet i sammenheng med reiseliv og turisme. Askevold kan karakteriseres som en sen-romantiker som forble tro mot sitt uttrykk.

Bernt Tunold (1877–1946) fra Selje var en annen type maler, og betraktet som en av 1900-tallets fineste skildrere av Vestlandet, ved siden av vennen Nikolai Astrup. Begge mente at kunstneren og det landskap han kom fra var viktig for den kunsten de skapte. Stilistisk skilte de seg fra hverandre, Astrup med sine forenklede og noe stiliserte former, mens Tunold hadde en friere penselføring som gav en mer flytende kolotitt og bildene fikk et flyktigere uttrykk. I samlingen er det fire malerier som er malt både før og under krigen. De er alle vidstrakte landskaper hvor landskapsformer og gråtoner forenes til et stemningsmettet uttrykk. Det er en egenart og identitet i disse landskapene som gir et kjennetegn på Tunolds kunst.

I samlingen er det også fine arbeider av Henrik Bennetter, Nikolai Ulfsten, Severin Grande, Anders Wigdehl, William Peters og Morten Müller. Dette er kunstnere som fikk stor hjemlig oppmerksomhet og som var populære utstillere i landets kunstforeninger. Deres bilder tilfredsstilte tidens borgerlige smak, og som hverken provoserte ved motiver eller malemåte. Det var naturalistiske fremstillinger som hadde sin hovedfunksjon å behage.



Theodor Søvig
Vågen 1849, 1889

Handelens og Sjøfartens Hus
Klubben



Anders Askevold
Ukjent tittel, 1868

Veiten 3
von Erpecoms salonger



Amaldus Nielsen
Ny Hellesund, 1913

Handelens og Sjøfartens Hus
Klubben



Henrik Lund
Kjøpmann Bailli Knudtzon, 1934
Handelens og Sjøfartens Hus
Klubben



Margrethe Koch
Kjøpmann G.C. Rieber, 1942
Handelens og Sjøfartens Hus
Klubben



Hjørdis Landmark
Guldsmid Thorvald Olsen, 1943
Mannssangersalen
Veiten 3



Bjarne Lund
Eilert Thorsen, 1926
Mannssangersalen
Veiten 3



Wilhelm Peters
En tacoscene, 1882

Veiten 3
Meyers Gemakker

Portretter

De mange portrettene i foreningens samling er hederstegn til fortjenstfulle medlemmer. Den mest fremtredende av dem var statsminister Christian Michelsen, som ble malt av Moritz Kaland i 1930. Da var Kaland hovedsakelig direktør for Bergens Billedgalleri, men også en respektert maler, og Michelsen hadde vært død i fem år. Michelsen, som var æresmedlem i foreningen, er malt på sitt mest representative, i fulle pontifikalier. Han fikk både Den røde ørns orden og St. Olavs orden.

Ellers er flere av portrettene malt av byens mest meritterte og respekterte portrettmalere i mellomkrigstiden. Bjarne Lund, Hjørdis Landmark og Margrethe Koch. Bjarne Lund (1896–1931) kom fra Helgeland og bosatte seg i Bergen. Han var elev av både Axel Revold, som vi kjenner fra freskene i Børshallen, og den franske kubistinspirerte maleren André Lhote. I hans portrett av malermester Eilert Thorsen fra 1926 ser vi klart hvordan innflytelsen fra Lhote gjør seg gjeldende. Dette ser vi ved skarpe kontraster mellom lyse og mørke partier, eller fargeflater, som gir et kantet uttrykk, særlig i malermesterens dresskleddede figur. Han er også skildret med et nokså bestemt ansiktsuttrykk. Dette er en mann som er både målbevisst og i stand til å gjennomføre sine planer.

Hjørdis Landmark (1882–1961) har malt syv av portrettene i samlingen. Hun var født i Røldal men flyttet til Bergen og fikk sin første malerutdannelse hos Asor Hansen i byen. Mer viktig var hennes elevforhold til Harriet Backer og innflytelsen fra det franske friluftsmaleriet og impresjonistene. Hun var en meget benyttet portrettmaler og hennes største oppdrag var portrettet av Kong Håkon 7 til den norske ambassaden i London. Både innflytelsen



Moritz Kaland
Christian Michelsen, 1930

Handelens og Sjøfartens Hus
Klubben

Nikolai Ulfsten
Jæderbillede, 1881
Veiten 3



Margrethe Koch
Bakermester F. Martens, 1955

fra Backer og de franske malerne viser seg i en sikker koloristisk egenart og forståelse, og fargene fikk en mer flyktig og impulsiv karakter enn det vi ser hos Backer. Dette ser vi tydelig i hennes portrett av gullsmed Thorvald Olsen fra 1943. Hun har en sikker hånd med selve figuren, som nærmest trer inn i bildet fra høyre, og denne bevegelsen understrekes av bakgrunnen som er energisk lys og dynamisk. Bakgrunnen og komposisjonen støtter opp om karakteristikken av gullsmeden.

Bergenserens Margrethe Koch (1890–1964) var elev av Hjørdis Landmark, men som henne også av Harriet Backer. Hun var også en dyktig og ofte benyttet portrettør. Innflytelsen fra Landmark er kanskje mest fremtredende i hennes bilder. I denne samlingen er hun representert med fem portretter. Det eldste er av kjøpmann G.C. Rieber fra 1942 og det yngste av bakermester F. Martens fra 1955. Rieber er malt i hjemlige omgivelser med lysinnfall fra et vindu og fargerike potteplanter. Det gir en varme til både situasjonen og til Rieber. Det råder en hverdagslig høytidelighet over situasjonen hvor Rieber inviterer oss hjem og inn i sin private sfære. Portrettet viser en positiv og åpen person.

I Martens-portrettet ser vi en utvikling i maleriet til et mer skissepreget uttrykk, holdt i lyse toner, men med en mer flyktig bakgrunn som likevel ikke rokker ved det inntrykk av fasthet som kjennetegner personen.

Alle portrettene i samlingen knytter seg til at de avbildete er utnevnt til æresmedlemmer i foreningen. De er hovedsakelig malt etter utnevnelsen og noen er malt posthumt etter fotografiske forlegg.

APPENDIKS

Ressursgruppene

Våre ressursgrupper representerer et ekspertpanel av næringslivstopper og fagpersonell fra de ulike fagfelt og bransjer, supplert med deltakere fra forskning, utdanning og offentlige etater.

BERGEN UP

Bergen Næringsråd tilbyr en møteplass for unge profesjonelle i næringslivet. Nettverket er tverrfaglig og skal styrke de unges stemme i utviklingen av regionens næringsliv og dets rammebetingelser.

BYGNINGSGRUPPEN BERGEN

Bygningsgruppen Bergen er en tverrfaglig interesseorganisasjon for håndverksfagene i Bergen. Bygningsgruppen i Bergen har ca. 300 medlemsbedrifter i Bergen og Bergensregionen, som samlet representerer ca. 4000 ansatte. Bergen Næringsråd bistår med merkantile tjenester og næringspolitisk rådgivning.

BYUTVIKLING

Ressursgruppe byutvikling skal bidra til at bergensregionen blir den beste byregionen å bo, leve og arbeide i. Ressursgruppen vil bidra til en by- og regionalutvikling som tilrettelegger best mulig for vekst i boliger, næring og infrastruktur. Sosial, økonomisk og miljømessig bærekraft skal legges til grunn for utviklingen.

DIGITALISERING

Ressursgruppe digitalisering består av ledere med særlig digital kompetanse fra flere bransjer, fra akademia, konsulentmiljøet, offentlig forvaltning og organisasjonsliv.

ENERGI

Ressursgruppe energi fusjonerte mellom ressursgruppe fornybar og ressursgruppe olje og gass i 2019. Medlemmene i gruppen representerer de største og mest toneangivende energiaktørene i regionen som alle arbeider med grønn energiomstilling.

FINANS

I ressursgruppe finans er regionens banker, skade- og livsforsikringselskaper, meglerforetak, fondsmiljøer og undervisnings- og forskningsmiljøer representert. Sammen arbeider de for en mangfoldig og fremtidsrettet finansbransje i regionen.

HANDEL OG SERVICE

Ressursgruppe handel og service arbeider for å gi handel- og servicenæringen i Bergen sentrum og bydelene gode vekstvilkår.

HELSE

Ressursgruppe helse skal styrke samarbeidet mellom næringsliv, helsevesen, forskning og utdanning. Dette gjør vi gjennom å skape arenaer for dialog og kunnskapsdeling.

INTERNASJONAL

Ressursgruppe internasjonal arbeider for bedre rammebetingelser for internasjonalisering av næringslivet i Bergensregionen.

KULTUR OG KREATIV NÆRING

Kulturgruppen består av aktører fra musikk, film, spill, kunst, teater, event m.m. Arbeider for en kreativ og nyskapende region innen kunst, kultur og kreative yrker og utdanningsretninger.

MANGFOLD OG INKLUDERING

Ressursgruppen skal bidra til at arbeidsgivere i Bergensregionen oppnår konkurransefortrinn igjennom mangfold og inkludering.

MARIN

Formålet til ressursgruppe marin er å opprettholde og vedlikeholde Bergensregionen som marin hovedstad. Vi skal bidra til bedre kunnskap om havbruksnæringen gjennom faktabasert informasjon.

STRATEGISK RÅDGIVNING

Ressursgruppe strategisk rådgivning inkluderer medarbeidere fra advokatfirma, revisjon og management consulting. Disse bransjene er og skal være en drivkraft for omstilling og endring i næringslivet.

TRANSPORT

God infrastruktur er avgjørende for at næringslivet skal fungere, og fremkommelighet er sak nummer en for at næringslivet skal være konkurranse-dyktig. Ressursgruppen arbeider for gode transportmuligheter og attraktive kollektivtilbud på vei, bane, sjø og i luft.

SIRKULÆR ØKONOMI

Ressursgruppen er en arena på tvers av bransjer der man skal fremme sirkulære forretningsmodeller ved å bygge nettverk og dele kompetanse. Målet er å skape nye arbeidsplasser og verdier gjennom å legge til rette for nye materialstrømmer på tvers av ekisterende verdikjeder.

STUDENT

Ressursgruppe student har som visjon å knytte studenter og næringslivet i Bergensregionen tettere sammen.

Prisvinnere

Bergen Næringsråd deler ut flere priser i løpet av året, alene eller sammen med partnere.



SUNNIVAPRISEN

- | | |
|--|---------------------------------------|
| 2000 Irene Kyte | 2010 Siv Juvik Tveitnes |
| 2001 Marit Warncke | 2011 Linn Cecilie Moholt |
| 2002 Helga Raa | 2012 Veslemøy Tvedt Fredriksen |
| 2003 Janne Vangen Solheim | 2013 Kathleen Mathisen |
| 2004 Vibeke Eriksen | 2014 Tove Ormevik |
| 2005 Benedicte Schilbred Fasmer | 2015 Helene Kubon Skulstad |
| 2006 Sølvi Rolland | 2016 Ingrid Agasøster |
| 2007 Lise Reinertsen | 2017 Marianne Wik Sætre |
| 2008 Yvonne Torgersen | 2018 Frøy Gudbrandsen |
| 2009 Jeanette Heggland Søvik | 2019 Ragnhild Janbu Fresvik |

VILLSAUEN

- | | |
|--|---------------------------------------|
| 2003 Mecmar | 2012 Solberg Scandinavian AS |
| 2004 Framo Engineering | 2013 ClampOn AS |
| 2005 Peak Broadcast Systems - Vizrt | 2014 StormGeo AS |
| 2006 Lerøy Seafood Group ASA | 2015 ItsLearning AS |
| 2007 TTS Marine | 2016 Vimond Media Solutions AS |
| 2008 Wema Systems | 2017 Servogear AS |
| 2009 Aanderaa Instruments | 2018 Dirtybitr |
| 2010 Janus | 2019 Tizir Titanium & Iron |
| 2011 Fjord Tours | |

SPIRPRISEN

- | | |
|---------------------------------|-------------------------------------|
| 2013 Co2Bio | 2017 Bergen Carbon Solutions |
| 2014 Urban Water Shuttle | 2018 Flying Foil |
| 2015 Cambi | 2019 Evoy |

ÅRETS UNGE LEDERTALENT

- | |
|--|
| 2018 Ingrid von Streng Velken fra BKK |
| 2019 Erik Samsonsen fra Atea |
| 2020 Stine Andreassen fra Wide Assessment |



GC Rieber Eiendom vant «Bærekraftsprisen» i 2019.

Foto: Bergen Næringsråd

ÅRETS BEDRIFT

Følgende bedrifter ble tildelt bedriftsprisen «Tjuagutten» i perioden 1986–2012

Hotel Norge	TV 2	ClampOn
EB Nera	Bergen Reiselivslag	Bergen Energi
Storli	Seatrans	Henrik J. Askviks Sønner
Lagunen	Hardanger Sylvplett	Vizrt
Rieber & Søn	Lerøy Seafood Group	it's learning
Knappehuset	Festspillene i Bergen	LieGruppen
Frank Mohn	Møgster-Gruppen	Grieg Gruppen
GC Rieber	Solstrand Fjord Hotel	StormGeo
Kaffehuset Friele	Foto Knudsen	

BÆREKRAFTSPRISEN

- 2018** Sir David Attenborough (Ærespris)
- 2018** Grieg Gruppen
- 2019** GC Rieber Eiendom



Foto: Hans Jørgen Brun

Helge S. Dyrnes

Administrerende direktør 1986–2007



Foto: Hans Jørgen Brun

Marit Warncke

Administrerende direktør fra 2007

Styreledere (1995–2020)

Fotograf Hans Jørgen Brun

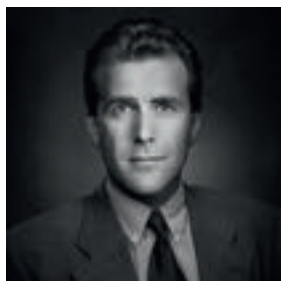

Paul-Christian Rieber
1995–1997



Kjell J. Rognaldsen
1997–1999



Reidar Lien
1999–2001



Olav Andreas Munch
2001–2004



Egil Herman Sjørnsen
2004–2006



Marit Warncke
2006–2007



Harald Nævdal
2007–2009



Erik Bøckmann
2009–2011



Johannes D. Neteland
2011–2013



Jan Erik Kjerpeseth
2013–2015



Ole-Eirik Lerøy
2015–2017



Lisbet Karin Nærø
2017–2019

Æresmedlemmer og hederstegn (1995–2020)

Egil Herman Sjørnsen
Erik Bøckmann
Gunnar Gran
Halfdan Solberg
Harald Nævdal
Helge S. Dyrnes
Ingunn Borgen Hansen

Jan Anders Søyland
Jan Thore Urheim
Johan Waage
Johannes D. Neteland
Jon R. Vestreim
Kjell J. Rognaldsen
Knut Ulveseth

Olav Andreas Munch
Paul-Christian Rieber
Per Johan Helland
Reidar Lien
Robert Davidsen



Aslak Sverdrup
2019–

Litteratur

- Bergen Byarkiv: *Bergen byleksikon*. Nettutgave, basert på den trykte utgaven fra 2009 av Gunnar Hagen Hartvedt og Norvall Skreien.
- Bergensregionens historiske og fremtidige næringsutvikling*. Menon-rapport 2020.
- Borch, Christian: *Kjøp Berlin*. Oslo, Cappelen Damm, 2017.
- Ekerhovd, Nils Arne og Kjell J. Sunnevåg: *Flytting av en statsinstitusjon – erfaringsbakgrunn og kriterier*. SNF-rapport nr. 17/2002.
- Ektvedt, Tone Marie, Ove Osland og Grete Rusten: *Sjøforsvarets betydning for den regionale maritime klyngen i Bergen*. SNF-rapport nr. 13/2004.
- Ertresvaag, Egil: *Bergen bys historie, bind III*. Bergen, Alma Mater, 1995.
- Espelien, Anne og Anne-Britt Gran: *Kulturnærings betydning for norsk økonomi, status og utvikling 2000–2009*. Menon-publikasjon nr. 9/2011.
- Espelien, Anne og Erik W. Jakobsen: *En kunnskapsbasert maritim næring*. Menon-publikasjon nr. 10/2011.
- Fossen, Anders Bjarne og Tore Grønlie: *Bergen bys historie, bind IV*. Bergen, Alma Mater, 1995.
- Fossen, Anders Bjarne (redaktør), Jo Gjerstad (billedredaktør), Egil Ertresvaag, Anders Haaland, Gunnar Hagen Hartvedt, Fritz Hodne og Jørn Lekve: *Bedre frem Bergen*. Bergen Næringsråd, 1995.
- Fredriksen, Tor og Kjell Grønhaug: *Samspill mellom forskning og næringsliv i bergensregionen*. SNF-rapport nr. 77/1996.
- Gran, Anne-Britt, Øyvind Torp og Marcus Gjems Theie: *Kreativ næring i Norge 2008–2014*. Rapport nr. 1/2015, Menon, Oslo.
- Hauge, Atle og Asgeir Skålholt: *Floridas teorier som grunnlag for attraksjon og bolyst*. Østlandsforskning, notat nr. 2/2009.
- Hodne, Fritz og Ola Honningsdal Grytten: *Norsk økonomi i det 19. århundre*. Bergen, Fagbokforlaget, 2000.
- Hodne, Fritz og Ola Honningsdal Grytten: *Norsk økonomi i det 20. århundre*. Bergen, Fagbokforlaget, 2002.
- Hovland, Edgar (redaktør): *Over den leiken ville han rå. Havbruksnæringen – et eventyr i Kyst-Norge*. Bind 5 i Norges Fiskeri- og kysthistorie. Bergen, Fagbokforlaget 2014.
- Knutsen, Jostein: *Nedbygging og nedlegging av tekstilindustrien på Vestlandet*. Hovedoppgave i historie. Universitetet i Bergen, 2009.
- Kultur, Kroner, Kreativitet*. ideaszevidence. Bergen, 2013.
- Knudsen, Grete: *Basketak*. Kagge forlag, Oslo, 2013.
- Kobro, Lars Ueland og Knut Vareide: *Skaper kultur attraktive steder?* Telemarkforskning, notat nr. 1/2012.
- Leroen, Bjørn Vidar: *Født til rikdom*. Oslo, Cappelen Damm, 2020.
- Lidenskap og levevei*. ideaszevidence. Bergen, 2007.
- Mork, Knut Anton: *Oljeeventyret som kom og gikk*. Spartacus, Oslo 2019.
- Odéen, Per Jon: *Bygningsgruppen 100 år*. Bergen, 2014.
- Osland, Ove og Torger Reve: *Kremmerbyen mellom Norge og verdensmarkedet*. Vurdering av det bergenske næringslivet i anledning Bergen Næringsråds 150-årsjubileum. SNF-rapport nr. 73/1995.
- Osland, Ove: *Petroleumsrettet næringsliv i Hordaland – kompetanse, omstillingsevne og fremtidsmuligheter*. SNF-rapport nr. 11/2004.
- Reve, Torger og Amir Sasson: *Et kunnskapsbasert Norge*. Universitetsforlaget, Oslo, 2012.
- Schjelderup, W.M: *Bergens Børs og dens mænd 1813–1913, jubelæumsskrift*. Bergen, A/S John A/S Griegs Boktrykkeri, 1913.
- Tønseth, Christian (redaktør): *Til alders glede, Norsk Kollektiv Pensjonskasse 1938–1988*. Bergen, 1988.
- Verdiskaping i havnæringene*. Menon-rapport 2016.
- Kultur, kroner, kreativitet*. Kunst- og kultursektorens økonomiske og samfunnmessige betydning i Bergen og Hordaland.
- Verdiskapingspotensialet knyttet til utviklingen av å utvikle en norskbasert industri innen flytende havvind*. Menon-publikasjon nr. 69/2019.
- Vollset, Magnus: *På sporet av Bybanen*. Bergen, Bodoni, 2007.

Andre kilder

- Bergen Næringsråds informasjonsblader INFO og Samspill.
- Bergen Næringsråds årsmeldinger 1993–2019.
- Styrereferater Bergen Næringsråd 1995–2019.
- Bergen Næringsråds nettside bergen-chamber.no
- Rapporter fra Bergen Næringsråd.
- Stortingsmeldinger og andre dokumenter fra storting, regjering og lokale myndigheter.
- Rapporter fra IEA og FN.
- Oppslagsboken Hvem, Hva Hvor.
- Aftenposten.
- Bergensavisen.
- Bergens Tidende.
- Dagbladet.
- Fagbladet.
- Stavanger Aftenblad.
- Nyhetsmeldinger fra Norges Forskningsråd.
- Samtaler med en rekke av personene som er nevnt på side 394.

Takk

Takk til alle som villig har delt kunnskap, har lest gjennom eller på annen måte har bidratt i arbeidet med boken. Her nevnt i alfabetisk rekkefølge. Ansvar for feil og mangler tar forfatterne selv.

Kurt H. Andreassen	Eystein Jansen	Paul-Christian Rieber
Dag J. Aksnes	Geir Anton Johansen	Torger Reve
Unni Arnøy	Tom Knudsen	Håkon Rasmussen
Svein Anders Dahl	Arild Kolltveit	Sverre Rasmussen
Helge S. Dyrnes	Jan Erik Kjerpeseth	Jon Erik Røv
Arild Eggen	Tom Knudsen	Thorstein Selvik
Knut Eliassen	Steinar Kristoffersen	Janne Vangen Solheim
Sveinung Fjose	Ole-Eirik Lerøy	Anne-Grete
Olav Garvik	Pål W. Lorentzen	Strøm-Erichsen
Ola H. Grytten	Lars Marøy	Harald Schjelderup
Peter Gullestad	Øystein Michelsen	Gard Steiro
Ingunn Borgen Hansen	Monica Mæland	Vegar Styve
Øyvind Halleraker	Didrik Munch	Aslak Sverdrup
Rune Haugsdal	Finn Gunnar Nielsen	Astrid Tomassen
Owe Hagesæther	Yngve Nedrebø	Erik M. Throndsen
Alf Hildrum	Finn Gunnar Nielsen	Torbjørn Torsvik
Krister Hoaas	Victor D. Norman	Katrine Trovik
Joachim Høegh-Krohn	Lisbet K. Nærø	Anna Elisa Tryti
Robert Ingvaldsen	Bjørn Olafsson	Rønnaug Tveit
Leif Lømo	Thomas Ottesen	Hogne Tyssøy
Rune Indrøy	Mathias Bratz Queseth	Baste Tveito
Anne Jacobsen	Ragnhild Bratz Queseth	Inge Ådland

Takk til Bergen Næringsråd for oppdraget og til Næringsrådets medarbeidere for velvillig bistand, spesielt:

Ole Reinert Berg-Olsen
Espen Børhaug
Atle Kvamme
Johannes Magnus
Elin Paulsen
Stig Ryland
Jannecke Plugge Slettestøl

Forfatter Dag Bakka har skrevet teksten om shipping. Postdoktor ved NHH, Kyrre Kjelle-vold, har skrevet tekstene om finansnæringen og varehandelen. Tidligere BT-journalist Knut Langeland har skrevet teksten om industrien, tidligere BT-journalist Per Jon Odéen teksten om Bygningsgruppen, tidligere BT-journalist Kjell Østerbø teksten om reiselivet og første-konservator Knut Ormhaug ved KODE har skrevet om kunstsamlingen.

Navneregister

A

Agasøster, Ingrid 368, 388
Akselsen, Olav 337
Aksnes, Aurora 293, 320
Aksnes, Dag Jarle 293, 394
Ameln, Johan 25
Amundsen, Eilif 43
Andersen, Bjørn Willberg 96
Andreassen, Kurt H. 394
Andreassen, Stine 388
Andreassen, Tor W. 138
Andsnes, Leif Ove 103, 314
Armauer, Gerhard Henrik 20
Arnesen, Dag 101
Arnøy, Unni 394
Askevold, Anders 380
Astrup, Nikolai 380
Attenborough, Sir David 116, 372–373, 389

B

Backer, Harriet 383–384
Bakka, Dag 6, 394
Bakke, Gunnar 356
Bangguo, Wu 100, 344
Bauge, Inge 225
Belling, Erasmus Gottlieb 20
BenNETter, Henrik 380
Berg, Bjarne 306
Berg–Olsen, Ole Reinert 394
Bergh, Ola Hiis 71
Bergsvik, Eli 106
Bernt, Jan Fridthjof 217
Berntsen, Thorbjørn 179
Berntzen, Julian 120, 323–324
Berrefjord, Ole 95–96, 342, 344
Bezos, Jeff 235
Bjordal, Kjell 240
Bjørke, Arnstein 324
Bjørneseth, Oluf 25
Bjørnflaten, Anne Marit 197
Bjørnson, Bjørnstjerne 20, 39–40, 312

Blipp, Stian 120
Bollmann, Johan Henrik 77
Bondevik, Kjell Magne 88, 195, 331, 333, 339, 347
Borten, Per 347
Brandt, Håkon 120
Breivik, Terje 204
Brekke, Sigve 139
Brende, Børge 369
Brundtland, Gro Harlem 73, 75, 95, 258, 329, 333, 343
Bruvik, Kenneth 375
Brækhus, Cecilia 368
Brügger, Johan Caspar 20
Bull, Ole 37, 39–40, 331
Bulukin, Kristijane Cook 93
Bush, George W. 337, 345
Bøckmann, Erik 354, 360, 392
Bøe, Jan 20
Børhaug, Espen 175, 209, 213, 394
Baade, Knud 377

C

Carstensen, Hans 308
Clinton, Bill 329, 335

D

Dahl, Helmer 54, 85
Dahl, J.C. 380
Dahl, Svein Anders 100, 394
Davidsen, Robert 80, 392
Dreier, Joh. F.L. 377
Drevland, Trude 342–343
Dronning Sonja 356
Dylan, Bob 313
Dyrnes, Helge S. 74, 78, 81, 87, 90, 93, 95, 99–100, 120, 123, 151, 175–176, 183, 194, 342–343, 346–347, 349–350, 390, 392, 394
Dåvøy, Laila 331, 339

E

Eche, Hans O. 20, 22
Edison, Thomas Alva 20
Eggen, Arild 394
Eide, Gunn–Vivian 168, 171
Eikeseth, Edel 172
Eilertsen, Eilert 360
Eliassen, Knut 394
Ellerhusen, Frederich 20
Ellevset, Olav 125, 360
Engevik, Tore 261, 362
Eriksen, Vibeke 344, 388
Eskeland, Gunnar 111
Eyde, Andreas Magdalius 20
Eyde, Ole B. 380

F

Fasmer, Benedicte Schilbred 346, 355, 388
Fasmer, Jan H. 47
Faugstad, Anton 71
Feser, Daniel 20, 22
Fjose, Sveinung 394
Fleischer, Knud G. 59
Florida, Richard 317
Fonneland, Arne 278, 280, 290
Forland, Ellen 353
Foss, Per–Kristian 336
Fosse, Jon 103
Fredriksen, John 237, 241
Fredriksen, Veslemøy Tvedt 360, 388
Freiberg, Kjell–Børge 263
Fresvik, Ragnhild Janbu 374, 388
Friele, Herman 123, 342–343
Frøiland, Ranveig 329
Frølich, Peter Christian 365
Følling, Jenny 370

G

Garvik, Olav 394
Geelmuyden, Hans 120
Gerhardsen, Einar 46

Giske, Trond 102, 182, 260, 357, 363
Gjedrem, Svein 353
Gjerstad, Jo 6
Gjerstad, Ole Olsen 36
Gjesdal, Frøystein 366
Gjerv, Alexandra Bech 259
Golis, Natalia 375
Gore, Al 111, 351
Gran, Gunnar 392
Grande, Severin 380
Grande, Trine Skei 204
Gravdal, Hans Martin 250
Greve, Anne-Gro Starefoss 91–92, 339
Greve, Jan Einar 338
Greve, Peter Kolderup 139
Grieg, Edvard 20, 38, 40, 81, 293
Grieg, Nina 38
Grimstad, Eva 99
Gripsrud, Jostein 315
Grytten, Ola H. 394
Grønmo, Sigmund 304, 347
Gudbrandsen, Frøy 372, 388
Gudbrandsen, Ragnhild 96
Gude, Hans 380
Gullestad, Peter 394
Gørvell-Dahll, Kyrre se Kygo

H

Haga, Åslaug 259, 261
Hageberg, Michael 349
Hagemann, Fredrik 63
Hagen, Torsten 67
Hagesæter, Eirik 175
Hagesæther, Owe 394
Halleraker, Øyvind 203, 394
Halvorsen, Kristin 351
Hamre, Ole 325
Handberg, Peter 21
Hansen, Asor 383
Hansen, Ingunn Borgen 90–91, 344, 392, 394
Hareide, Knut Arild 198, 200–201, 204–205, 345, 362
Hauge, Frederic 163
Haugland, Anders 362

Haugland, Bjørn K. 113, 353
Haugsdal, Rune 394
Heiberg, Gerhard 280
Helgesen, Vidar 369
Helland, Per Johan 374, 392
Helleland, Linda Hofstad 309
Henriksen, Finn 53
Hermanrud, Torbjørn 45
Herstad, Harry 81
Hestetun, Anne Gine 198, 370
Heyerdahl, Jens P. 282
Hildrum, Alf 304–305, 394
Hilland, Janicke 140
Hisdal, Solveig 331
Hoas, Krister 394
Hoel, Marit 93, 341
Holck, Julie 365
Holmboe, Jan 77
Holsen, Sjur 95, 217
Holte, Martin Bech 114
Hompland, Andreas 179
Hopen, Helge 188, 190, 361
Hove, Harald 192
Huitfeldt, Anniken 307
Hussein, Saddam 349
Hålien, Einar 123
Høegh-Krohn, Joachim 394
Høie, Bent 134
Høyersten, Erlend G. 215
Høyersten, Geir 215
Høystrup, Tharald 20, 22
Høyte, Halldor 77

I

Indrevik, Tom Georg 163
Indrøy, Rune 303–306, 394
Ingvaldsen, Robert 394
Isungset, Terje 103
Iversen, Lisbeth 348

J

Jacobsen, Anne 394
Jagger, Mick 349
Jagland, Thorbjørn 329, 331
Jahn, Otto Georg 290

Jakobsen, Petter Ole 308
Jansen, Eystein 111, 362, 394
Jebsen, Peter 27–28, 85
Jeltsin, Boris 329
Jensen, Jens R. 43
Jensen, Siv 204
Jensen, Tore 213
Jenssen, Frank 88
Joan, Gao 352
Jobs, Steve 351
Johannessen, Endre O. 20, 22
Johannessen, Ole-Jørgen 172, 211, 329
Johannessen, Ove 74
Johannessen, Ørjan 367
Johansen, Geir Anton 394
Johnsen, Nils Arild 181
Johnsen, Thore 87, 333
Jong-il, Kim 349
Jordahl, Helge 344
Jøssang, Nancy 212

K

Kahrs, Paal 100
Kaland, Moritz 383
Kavli, Olav 28
Kell, Georg 113
Kerry, John 369
Kielland, Jens Z.M. 18
Kjellefold, Kyrre 6, 394
Kjerpeseth, Jan Erik 190, 271, 362, 392, 394
Kjos, Bjørn 341
Kleveland, Åse 315
Knudsen, Grete 81, 85, 95, 100–101, 252, 329–330, 336–338, 353
Knudsen, Tom 198, 200, 305, 394
Koch, Margrethe 382–384
Kolltveit, Arild 227, 394
Kong Harald V 121, 143, 333, 336–338
Kong Håkon VII 383
Kong Olav V 59
Konow, Wollert 33
Korvald, Lars 349
Kristiansen, Kåre 258
Kristoffersen, Steinar 222, 394
Kroepelien, Johan Fr. 78

Krog, Agnes Stoltz 58
 Krohn, Michael 28
 Kronprins Haakon 125, 337, 367
 Kronprinsesse Mette-Marit 337
 Kvamme, Atle 93, 106, 188, 200, 394
 Kydland, Torgeir 99, 157
 Kygo 293, 320
 Kyrkjebø, Sissel 71
 Kyte, Irene Aarvik 91, 336–337, 388
 Kårbø, Pål 200

L

Lampe, Hans J. 20, 22
 Landmark, Hjørdis 382–384
 Langeland, Knut 6, 394
 Lanquing, Li 100
 Larsen, Jens Reidar 18
 Lehmkuhl, Kristofer Diedrich 37
 Lerche, Sondre 120, 319
 Lerøen, Bjørn Vidar 160
 Lerøy, Hallvard 66
 Lerøy, Ole-Eirik 237, 246, 366, 392, 394
 Lewinsky, Monica 335
 Lhote, André 383
 Lien, Jørgen S. 28, 53, 63
 Lien, Lasse 135
 Lien, Reidar 124, 334–335, 392
 Lindh, Anna 343
 Lippe, Fr. von der 38
 Ljones, Ingmar 81, 123, 167, 330, 356
 Ljones, Ingvar 181
 Lorentzen, Erling 59
 Lorentzen, Håvard Holmefjord 372
 Lorentzen, Pål W. 111, 356, 394
 Ludvigsen, Svein 340
 Lund, Bjarne 383
 Lund, Henrik 382
 Lund, Jacob 316
 Lund, Kristin Skogen 120
 Lyngbø, Dagfinn 292, 312, 352
 Lysbakken, Audun 357, 362
 Lærum, Ole Didrik 83
 Lømo, Leif 99, 394

M

Madsen, Alf H. 77
 Madsen, Mads 43
 Magnus, Johannes 394
 Magnusson, Hilde 93
 Mandela, Nelson 363
 Martens, F. 384
 Martens, Paal 337
 Marøy, Lars 394
 Mathisen, Kathleen 362, 388
 Matre, Hans Erik 83
 Medvedev, Dmitrij 353
 Melua, Katie 143
 Merkel, Angela 347
 Meyer, Samuel B. 20, 22
 Michelsen, Christian 383
 Michelsen, Øystein 152, 357, 394
 Miljeteig, Oddny 356
 Mjellem, Frantz 77
 Moberg, Kjell 330
 Moe, Ola Borten 261
 Mohn, Frank 28
 Mohn, Trond 282, 284, 316, 321, 344
 Moholt, Linn Cecilie 358, 388
 Moldestad, Asle 98
 Mork, Knut Anton 151, 348, 354
 Moser, May-Britt og Edvard 365
 Mowinckel, Johan Ernst 25
 Mowinckel, Johan Lerum 18, 238
 Moxnes, Hans Martin 227
 Munch, Didrik 282, 394
 Munch, Olav Andreas 338, 340, 392
 Munch, Sverre 28, 53
 Munck, Oscar 77
 Munck, Sverre 282
 Myklebust, Thor 63
 Myrvoll, Ole 63
 Mæland, Monica 99, 123, 176, 185–186,
 217, 246, 306–307, 342–343, 353, 356, 358,
 362–364, 370, 373, 394
 Mørch, Kristian 114
 Møster, Hildegunn 331
 Müller, Morten 380

N

Namtvedt, Peter B. 64
 Navarsete, Liv Signe 196, 202, 207, 351, 354
 Nedrebø, Yngve 394
 Nerheim, Jorunn 217
 Nes, Frank 314
 Nesvik, Harald Tom 244
 Neteland, Johannes 103, 358, 374
 Neteland, Johannes D. 392
 Nielsen, Finn Gunnar 259, 262, 394
 Stolt-Nielsen, Ragnhild 186, 362, 364
 Nilsen, Kenneth 225
 Nilsen, Kurt 344
 Nilsen, Oddvard 195
 Nilsen, Paul 183
 Nilsen, Per-Harald 314
 Nilsen, Tom-Charter 307
 Nilsson, Jannicke 152
 Nistad, Einar 71
 Nordhaug, Ingerid 175
 Nordli, Odvar 62, 373
 Nordén, Robert F. 203
 Norman, Victor D. 83, 88, 136, 170, 196,
 336, 339–341, 352, 394
 Nyborg, Torill Selsvold 191
 Nygård, Bjart 99
 Nærø, Lisbet K. 271, 392, 394, 370
 Næss, Arne 354
 Næss, Jan Aksel 80
 Nævdal, Harald 94, 350, 356, 392
 Nævdal, Harald J. 225

O

Obama, Barack 353, 361
 Oddekalv, Kurt 111, 328
 Odfjell, Andreas 32
 Odfjell, Johan Fr. 336
 Odéen, Per Jon 6, 394
 Oen, Alexander Dale 361
 Olafsson, Bjørn 394
 Olsen, Bengt Martin 74
 Olsen, Dag Rune 366
 Olsen, Steinar 345
 Olsen, Thorvald 382, 384
 Opedal, Anders 161

Opseth, Kjell 204, 329
Ormevik, Tove 364, 388
Ormhaug, Knut 6, 394
Ose, Bård 311
Osland, Ove 83, 86
Ottesen, Thomas 394

P

Park, Karin 101
Paulsen, Elin 394
Pave Johannes Paul 2 347
Pedersen, Ansgar J. 87, 167
Persson, Göran 350, 359
Peters, William 380
Pettersen, J. Jervell 58
Pilskog, Roger 198, 200
Prestegaard, Asle 292
Presterud, Inger Margrethe 172
Prinsesse Diana 331
Prinsesse Ingrid Alexandra 345
Putin, Vladimir 337, 345, 353, 361, 373

Q

Queseth, Harald 6, 213
Queseth, Mathias Bratz 394
Queseth, Ragnhild Bratz 394

R

Rasmussen, Håkon 394
Rasmussen, Sverre 394
Reagan, Ronald 146
Refseth, Jan A. 180
Reimers, Bastian 19
Reimers, Herman Johan Foss 39
Reinertsen, Lise 350, 388
Reksten, Hilmar 65–66, 77
Rettedal, Arne 63
Reve, Torger 83, 86, 132, 195, 394
Revold, Axel 383
Richards, Keith 311
Rieber, Christian 25, 28, 42, 77, 81, 83
Rieber, Fritz 50, 52, 59–60, 80, 202
Rieber, Gottlieb Christian 25, 28, 42, 81, 382, 384
Rieber, Marianne 324

Rieber, Paul-Christian 81, 83, 87, 168–169, 171, 284–287, 328, 332, 392, 394
Rieber, Paul G. 28
Riis-Johansen, Terje 259–260, 354, 357
Rogge, Johan R. 25, 37
Rognaldsen, Ingvald 44
Rognaldsen, Kjell J. 330, 340, 392
Rogne, Sissel 248
Rolland, Sølvi 314, 348, 388
Rommetveit, Kåre 99
Rostoft, Sverre Walther 58
Rygg, Filip 211, 362
Ryland, Stig 394
Rynning-Tønnesen, Christian 358
Rønning, Jonas 226
Røssland, Liv 176
Røv, Jon Erik 288–289, 394
Raa, Helga 340, 388
Raa, Leif 77

S

Salvanes, Kjell Gunnar 135
Samsonsen, Erik 388
Schjelderup, Harald 97, 111, 212, 217, 348, 350, 365–366, 374, 394
Schjøtt, Hagbarth 45, 77
Schjøtt, Ingolf 40
Seim, Carl Fredrik 254, 340
Selvik, Thorstein 282, 284, 394
Sevland, Leif Johan 88
Sinding, Sigmund 377
Sjursen, Egil Herman 338, 344, 346, 350, 392
Skage, Elisabeth 375
Skauge, Tom 181, 208, 334, 338
Skogsholm, Torild 346
Skram, Amalie 323
Skulstad, Helene Kubon 366, 388
Slettestøl, Jannecke Plugge 394
Smith-Sivertsen, Martin 45, 179, 186, 212, 364
Soland, Jostein 194
Solberg, Erna 113, 116, 120, 123, 125, 140, 198, 200, 204, 207, 212–213, 246, 262, 339, 359, 362–363, 367–368, 370–371, 373–375

Solberg, Halfdan 350, 392
Soleglad, Eirik del Barco 120
Solheim, Erik 356
Solheim, Janne Vangen 277–278, 280–282, 290, 342, 388, 394
Solhjell, Bård Vegar 164
Solvik-Olsen, Ketil 198–199, 204, 207
Sortevik, Arne 181
Spetalen, Øystein Stray 241
Sponheim, Lars 217, 331, 336, 339
Staalesen, Gunnar 120–121, 323
Stangeland, Magnus 254, 340
Steiro, Gard 307, 309, 394
Stephansen, Anton S. 28, 290
Stern, Nicholas 110, 259, 348
Stoltenberg, Jens 85, 88, 106, 145, 161, 195, 197, 207, 253, 336–337, 339, 347, 351–352, 355, 362–363, 365
Storheim, Øyvind 140
Strøm-Erichsen, Anne-Grete 88, 176, 183, 313, 316, 334–335, 347, 355, 394
Styve, Vegar 394
Støre, Jonas Gahr 112–113, 120
Sunde, Anita 294
Sundt, Erling 43
Svare, Arne 314
Sveaas, Christen 316
Svendsen, Arnljot Strømme 77–78
Sverdrup, Aslak 140, 374, 392, 394
Sviland, Odd 77
Syse, Jan P. 331
Sætre, Eldar 263
Sætre, Marianne Wik 371, 388
Søfteland, Olav 89, 183, 328
Søgnen, Ole-Gunnar 366
Søreide, Svein Ove 308
Søvig, Theodor 377
Søvik, Jeanette Heggland 354, 388
Søviknes, Terje 158, 369, 375
Søyland, Jan Anders 392

T

Tank-Nielsen, Carsten 99
Teigland, Wenche 261
Teixeira, Manuel Paul 365

Telle, Mikal 314, 340
 Thatcher, Margaret 363
 Thomassen, Lasse 342
 Thomassen, Svein Steen 74
 Thorsen, Eilert 382, 383
 Throndsen, Erik M. 394
 Thunberg, Greta 373
 Tomassen, Astrid 394
 Torgersen, Yvonne 352, 388
 Torsvik, Torbjørn 394
 Torvund, Tore 99, 150
 Tranøy, Atle 353
 Trovik, Katrine 394
 Troye, Johan 29
 Trump, Donald 369
 Tryti, Anna Elisa 178–179, 217, 394
 Tunold, Bernt 380
 Tvedt, Tom 196
 Tveit, Rønnaug 394
 Tveitnes, Siv Juvik 357, 388
 Tveito, Baste 394
 Tyssøy, Hogne 394
 Tystad, Trond 334

U

Ulfsten, Nikolai 380
 Ulltveit-Moe, Jens 241

Ulstein, Dag-Inge 375
 Ulveseth, Knut 372, 392
 Uppstrøm, Tor Arne 340
 Urheim, Jan Thore 392

V

Valebrokk, Kåre 303, 346
 Valestrand, Kolbjørn 331
 Valhammer, Roger 192–193
 Valle, Kristin Helle 314
 Vandeskog, Johan 43
 Vangen, Vebjørn 279
 Vaular, Lars 120
 Velken, Ingrid von Streng 372, 388
 Vestreim, Jon R. 392
 Vigmostad, Arno 324
 Vinje, Aasmund Olavsson 39

W

Waage, Johan 78, 332, 392
 Walker, Alan 293, 320
 Warberg, Ole 291–292, 298
 Warncke, Marit 5, 93–94, 106, 111, 114, 116,
 118, 120, 129, 163, 191, 198, 212, 217, 305, 338,
 346, 348, 350, 352, 356–359, 365, 367,
 388, 391–392
 Weinstein, Harvey 371

Wigdehl, Anders 380
 Willoch, Kåre 73, 337
 Wormnes, Are 190
 Wærsted, Gunn 328, 332

X

Xiaobo, Liu 102, 357

Y

Yi, Wang 369

Z

Zemin, Jiang 100
 Zhevago, Kontantyn 255
 Zuckerberg, Mark 349

Ø

Østerbø, Kjell 6, 394
 Øverby, Anne Randine 314
 Øvrum, Margareth 150, 350
 Øyen, Bernt-Håvard 358

Å

Aarebrot, Frank 303
 Aarhus, Signe 331
 Aasen, Elisabeth 90
 Ådland, Inge 394

BERGEN NÆRINGSRÅD

 Bergen Chamber of
Commerce and Industry

BERGEN NÆRINGSRÅD

 Bergen Chamber of
Commerce and Industry

HARALD QUESETH

JO GJERSTAD (Red.)



Denne boken forteller Bergen Næringsråds historie, fra etableringen av Bergens Haandværkerforening 17. november 1845. Hovedvekten er lagt på Næringsrådets siste 25 år. Den gir også et innblikk i næringslivets historie – fra laugsvesenet, via fremveksten av industrisamfunnet på midten av 1800-tallet til dagens kunnskapssamfunn. Foreningens innsats for kommunikasjoner og kunnskap er sentralt i boken. Det samme gjelder de siste årenes engasjement for bærekraft. Alt foreningen har gjort baserer seg på *samspill* – og det ble en naturlig tittel på boken.

Med bidrag fra

DAG BAKKA
KYRRE KJELLEVOLD
KNUT LANGELAND
PER JON ODÉEN
KJELL ØSTERBØ
KNUT ORMHAUG

BODONI FORLAG

ISBN 978-82-8403-081-4



9 788284 030814

www.bodoniforlag.no